

# ВЕСТНИК НАУКИ



ВЫПУСК № 1 (34)



ТОМ 4

Международный научный журнал

[www.вестник-науки.рф](http://www.вестник-науки.рф)

Тольятти 2021

---

Международный научный журнал

# «ВЕСТНИК НАУКИ»

№ 1 (34) Том 4

ЯНВАРЬ 2021 г.

(ежемесячный научный журнал)

---

В журнале освещаются актуальные теоретические и практические проблемы развития науки, территорий и общества. Представлены научные достижения ученых, преподавателей, специалистов-практиков, аспирантов, соискателей, магистрантов и студентов научно-теоретического, проблемного или научно-практического характера.

Предназначено для преподавателей, аспирантов и студентов, для всех, кто занимается научными исследованиями в области инновационного развития науки, территорий и общества.

Статьи, поступающие в редакцию, рецензируются, публикуются в авторской редакции.

Авторы несут ответственность за содержание статей, за достоверность приведенных в статье фактов, цитат, статистических и иных данных, имен, названий и прочих сведений, а также за соблюдение законов об интеллектуальной собственности. Мнение редакции может не совпадать с мнением авторов материалов.

Главный редактор журнала:

**РАССКАЗОВА ЛЮБОВЬ ФЁДОРОВНА**

---

*Главный редактор:* Рассказова Любовь Федоровна  
*Адрес учредителя, издателя и редакции:* г. Тольятти  
*сайт:* [www.открытая-наука.рф](http://www.открытая-наука.рф); [www.вестник-науки.рф](http://www.вестник-науки.рф)  
*eLibrary.ru:* [https://elibrary.ru/title\\_about.asp?id=67626](https://elibrary.ru/title_about.asp?id=67626)

*Дата выхода в свет:*  
24.01.2021 г.  
*Периодическое  
электронное научное  
издание.*

## СОДЕРЖАНИЕ (CONTENT)

## ОБЩЕГУМАНИТАРНЫЕ НАУКИ (HUMANITARIAN SCIENCES)

<b>1. Абданбекова Н.Р.</b> СПОСОБЫ ПОВЫШЕНИЯ АКТИВНОСТИ СТУДЕНТОВ НА УРОКАХ АНГЛИЙСКОГО ЯЗЫКА .....	6-9
<b>2. Атькова Н.А.</b> ИНКЛЮЗИВНАЯ ОБРАЗОВАТЕЛЬНАЯ СРЕДА ДЛЯ ДЕТЕЙ ОВЗ КАК ВОЗМОЖНОСТЬ ПОЛНОЦЕННОЙ ИНТЕГРАЦИИ В ОБЩЕСТВО .....	10-14
<b>3. Атькова Н.А.</b> ПОВЫШЕНИЕ ИНКЛЮЗИВНОЙ КОМПЕТЕНТНОСТИ ПЕДАГОГОВ В ДОШКОЛЬНОМ ОБРАЗОВАТЕЛЬНОМ УЧРЕЖДЕНИИ .....	15-18
<b>4. Брездина Е.С.</b> СПОСОБЫ РАЗРЕШЕНИЯ И ПРОФИЛАКТИКИ СЕМЕЙНЫХ КОНФЛИКТОВ.....	19-22
<b>5. Быкова А.С.</b> ИЗУЧЕНИЕ ПРОБЛЕМЫ ГАДЖЕТИЗАЦИИ МЛАДШИХ ШКОЛЬНИКОВ В УСЛОВИЯХ ВЫСТРАИВАНИЯ СОВРЕМЕННОЙ МОДЕЛИ ОБУЧЕНИЯ .....	23-27
<b>6. Третьякова Е.А.</b> МЕТОДИЧЕСКАЯ ДЕЯТЕЛЬНОСТЬ СОЦИАЛЬНОГО ПЕДАГОГА КАК УСЛОВИЕ ПОВЫШЕНИЯ КАЧЕСТВА ВЗАИМОДЕЙСТВИЯ ПЕДАГОГОВ И ОБУЧАЮЩИХСЯ В ОБЩЕОБРАЗОВАТЕЛЬНОЙ ОРГАНИЗАЦИИ .....	28-35
<b>ЭКОНОМИЧЕСКИЕ НАУКИ И МЕНЕДЖМЕНТ (ECONOMIC SCIENCE &amp; MANAGEMENT)</b>	
<b>7. Айвазова М.А.</b> ИНТЕРНЕТ-МАРКЕТИНГ: ОТЛИЧИТЕЛЬНЫЕ ЧЕРТЫ И ОСОБЕННОСТИ .....	36-39
<b>8. Алексеева Д.В.</b> СОВЕРШЕНСТВОВАНИЕ СИСТЕМЫ УПРАВЛЕНИЯ ФИНАНСАМИ ПРЕДПРИЯТИЯ.....	40-45
<b>9. Бахарева М.А.</b> РЕЙТИНГ ИНВЕСТИЦИОННОЙ ПРИВЛЕКАТЕЛЬНОСТИ ОРГАНИЗАЦИЙ, ОСУЩЕСТВЛЯЮЩИХ ДЕЯТЕЛЬНОСТЬ В СФЕРЕ ПРОИЗВОДСТВА МОЛОЧНОЙ ПРОДУКЦИИ .....	46-53
<b>10. Белина Д.А.</b> РАЗЛИЧИЯ БУХГАЛТЕРСКОЙ ОТЧЕТНОСТИ БЮДЖЕТНЫХ И КОММЕРЧЕСКИХ ОРГАНИЗАЦИЙ.....	54-59
<b>11. Вугкарев Г.В.</b> ИНСТРУМЕНТЫ ПО СОВЕРШЕНСТВОВАНИЮ МЕХАНИЗМА УПРАВЛЕНИЯ ПРОЦЕССОМ АДАПТАЦИИ ПЕРСОНАЛА НЕФТЕГАЗОВОГО ПРЕДПРИЯТИЯ .....	60-66
<b>12. Донгак Х.П.</b> ОСОБЕННОСТИ ОРГАНИЗАЦИИ ГОСУДАРСТВЕННОЙ ГРАЖДАНСКОЙ СЛУЖБЫ СУБЪЕКТОВ РФ (НА ПРИМЕРЕ РЕСПУБЛИКИ ТЫВА) .....	67-69
<b>13. Мусин А.Д.</b> СОСТОЯНИЕ ЧАСТНО-ГОСУДАРСТВЕННОГО ПАРТНЕРСТВА В РОССИИ.....	70-74

**ЮРИДИЧЕСКИЕ НАУКИ (JURIDICAL SCIENCE)****14. Куулар А.Б.**

ГОСУДАРСТВЕННАЯ ЗАЩИТА ПРАВ И ИНТЕРЕСОВ  
НЕСОВЕРШЕННОЛЕТНИХ В РЕСПУБЛИКЕ ТЫВА..... 75-81

**15. Петрова Д.В., Овчинникова О.В.**

ГРАЖДАНСКО-ПРАВОВОЙ РЕЖИМ ГИДРОТЕХНИЧЕСКИХ СООРУЖЕНИЙ, А ТАКЖЕ  
ПРОБЛЕМНЫЕ АСПЕКТЫ СОДЕРЖАНИЯ И ОХРАНЫ ГИДРОТЕХНИЧЕСКИХ СООРУЖЕНИЙ..... 82-87

**16. Петрова Д.В., Овчинникова О.В.**

ПРОБЛЕМЫ ГОСУДАРСТВЕННОЙ РЕГИСТРАЦИИ  
ДОГОВОРА АРЕНДЫ ЗДАНИЙ И СООРУЖЕНИЙ..... 88-94

**17. Чашников М.А.**

МЕЖДУНАРОДНАЯ КОМПАНИЯ КАК ОСОБЫЙ ВИД ЮРИДИЧЕСКОГО ЛИЦА..... 95-100

**18. Чашников М.А.**

ОСОБЕННОСТИ ОФОРМЛЕНИЯ ИПОТЕЧНОГО ОБЯЗАТЕЛЬСТВА ..... 101-106

**19. Чашников М.А.**

ОСОБЕННОСТЬ ТЕРМИНА МЕЖДУНАРОДНАЯ «ПРАВОСУБЪЕКТНОСТЬ»..... 107-112

**20. Чашников М.А.**

ПОНЯТИЕ ИПОТЕКИ КАК СПОСОБА ОБЕСПЕЧЕНИЯ ОБЯЗАТЕЛЬСТВ ..... 113-118

**21. Чашников М.А.**

ПРОБЛЕМЫ ОБРАЩЕНИЯ ВЗЫСКАНИЯ НА ПРЕДМЕТ ИПОТЕКИ..... 119-125

**22. Яковлева В.С., Овчинникова О.В.**

НЕКОТОРЫЕ ВОПРОСЫ ИМУЩЕСТВЕННОЙ ОТВЕТСТВЕННОСТИ  
ГРАЖДАНИНА ПЕРЕД КРЕДИТОРАМИ ЗА СЧЕТ ОБЩЕГО ИМУЩЕСТВА  
ПРИ БАНКРОТСТВЕ ОДНОГО ИЗ СУПРУГОВ..... 126-131

**ИСТОРИЧЕСКИЕ НАУКИ (HISTORICAL SCIENCE)****23. Чашников М.А.**

ЗЕМСКАЯ И ГОРОДСКАЯ РЕФОРМЫ АЛЕКСАНДРА II..... 132-138

**24. Чашников М.А.**

ИСТОРИЯ СТАНОВЛЕНИЯ И РАЗВИТИЯ ПРЕДВАРИТЕЛЬНОГО РАССЛЕДОВАНИЯ..... 139-144

**25. Чашников М.А.**

КРЕСТЬЯНСКАЯ РЕФОРМА 1861 Г. ИЗМЕНЕНИЕ ПРАВОВОГО ПОЛОЖЕНИЯ КРЕСТЬЯНСТВА ..... 145-150

**26. Чашников М.А.**

ПРЕДПОСЫЛКИ ПРОВЕДЕНИЯ РЕФОРМ АЛЕКСАНДРА ВЕЛИКОГО ..... 151-155

**27. Чашников М.А.**

РЕОРГАНИЗАЦИЯ СИСТЕМЫ УПРАВЛЕНИЯ В ЦАРСТВО ПАВЛА I..... 156-161

**28. Чашников М.А.**

РЕФОРМЫ ЕКАТЕРИНЫ II В ОБЛАСТИ ГОСУДАРСТВЕННОГО УПРАВЛЕНИЯ ..... 162-166

<b>29. Чашников М.А.</b> РЕФОРМЫ ПЕТРА ВЕЛИКОГО В ОБЛАСТИ УПРАВЛЕНИЯ .....	167-173
<b>30. Чашников М.А.</b> СИСТЕМА МЕСТНОГО УПРАВЛЕНИЯ В ПЕРИОД «ПРОСВЕЩЕННОГО АБСОЛЮТИЗМА» В РОССИИ.....	174-179
<b>31. Чашников М.А.</b> СИСТЕМА УПРАВЛЕНИЯ В 1726 - 1730 Г. В РОССИЙСКОЙ ИМПЕРИИ.....	180-184
<b>32. Чашников М.А.</b> СИСТЕМА УПРАВЛЕНИЯ В 1730 - 1761 Г. В РОССИЙСКОЙ ИМПЕРИИ.....	185-190

#### ТЕХНИЧЕСКИЕ НАУКИ (TECHNICAL SCIENCE)

<b>33. Алипбеки О.А., Алипбекова Ч.А., Курмангожина М.Д.</b> РАЗРАБОТКА ИНФРАСТРУКТУРЫ ПРОСТРАНСТВЕННЫХ ДАННЫХ 2.0 ШОРТАНДИНСКОГО РАЙОНА .....	191-195
<b>34. Аничкин Н.М.</b> ВОЗМОЖНОСТИ МЕТОДОВ МАТЕМАТИЧЕСКОГО АНАЛИЗА ПРИ РАСШИФРОВКЕ РУКОПИСИ ВОЙНИЧА .....	196-200
<b>35. Асадулин Е.А., Пайзилдаев А.И., Мепаришвили Г.Р., Беспалько С.В.</b> ПАРАМЕТРЫ ВЫБОРА УЗЛА ОПИРАНИЯ ВАГОНА-ЦИСТЕРНЫ С ПЛАВАЮЩЕЙ ХРЕБТОВОЙ БАЛКОЙ НА ХОДОВЫЕ ЧАСТИ .....	201-206
<b>36. Вигушкина М.А.</b> ЗАКВАСОЧНЫЕ КУЛЬТУРЫ ДЛЯ МОЛОЧНОЙ ПРОМЫШЛЕННОСТИ.....	207-211
<b>37. Гимранов Д.Ф.</b> РАЗРАБОТКА РЕКОМЕНДАЦИЙ ПО ПОВЫШЕНИЮ ЭФФЕКТИВНОСТИ РЕМОНТА ТРУБОПРОВОДА С ПОМОЩЬЮ МУФТ С ВНУТРЕННИМ НАПОЛНЕНИЕМ.....	212-216
<b>38. Ладик Е.Ю., Минлибаев М.Р.</b> МОДЕЛИРОВАНИЕ СИСТЕМЫ УПРАВЛЕНИЯ ДЛЯ УСТАНОВКИ ПОДГОТОВКИ ГАЗА .....	217-226
<b>39. Ладик Е.Ю., Минлибаев М.Р.</b> РАЗРАБОТКА МАТЕМАТИЧЕСКОЙ МОДЕЛИ ТЕМПЕРАТУРЫ ТОЧКИ РОСЫ В УСТАНОВКЕ ПОДГОТОВКИ ГАЗА.....	227-231
<b>40. Эрназаров А.А., Хаккулов К.Б.</b> БЕЗОПАСНОСТИ ДОРОЖНОГО ДВИЖЕНИЯ НА ДОРОГАХ РЕСПУБЛИКИ УЗБЕКИСТАН.....	232-235

#### МЕДИЦИНСКИЕ НАУКИ (MEDICAL SCIENCE)

<b>41. Ульянов И.В.</b> ПРИМЕНЕНИЕ ПОСТИЗОМЕТРИЧЕСКОЙ И ПОСТРЕЦИПРОКНОЙ РЕЛАКСАЦИИ В РЕАБИЛИТАЦИИ ПАЦИЕНТОВ.....	236-238
<b>42. Шаповалов Д.В., Героев А.В., Иванчин А.Д., Ионов С.Н.</b> ЭПИДЕМИОЛОГИЧЕСКАЯ ОБСТАНОВКА ЗАБОЛЕВАЕМОСТИ БЕШЕНСТВОМ В МОСКОВСКОЙ ОБЛАСТИ.....	239-244



---

**ОБЩЕГУМАНИТАРНЫЕ НАУКИ (HUMANITARIAN SCIENCES)**

**УДК 1**

**Абданбекова Н.Р.**

ТГПУ им. Низами

(г. Ташкент, Узбекистан)

**СПОСОБЫ ПОВЫШЕНИЯ АКТИВНОСТИ  
СТУДЕНТОВ НА УРОКАХ АНГЛИЙСКОГО ЯЗЫКА**

*Аннотация:* в статье рассматриваются способы повышения активности студентов на уроках английского языка.

*Ключевые слова:* английский язык, уроки языка, преподавание.

Будущее любого общества определяется уровнем развития системы образования, которая является ее неотъемлемой частью и жизненной необходимостью. Сегодня реформирование и совершенствование системы непрерывного образования нашей страны, находящейся на пути самостоятельного развития, поднятие его на новый качественный уровень, внедрение передовых педагогических и информационных технологий и повышение эффективности образования вышли на уровень государственной политики.

Применение инновационных педагогических технологий в изучении иностранных языков - состоит из ориентации личности на потребности общества, организации обучения на основе этих требований, формирования личности как всесторонне развитого человека на принципах воспитания, создание благоприятных условий для полноценного самовыражения и развития.

Еще одна отличительная черта инновационных педагогических технологий - приоритетность студенческой деятельности, то, что студент или обучающийся является ключевой фигурой в образовательном процессе. Как

известно, проведение уроков традиционным способом не позволяет полностью достичь поставленной на уроке цели.

На уроках английского языка при повторении новых слов (тем) или проверки домашнего задания, уместно применение таких приемов, как «Часы», «Колесо», на уроках коммуникативной грамматики, развития речи или лексики, технологии «Ледокол», «Кластер», «Мозговой штурм» и « Линия жизни ».

Они повышают эффективность урока и позволяет достичь поставленной преподавателем цели. При планировании каждого урока следует правильно ставить цель урока и соответственно выбирать интерактивные методы. Например, вы хотите научить студентов грамматике английского языка глаголу « to be », или «личным местоимениям». В этом случае желательно отказаться от традиционных приемов и провести с учащимися технологию «Ледокол»и попросить их задавать вопросы на английском языке.

Порядок выполнения этого задания : попросить студентов представить, что они видят друг друга сегодня впервые, они должны встать и подойти к юноше (девушке), которому они хотят представиться, и задать им вопросы на английском языке. Другими словами, кто может завести больше друзей. С помощью этого упражнения можно научить студентов личным местоимениям, формам глаголов «быть» с помощью речевых навыков общения (коммуникация). Перед тем, как использовать какой-либо метод на уроке, необходимо объяснить студентам процедуру. Обычно лучше разделить аудиторию на группы. Преподаватель должен разделять их на группы творчески, т.е. дав им названия по временам года, по любимым предметам самих студентов.

**Например: см. Порядок выполнения задания «Линия жизни»:**

Студенты разделяются на три группы, и для каждой группы (заранее подготовленной) преподаватель пишет темы (блоки) на листах большого формата и раздает их группам. 1-группа «Транспорт», 2-группа «Одежда», 3-группа «Дома». Перед раздачей работ объясняется студентам порядок

выполнения задания. Студенты должны нарисовать и описать 3 периода. Вопросы по заданию могут быть примерно такими:

1. What kind of vehicle did people use hundred years ago?
2. What kind of vehicle are people using now?
3. What kind of vehicle will people be using in the future ?
4. Why do you think so ? Do you see any positive or negative sides of it ?

Группам 2 и 3 задаются аналогичные вопросы, и им предлагается выполнить задание на этой основе.

**Задание.** 100 лет назад (т.е. 1920 г.), сегодня (2020 г.) и 100 лет спустя (2120 г.) 1-группа должна нарисовать изображения транспортных средств, 2-группа одежду, 3-группы дома. После того, как группы завершат работу к установленному сроку, один из членов группы или все члены группы по очереди должны представить работу. Презентация может быть примерно такой: представьте, что люди носили сто лет назад, какую одежду они носят сейчас и как, по вашему мнению, они будут одеваться в будущем? Есть ли между этими периодами рост в этих областях или наоборот?

С помощью этого упражнения преподаватель помогает студентам мыслить самостоятельно, прислушиваться к мнению друг друга, работать вместе и говорить бегло. В презентации каждая группа рисует на доске свой жизненный путь. Н-р:

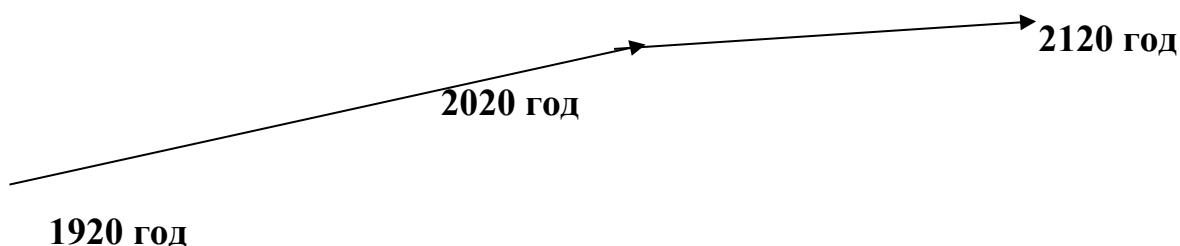

Линия жизни не всегда может расти в положительном направлении. Обсудить со студентами причины этого и возможные меры. Еще одна технология для обсуждения - проблемная технология. Эта технология позволяет более глубоко изучать прошедшее, настоящее и будущее время глаголов



английского языка, позволяя им говорить бегло, то есть развивает их устную речь.

Примечание: не прерывайте речь студента из-за ошибок, обнаруженных во время презентации! Отметьте ошибки и проанализируйте их в конце урока.

### **СПИСОК ЛИТЕРАТУРЫ:**

Зайцев В.Ф. «Современные педагогические технологии». Чел.(Россия)-2014г.

Суртаева, Н. Н. Педагогические технологии : учебное пособие для бакалавриата и магистратуры / Н. Н. Суртаева. — 2-е изд., испр. и доп. — Москва : Издательство Юрайт, 2019

Азизходжаева Н.Н. Педагогическое мастерство и педагогические технологии - Т., 2006 г.

УДК 1174

**Атькова Н.А.**

Филиал федерального государственного  
бюджетного образовательного учреждения высшего образования  
Омский государственный педагогический университет  
(Россия, г. Тара)

**ИНКЛЮЗИВНАЯ ОБРАЗОВАТЕЛЬНАЯ СРЕДА  
ДЛЯ ДЕТЕЙ ОВЗ КАК ВОЗМОЖНОСТЬ  
ПОЛНОЦЕННОЙ ИНТЕГРАЦИИ В ОБЩЕСТВО**

*Аннотация:* в статье рассматриваются вопросы создания инклюзивной среды в системе дошкольного образования. Обращается внимание на основные ресурсные требования к реализации инклюзивного образования в ДОУ.

*Ключевые слова:* инклюзия, инклюзивная среда, инклюзивное образование, дошкольное образовательное учреждение, дети с ограниченными возможностями здоровья.

Эффективным условием реализации инклюзивного дошкольного образования будет являться организация образовательной среды. Непосредственно для этого необходимо, чтобы в дошкольной образовательной организации были созданы специальные условия для получения образования детьми с ограниченными возможностями здоровья. Развивающая предметно-пространственная среда в группах должна быть создана с учетом особых образовательных потребностей воспитанников, их возрастных и индивидуальных особенностей. Что непосредственно будет стимулировать у детей творческие способности, самостоятельность, инициативность, позволит ребенку проявить свои способности не только в организованной образовательной, но и в свободной деятельности, а также утвердиться в чувстве уверенности в себе. Предметно- развивающее пространство должно быть

организовано таким образом, чтобы каждый ребенок имел возможность упражняться в умении наблюдать, сравнивать, запоминать, добиваться поставленной цели под наблюдением взрослого.

Вариантов развивающей среды в дошкольном учреждении может быть много - это и наличие разнообразных пособий, сенсорная комната, изостудия, бассейн, музыкальный, тренажерный залы, физкультурный, физиотерапевтический кабинет и др. Все это позволит решить разнообразные образовательные и коррекционно- развивающие задачи, направленные на развитие эмоционального, социального и интеллектуального потенциала каждого ребенка. Создание инклюзивной среды в ДОО возможно, когда к решению задач инклюзивного образования в психологическом, методическом, информационном, материально- техническом аспектах подходят комплексно. Все работают в едином направлении образовательного процесса (в том числе родители нормотипичных детей и детей с особыми потребностями в развитии).

По утверждению М.А. Федоровой, образовательная среда представляет собой систему взаимосвязанных компонентов:

- субъектов образовательного процесса (педагогов, родителей, обучающихся, и др.),
- различных условий (психолого- педагогических, социально- педагогических, пространственно- временных, социокультурных, дидактических и др.), обеспечивающих эффективность и целостность процесса развития личности.

Е.В. Попова выделяет следующие принципы организации инклюзивной образовательной среды:

- Принцип раннего включения в инклюзивную среду, обеспечивающий возможность формирования способностей к социальному взаимодействию:
- Принцип безопасной образовательной среды.
- Принцип коррекционной помощи.

- Принцип активной работы родителей, их ответственности за результаты развития ребенка.

- Принцип индивидуальной направленности образования.

- Принцип командной работы.

- Принцип динамического развития образовательной модели детского сада.

- Принцип приоритета социализации, что предполагает формирование социальных умений ребенка, освоение им опыта социальных отношений.

К необходимым условиям для организации инклюзивной образовательной среды Е.Р.Ярская- Смирнова относит:

- Организационно- педагогическое обеспечение.

- Кадровое обеспечение образовательного процесса.

- Материально- техническое обеспечение образовательного процесса как параметр безбарьерной среды.

- Преемственность дошкольного и школьного образования.

Эффективность инклюзивной образовательной среды, полагают и И. Н. Симаева, В. В. Хитрюк, что обеспечивается системой детерминирующих ее внешних и внутренних факторов, а также составляющих ее компонентов:

- Наличием безбарьерной физической и психологической среды.

- Наличием реальных условий социализации, а также социальной адаптации и интеграции различных категорий детей.

- Обеспечиванием доступности ресурсов для всех воспитующихся.

- Полисубъектность образовательного пространства, обеспечивающая разноаспектность сопровождения процессов воспитания и обучения, социализации, развития воспитующихся.

- Формированием социального партнерства и сотрудничества как форм социального взаимодействия и поведения.

- Появлением новых векторов профессионального развития педагогов, учителей- дефектологов, педагогов- психологов.

- Сплочением родителей в решении общих задач обучения, воспитания, социализации детей.

- Реализацией семейно- ориентированного подхода с центрацией на личности воспитуемого.

- Обеспечением полной индивидуализации образовательного процесса (адаптированные образовательные программы, индивидуальные образовательные маршруты для детей с ОВЗ, учебно- методическое и дидактическое обеспечение в соответствии с особыми образовательными потребностями каждого ребенка и др.)

С.В. Алёхина рассматривает основные группы условий:

1. Организационно- педагогическое обеспечение, включает в себя: образовательные программы, обязательно учитывающие особенности психофизического развития и возможностей детей. Применять современные технологии в образовании и психолого-педагогического сопровождения. Обеспечить образовательный процесс методикой предполагающей реализацию вариативных форм и методов организации учебной и вне учебной работы;

2. Материально- техническая база должна быть оснащена специальным оборудованием и непосредственно быть возможности организации дистанционного обучения.

3. Организованно обеспечить образовательный процесс нормативно- правовой базой, создать финансово- экономические условия, создать инклюзивную культуру в организации, взаимодействовать с внешними организациями и родителями и непосредственно информационно- просветительское обеспечение.

4. Комплексное психолого- педагогическое сопровождение в организации коррекционной работы.

5. Кадровое обеспечение, предполагающее специальную подготовку всего педагогического коллектива к работе с детьми с ограниченными возможностями здоровья.



Таким образом, весь процесс инклюзивного образования сложный для всех его участников. Но когда соблюдаешь определенные принципы и правила всеми участниками образовательного процесса можно достичь необходимых отличных результатов. Также нужно не забывать, что в данном сложном процессе каждое звено является важным. И если исключается хотя бы одно из них будет сложно, а в каких-то определенных случаях невозможно создать гармоничную образовательную среду для наших детей.

### **СПИСОК ЛИТЕРАТУРЫ:**

Богинская, Ю. В. Инклюзивная образовательная среда дошкольного образовательного учреждения и начальной школы: комплексный подход [Текст] / Ю. В. Богинская // Гуманитарные науки. – 2015. – №4. – С. 47- 53.

Малофеев, Н. Н. Специальное образование в меняющемся мире. Европа [Текст] : учеб.пособ. для студентов пед. вузов. / Н. Н. Малофеев. – М.: Просвещение, 2009. – 319 с.

Маркова, Н. Ф. Инклюзивное образование детей с ограниченными возможностями здоровья в условиях реализации ФГОС ДО [Текст] / Н. Ф. Маркова // Специальное образование. – Санкт- Петербург, 2015. – С. 193- 197.

Методические рекомендации по организации инклюзивного образовательного процесса в детском саду - Инклюзивное образование. Выпуск 4.М., 2010. – 112 с.

УДК 1174

**Атькова Н.А.**

Филиал федерального государственного  
бюджетного образовательного учреждения высшего образования  
Омский государственный педагогический университет  
(Россия, г. Тара)

**ПОВЫШЕНИЕ ИНКЛЮЗИВНОЙ  
КОМПЕТЕНТНОСТИ ПЕДАГОГОВ В ДОШКОЛЬНОМ  
ОБРАЗОВАТЕЛЬНОМ УЧРЕЖДЕНИИ**

***Аннотация:** в статье говорится об актуальности в организации и содержании деятельности педагогов в современном дошкольном учреждении для детей с ограниченными возможностями здоровья.*

***Ключевые слова:** профессионализм, образование, инклюзия, дети с ограниченными возможностями здоровья, образовательные потребности, педагогические способности.*

Ребёнок с ограниченными возможностями здоровья получает возможность свободного выбора образовательного учреждения. У педагога должен быть сформирован определенный уровень знаний по инклюзивной компетентности как составляющей его профессиональной компетентности. Педагог выбирает цели, задачи, содержание, методы обучения и воспитания ребенка с ограниченными возможностями здоровья. И соответственно несёт ответственность за выбранные цели, так как изначально такой ребенок является более зависимым от педагогической помощи, чем нормально развивающиеся сверстники. Для инклюзивного образования подготовка профессиональных кадров является одним из условий реализации самой инклюзии. Непосредственно, исходя из современных требований, можно определить основные пути развития профессиональной компетентности педагога:

- Проходить курсы повышения квалификации.
- Осваивать новые педагогические технологии, работать в творческих группах, методических объединениях, различные формы педагогической поддержки.
- Проводить исследовательскую, экспериментальную деятельность.
- Активно принимать участие в педагогических конкурсах, мастер – классах.
- Обобщить свой педагогический опыт.
- Разрабатывать инновационные методики.
- Участвовать в городских и региональных методических семинарах.

При этом Е.В. Самсонова всё внимание акцентирует на том, что для реализация модели инклюзивного образования предполагается постоянный, систематический профессиональный и личностный рост педагога. Поэтому надо организовать сетевое взаимодействие между учреждениями, которые реализуют инклюзивный подход.

И.Ю. Лебедеко, О.Н. Родионова полагают, что в образовательном дошкольном учреждении общего типа будет немаловажным в практической реализации идей инклюзии, применять обязательное психолого-педагогическое сопровождение ребенка с ограниченными возможностями здоровья. По мнению авторов, такое сопровождение, обеспечивается посредством деятельности междисциплинарной команды. В эту междисциплинарную команду включён педагог-психолог, логопед, дефектолог, а также другие педагогические работники, которые непосредственно задействованы в обучении ребенка с ограниченными возможностями. Специалисты своей задачей ставят выявить детей с особыми образовательными потребностями, разработать индивидуальные образовательные маршруты, составить программу и траекторию.

В дошкольных учреждениях при создании предметно-пространственной среды, можно использовать интерактивные технологии: игры на планшете,

интерактивной доске, ноутбуке, прослушивание аудио записей, работа с презентациями. Д. Митчелл отмечает, что в образовательной практике в области инклюзивного образования исследователи предлагают подходы и технологии, которые индивидуализируют образовательный процесс, и позволяют педагогу работать в ситуации разнообразия особенностей детей:

-Технология организации структурированной, адаптированной и доступной среды.

-Методы альтернативной аугментативной коммуникации (ААС).

-Технология проектирования, программы TEACH.

-Технология эрготерапии.

-Технология командной работы: технология деятельности психолого-педагогического консилиума, тьюторское сопровождение, командное обучение, групповые виды активности, взаимное парное обучение, тренировка взаимодействия, формирование социальных навыков с посредничеством сверстников, прямое обучение социальным навыкам, дифференцированный подход к процессу обучения и с оценкой достижений детей.

-Работа с принимающим сообществом: занятия по теме «доброта», тренинги по развитию толерантности, работа по развитию организационной культуры учреждения.

-Технологии по коррекционно-развивающей работе логопеда, психолога, дефектолога, нейропсихолога, программы прикладного анализа поведения АВА.

-Технологии использования различных форм педагогической поддержки.

Содержание инклюзивного образования должно реализовываться в разных формах образования. Непосредственно с вовлечением в коррекционно-образовательный процесс всех участников (педагогов, детей, родителей). Создавать для всех эмоциональные, коммуникативные, когнитивные, потребностно-мотивационные взаимоотношения через игровую и продуктивную детскую деятельность.

### СПИСОК ЛИТЕРАТУРЫ:

Алёхина С.В. Подготовка педагогических кадров для инклюзивного образования // Педагогический журнал. 2016. № 1 (44). С. 26–32.

Лошакова И.И., Ярская-Смирнова Е.Р. Интеграция в условиях дифференциации: проблемы инклюзивного обучения детей инвалидов //Социально-психологические проблемы образования нетипичных детей. Саратов: Пед. инт СГУ, 2012.

Назарова Н. Интегрированное (инклюзивное) образование: генезис и проблемы внедрения // Социальная педагогика. 2013. № 1. На пути к инклюзивной школе. Пособие для учителей. USAID, 2007.

Романов П.В., Ярская-Смирнова Е.Р. Политика инвалидности: Социальное гражданство инвалидов в современной России. Саратов: Научная книга, 2010.



УДК 428

**Брездина Е.С.**

студент

Южный Федеральный Университет

(Россия, г. Ростов-на-Дону)

## **СПОСОБЫ РАЗРЕШЕНИЯ И ПРОФИЛАКТИКИ СЕМЕЙНЫХ КОНФЛИКТОВ**

*Аннотация:* в работе исследуются способы разрешения и профилактики семейных конфликтов. Важно не избегать конфликтов в семье, а уметь ими правильно управлять. Управление конфликтами в семье включает следующие важные этапы: 1. профилактика семейных конфликтов; 2. регулирование и разрешение конфликтов в семье.

*Ключевые слова:* разрешение, профилактика, управление, семейный конфликт

Тема исследования актуальна как во временном, так и в пространственном отношении.

*Объектом* исследования выступают семейные конфликты. *Предмет исследования* - способы разрешения и профилактики семейных конфликтов в современном обществе.

В результате научного исследования систематизированы существующие способы предупреждения и методы разрешения конфликтов в семье, а так же обоснованы границы эффективности их применения.

Для исследования методик разрешения и предупреждения конфликтов в семье, необходимо понимать, что такое семейный конфликт, а также учитывать его особенности. Семейный конфликт- это противостояние между членами семьи на основе столкновения противоположно направленных мотивов, целей или взглядов. Важнейшая особенность семейных отношений это то, что они являются плодом очень сложной комбинации двух компонентов:

межличностных отношений, сложившихся на основе любви и кровного родства и правовой базы, вытекающей из семейного законодательства РФ. Такого рода конфликты отличаются повышенной эмоциональностью, скоростью протекания каждого из этапов, формами противоборства, а также способами их разрешения. Причины конфликтов во внутрисемейных отношениях полиморфны.

Стоит помнить, что «для здорового функционирования семьи, важно не избегать конфликтов, а научиться ими грамотно управлять. Управление конфликтами в семье включает следующие важные этапы: 1. профилактика семейных конфликтов; 2. регулирование и разрешение конфликтов в семье. При разумном управлении конфликтами семейные отношения развиваются, со временем накопившиеся напряжения обнуляются.

Под профилактикой конфликта понимается деятельность, направленная на недопущение их возникновения и разрушительного влияния на ту или иную сторону, тот или иной элемент семейной жизни, то есть воздействие на субъекты или факторы среды, которые в будущем могут стать источником конфликта. Профилактика конфликтов является наиболее эффективным способом управления конфликтами. Она требует меньше затрат сил, средств и времени и предупреждает даже те минимальные деструктивные последствия, которые имеет любой конструктивно разрешенный конфликт. Профилактика конфликтов заключается в такой организации жизнедеятельности субъектов социального взаимодействия, которая исключает или сводит к минимуму вероятность возникновения конфликтов между ними. По каждому конкретному случаю необходим индивидуальный подход. Но существуют общие методы предупреждения конфликта, которые помогут сохранить гармонию в каждой семье. Важным этапом всей профилактической деятельности для любой семьи является избегание факторов, провоцирующих конфликты. Внутрисемейные отношения должны быть доверительными. Следует избегать деструктивных тактик в своем поведении. Для качественной профилактики внутрисемейного общения необходимо использовать позитивные тактики.

Важно отметить, помимо завершения конфликта существует формы урегулирования, затухания, устранения конфликта, а также перерастания в другой конфликт. Но все же наиболее идеальной и благоприятной моделью завершения такого вида межличностных конфликтов является, именно разрешение конфликта. Самое главное, в начале идентифицировать наличие общих ценностей и желание обеих сторон сохранить семейные отношения. В отсутствие этих факторов сложно говорить о сохранении семейных отношений и об успешном применении рекомендаций по позитивному разрешению конфликта. Важно, чтобы при разрешении конфликта было найдено решение проблемы, из-за которой он возник. Каждый член семьи, желающий успешно разрешить семейный конфликт, должен прежде всего на аналитическом этапе тщательно сопоставить свою позицию и позицию оппонента, а также произвести глубинный анализ собственных взглядов относительно сложившейся ситуации и понять свои ошибки.

Помимо попыток самостоятельного разрешения конфликтов, субъекты противоборства могут прибегать за помощью к третьей стороне. В качестве последней могут выступать психологи, конфликтологи, медиаторы, а также государственные учреждения, задействующие юридические методы воздействия. Медиатор, конфликтолог, а также психолог нацелены на разрешение именно эмоционального аспекта. Он очень важен так как не одно государственное учреждение не способно разрешить конфликт на эмоциональном уровне. В связи с этим участие в острых семейных конфликтах специалиста, обладающего экспертными знаниями в области семейной психологии (конфликтологии), действительно, необходимо. Обращение в государственные учреждения за помощью свидетельствует о невозможности семьи самостоятельно разрешить накопившийся конфликт. Кроме того, это является сигналом к тому, что данное противоборство не может быть урегулировано никаким иным образом. В действительности же, государственные

учреждения не нацелены на разрешение конфликта, их задача это прекращение конфликта.

### СПИСОК ЛИТЕРАТУРЫ:

Андреева Т.В. Психология семьи. СПб: Речь, 2004.- 244 с.

Вдовина, М. В. Особенности регулирования конфликта в семье. / М.В. Вдовина// Знание.Понимание.Умение.-2009.-67 с.

Гришина Н. В. Психология конфликта. 2-е изд., перераб. – СПб.: Питер, 2006.- 455 с.

Коваль Н.А.: «Конфликт как проявление дезаптивности в семейных отношениях» / Н.А. Коваль//Вестник Тамбовского университета.-2007-44-47с.

**Brezdina E.S.**

Student

South Federal University

(Russia)

### WAYS OF RESOLUTION AND PREVENTION OF FAMILY CONFLICTS

**Resume:** *work examines the ways of resolving and preventing family conflicts. It is important not to avoid conflicts in the family, but to be able to manage them correctly. Family conflict management includes the following important stages: 1. prevention of family conflicts; 2. regulation and resolution of conflicts in the family.*

**Keywords:** *resolution, prevention, management, family conflict.*

УДК 1

**Быкова А.С.**

студент 2 курса

Тульский государственный педагогический университет

им. Л.Н. Толстого

(г. Тула, Россия)

## **ИЗУЧЕНИЕ ПРОБЛЕМЫ ГАДЖЕТИЗАЦИИ МЛАДШИХ ШКОЛЬНИКОВ В УСЛОВИЯХ ВЫСТРАИВАНИЯ СОВРЕМЕННОЙ МОДЕЛИ ОБУЧЕНИЯ**

*Аннотация:* в данной статье поднимается проблема о компьютерной зависимости современных младших школьников. Основное внимание в работе уделяется профилактике гаджетозависимости, которая позволяют оптимизировать процесс обучения, активизировать познавательную деятельность учащихся, сделать их обучение более интересным.

*Ключевые слова:* информационные технологии, учебная деятельность, гаджеты, компьютерная зависимость.

В век информационных технологий компьютер является неотделимой частью жизни взрослых, а также и детей. Федеральный образовательный стандарт ориентируется на повышение информационной компетентности у младших школьников. По мнению М. В. Жуковой, ориентировка младших школьников в информационных и коммуникативных технологиях (ИКТ) и формирование способности их грамотно применять являются важным элементом формирования универсальных учебных действий обучающихся на ступени начального общего образования, обеспечивающим его результативность [3].

В современном мире, где электронные технологии развиваются стремительными темпами, получили своё развитие гаджеты. Гаджеты (от англ. «



gadget » - приспособление) - это нестандартные и оригинальные приспособления, которые помогают человеку решить массу технических вопросов. Современные гаджеты служат как для решения деловых вопросов, так и в целях развлечения. Они способны работать как самостоятельные устройства, а так же как и приложения к о всевозможному оборудованию.

Современные технологии идут вперед и несут за собой новые проблемы и трудности. От техники ждут мгновенных результатов и быстрых ответов, а когда она подводит - пользователи впадают в ярость.

Всё больше и больше людей заражаются новой, прежде невиданной болезнью. Её породил технический прогресс. Опасную болезнь, являющую собой особую форму психической и психологической зависимости, западные исследователи назвали гаджетоманией или гаджет - аддикцией.

Гаджетомания - навязчивая потребность к приобретению электронных устройств, в которых нет необходимости. Гаджетоманы - наркоманы прогресса. Они убивают своё время, нервы и семейное благополучие, тратят большое количество денег и в итоге расплачиваются собственным здоровьем.

На сегодняшний день тема компьютерной зависимости младших школьников является одной из самых актуальных. Дети с младшего возраста имеют доступ к электронной технике: смотрят мультфильмы, играют в компьютерные игры. Современное обучение требует выполнение домашнего задания при помощи компьютера, учащимся приходится искать нужный материал в Интернете, выполнять задания в электронном виде (рефераты, презентации и т. д.).

Термин компьютерной зависимости появился относительно недавно, примерно в девяностых годах прошлого столетия. Под этим термином Л. Н. Юрьева и Т. Ю. Больбот, понимают такое «нехимическое» расстройство личности, при котором обычные привычки и интересы перестают занимать основную часть свободного времени, отходя на второй план [1]. Таким образом, компьютерная зависимость — это пристрастие к занятиям, связанным с

использованием компьютера, приводящее к резкому сокращению всех остальных видов деятельности, ограничению общения с другими людьми. Компьютерная зависимость наиболее часта в детском и подростковом возрасте, независимо от пола [3].

В России тема компьютерной зависимости раскрыта в работах таких авторов как: В. Абраменкова, А. Е. Войскунский, В. А. Бурова, А. Ю. Егоров, С. В. Лободина, А. Н. Ивлева, К. Янг и др. Разделяют два вида компьютерной зависимости: от компьютерных игр и интернет-зависимость.

Признаком аддикции (зависимости) является не само по себе количество времени, проводимое за компьютером, а сосредоточение всех интересов ребенка вокруг компьютера, отказ от других видов деятельности. Младшие школьники свой путь к зависимости обычно начинают с пристрастия к незатейливым играм — кибераддикции, где ребёнок отождествляет себя с персонажем, который строит города и побеждает врагов. В старшем возрасте проявляется сетевая зависимость — «сетеголизм». Данная зависимость является более серьезной, так как в этой ситуации ребёнок не мыслит своей жизни без компьютера [1].

А. Е. Войскунский перечисляет следующие характеристики зависимого поведения от сети Интернет [4]:

- отсутствие желание проводить досуг за пределами виртуальной реальности; пренебрежение домашними и рабочими делами;
- неспособность контролировать времяпрепровождение за компьютером;
- нежелание слушать негативные отзывы о бесконтрольном времени препровождения в сети от близких и друзей и др.

Главная причина для возникновения компьютерной зависимости в младшем школьном возрасте кроется в отношениях в семье, а конкретно в отсутствии эмоциональной поддержки, которая в последствии непосредственно влияет на социализацию ребенка. Виртуальная реальность даёт возможность получить недостающую любовь и эмоциональное тепло. Также возможно возникновение компьютерной зависимости у ребенка при наличии

инвалидности, что приводит к более узкому кругу общения, а возможность выйти в сеть позволяет его расширить.

Профилактика компьютерной зависимости среди младших школьников должна быть организована с учётом системности и непрерывности профилактической деятельности, и должна быть направлена на развитие эмоционально-личностной сферы, развитие навыков эмоциональной и поведенческой саморегуляции поведения, обучение учащихся эффективным моделям деятельности с компьютером.

Достаточно большое значение для профилактики зависимости имеет информационно-просветительская деятельность с педагогами и родителями, которая освещает вопросы негативного влияния Интернета и компьютерных игр на детей, а также необходимых мер по предотвращению формирования компьютерной зависимости. Для родителей важно сохранять баланс между требовательностью в отношении регламентации времени общения с компьютером и включенностью в жизнь ребенка.

Профилактика компьютерной зависимости младших школьников зависит, в первую очередь, от родителей и педагогов, окружающих ребенка. Родители делают жизнь ребёнка более яркой, эмоциональной, наполненной общением и впечатлениями, поэтому важно не допустить, чтобы виртуальный мир стал для ребенка важнее, чем реальный.

Исследования показывают, что профилактика компьютерной зависимости должна начинаться в раннем младшем возрасте. В заключение, следует отметить, что хотя основной группой риска для развития компьютерной зависимости (как игровой, так и непосредственно сетевой) являются подростки, тем не менее, требует внимания профилактика риска возникновения компьютерной зависимости среди младших школьников.

Как писал К.Д. Ушинский: «Учитель не должен ограничиваться полученными знаниями. Очень важно в учителе способность и готовность к постоянному расширению своего научного и педагогического кругозора».

Современное поколение детей растет с телефонами, смартфонами, планшетами в руках. Не стоит совсем лишать ребенка технических плодов прогресса, так как это является частью современной культуры. Однако чем более разнообразен досуг ребенка, тем меньшую часть его жизни будут занимать гаджеты. Научить детей отделять виртуальную реальность от действительности, учить правильно организовывать работу с техникой, получать от этого пользу и не тратить зря время, предостерегать, чтобы привычка не переросла в зависимость – задача взрослых.

### СПИСОК ЛИТЕРАТУРЫ:

- Юрьева Л. Н., Больбот Т. Ю. Компьютерная зависимость: формирование, диагностика, коррекция и профилактика.- Днепропетровск: Пороги.- 2006.- 196 с.
- Жукова М. В. Компьютерная зависимость как один из видов аддиктивной реализации // Вестник Челябинского государственного университета, 2013.- Выпуск 11.
- Войскунский А. Е. Актуальные проблемы психологии зависимости от Интернета / А. Е. Войскуновский // Психологический журнал, 2004. — Т. 25. — № 1.
- Аветисова А. А. Психологические особенности игроков в компьютерные игры / А. А. Аветисова // Психология. Журнал Высшей школы экономики. — 2011. — Т. 8. — № 4.

УДК 37.062

**Третьякова Е.А.**

магистрант кафедры начального и дошкольного образования  
Института педагогики и психологии  
ФГБОУ ВО «Сыктывкарский государственный университет  
имени Питирима Сорокина»  
(Россия, г. Сыктывкар)

**МЕТОДИЧЕСКАЯ ДЕЯТЕЛЬНОСТЬ СОЦИАЛЬНОГО  
ПЕДАГОГА КАК УСЛОВИЕ ПОВЫШЕНИЯ КАЧЕСТВА  
ВЗАИМОДЕЙСТВИЯ ПЕДАГОГОВ И ОБУЧАЮЩИХСЯ  
В ОБЩЕОБРАЗОВАТЕЛЬНОЙ ОРГАНИЗАЦИИ**

*Аннотация:* в статье раскрываются организационные аспекты методической работы социального педагога с педагогическим коллективом школы на основе системного подхода в целях повышения качества взаимодействия педагогов с обучающимися и создания в общеобразовательной организации обстановки социально-психологического комфорта. Определяются задачи, содержание, структура и методы работы социального педагога с педагогами школы. Проводится разграничение методической деятельности социального педагога и педагога-психолога с учителями школы.

*Ключевые слова:* социальный педагог, деятельность социального педагога, методическая работа, взаимодействие, социальные системы, школа.

Изменение роли современного педагога с транслятора информации на модель педагога-фасилитатора (термин предложен К. Роджерсом), то есть педагога, обеспечивающего эффективное взаимодействие, в рамках которого решаются учебно-воспитательные задачи, обусловило пристальное внимание к проблеме качества взаимодействия между субъектами образовательного процесса. Однако нетипичные проявления в поведении обучающихся общеобразовательных школ, такие как детская жестокость, публичность в

совершении антисоциальных поступков, безнравственность и нигилизм, требуют от педагогов особой готовности к работе с указанным контингентом детей. Причем указанная компетенция становится актуальной не только для школьного психолога и социального педагога, но и для учителей-предметников, классных руководителей, педагогов-организаторов досуговой деятельности школьников. Освоить и правильно использовать передовые технологии эффективного взаимодействия с обучающимися в силу их сложности и коммуникативной направленности невозможно без серьезной методической поддержки. Социальный педагог как «комплексный специалист по воспитанию, образованию, развитию и социальной защите обучающихся» [1, с. 403] призван помочь педагогам в освоении инновационных способов взаимодействия с обучающимися по предупреждению негативных поведенческих девиаций, поскольку в круг ключевых полномочий указанного специалиста входит:

- исследование особенностей личности обучающихся, условий их жизни и образовательной среды;
- выявление потребностей, интересов, трудностей и проблем развития детей;
- взаимодействие с родителями школьников;
- посредничество между участниками образовательного процесса в интересах обучающихся;
- создание обстановки социально-психологического комфорта внутри школы [1, с. 403].

Поэтому обеспечение комфортного взаимодействия педагогов с учащимися является объектом внимания социального педагога. Однако, по оценкам С.Д. Матюшковой и О.А. Журавлевой, в современных образовательных организациях методическая деятельность социальных педагогов осуществляется бессистемно, представляет собой набор разовых мероприятий и поэтому недостаточно эффективна [3, с. 57]. Необходимость совершенствовать и расширять систему методической работы социального педагога общеобразовательной организации в целях повышения качества взаимодействия

педагогов с обучающимися определяет актуальность проблемы исследования, которому посвящена настоящая статья.

Организация методической работы социального педагога с коллективом учителей на основе системного подхода требует рассматривать школу как социальную организацию, понимаемую как «система социальных отношений, ориентированная на решение конкретных задач, обладающая собственными ресурсами, внутренней структурой, в рамках которой люди заняты определенным видом деятельности» [4, с. 39]. Современная школа обнаруживает все черты таковой: единство цели и содержания деятельности; общность языка, традиций, происхождения и территории; наличие иерархичной структуры с устойчивыми взаимосвязями между всеми элементами; существование определенных правил и процедур; целостность, относительная самостоятельность и автономность, управляемость.

Уникальность же школы как социальной организации реализуется в таких ее свойствах как:

- неаддитивность, когда сумма результатов деятельности отдельных элементов системы не равна результату деятельности всей организации. Очевидно, что усилия отдельных педагогов отнюдь не определяют успех деятельности общеобразовательной организации в целом;
- эмерджентность, определяющая несовпадение целей составляющих элементов и самой организации. Известно, что личные цели педагогов и обучающихся не только не совпадают, но зачастую противоречат друг другу;
- синергичность – вероятность достижения положительного эффекта только при условии однонаправленности действий всех элементов системы. Согласованность и сосредоточение усилий педагогов и обучающихся в едином направлении позволяет достичь оптимального образовательного результата;



– мультипликативность – многократно усиливающийся эффект как положительных воздействий, так и отрицательных явлений в социальной системе [4, с. 40].

Исходя из представленных характеристик, общеобразовательная школа представляет собой «особую реальность, отличающуюся способностью к самосовершенствованию, преобразованию своих элементов, созданию условий для изменения окружающей действительности» [4, с. 40].

В контексте организационно-методической деятельности социального педагога важнейшим свойством школы как социальной системы является управляемость, определяющая возможность управлять взаимодействием участников образовательного процесса интересах успешного решения проблем каждого конкретного ребенка. Поэтому Ю.В. Савин настаивает на необходимости включения управления социальными системами в область знания и навыков социального педагога [4, с. 42], которыми последний должен стремиться овладеть в целях улучшения отношений педагогов и обучающихся, обеспечения их комфортного сотрудничества и успешного функционирования самой школы.

Задачами методической деятельности социального педагога в указанном направлении являются:

- 1) проведение исследований профессионально-личностных характеристик учителей школы, влияющих на качество взаимодействия педагогов с обучающимися;
- 2) оказание педагогам школы консультативных услуг по проблемам воспитания, работы с различными категориями обучающихся, а также относительно профессионального и личностного развития;
- 3) обучение педагогического коллектива инновационным методам, способам, приемам и формам организации воспитательной работы, помощь в развитии важных профессиональных и личностных качеств;

- 4) обобщение и распространение опыта эффективного взаимодействия педагогов с обучающимися, формирование библиотеки рекомендуемой литературы по вопросам воспитания, работы с разными категориями детей, профессиональному и личностному саморазвитию;
- 5) стимулирование самообразования и саморазвития педагогов школы, их педагогического творчества в воспитательном процессе, стремления активно решать профессиональные затруднения и личные проблемы [3, с. 57].

Следовательно, что содержание методической работы социального педагога в школе не исчерпывается традиционными консультациями, составлением социальных паспортов класса и школы, индивидуальных паспортов учащихся, относимых к особым категориям, определением индивидуального маршрута их обучения, а также посещением семей, в которых живут обучающиеся. Важным содержательным компонентом работы с педагогическим коллективом в настоящее время становится воспитание профессиональных и личностных качеств у педагогов, в частности – в рассматриваемом направлении особую важность приобретают:

- коммуникативные умения и навыки, к примеру, установить доверительные отношения с ребенком, «активное заинтересованное слушание» с безоценочной реакцией, «Я-сообщение» как способность в конфликтной ситуации говорить только о своих чувствах (обеспокоенности, тревоге), не переходя на личность обучающегося, и т. п.;
- эмоциональный интеллект как способность понимать и управлять собственным эмоциональным состоянием и эмоциональным состоянием других;
- гуманистические убеждения, нравственные ценности и идеалы, которые образуют развитую аксиосферу педагога и должны усваиваться обучающимися в непосредственных взаимоотношениях с ним.

Структура работы социального педагога по развитию профессионально и личностно значимых для взаимодействия качеств у педагогов школы включает

следующие компоненты: мотивы, цели и задачи взаимодействия – согласованную деятельность – непосредственную или опосредованную обратную связь – закрепление норм и ценностей – социально-педагогический результат [2, с. 182]. На первый взгляд методическая работа социального педагога во многом схожа с деятельностью школьного психолога. Однако специфика взаимодействия социального педагога с педагогическим коллективом определяется двумя факторами: во-первых, работа с педагогами осуществляется в интересах обучающихся и, во-вторых, критерием оценки эффективности работы выступает социально-педагогический результат, например, снижение числа конфликтов педагога с обучающимися, уменьшение числа неуспевающих по предмету, отсутствие в классе учащихся, состоящих на внутришкольном учете, и т. п.

Методический арсенал современного социального педагога достаточно широк и представлен традиционными и современными методами. Примером традиционных методов являются беседа, лекция, консультирование с использованием различных приемов: эмоционального заражения, внушения, убеждения, художественных аналогий, мини-тренингов. Консультирование может осуществляться и в завуалированной форме, если педагог не является инициатором встречи с социальным педагогом [5, с. 81]. Многообразие современных методов взаимодействия социального педагога с педагогами школы классифицированы О.А. Ивановой и Н.А. Дорониной:

- 1) диалогические: диспуты, дискуссии, дебаты;
- 2) игровые: проигрывание ролей, деловые игры;
- 3) эвристические: «мозговой штурм», принятие нестандартных решений;
- 4) интерактивные: кейс-метод (метод анализа ситуаций), тренинги, общественно-значимая деятельность и др. [2, с. 182].

Следует пояснить, что общественно-значимая деятельность, ориентированная на организацию помощи различным субъектам в преодолении их проблем, позволяет приобрести позитивный опыт социально-педагогического

взаимодействия в форме сотрудничества, партнерства, посредничества. К примеру, помощь приюту для бездомных животных способствует развитию социальных и личностных качеств у самого педагога и его воспитанников. Поэтому каждому педагогу необходим личный опыт «добрых дел».

Таким образом, деятельность социального педагога в современной школе характеризуется значительным методическим потенциалом. В контексте повышения качества взаимодействия педагогов с «трудными» обучающимися и создания благоприятного климата внутри учебного заведения методическая работа социального педагога приобретает определяющую роль. Организованная на основе системного подхода методическая деятельность социального педагога предполагает подготовку и реализацию комплекса специальных взаимосвязанных мероприятий, направленных на профессиональное и личностное развитие педагогов, пополнение их социального опыта и коммуникативного багажа. Осуществляемая в интересах обучающихся работа социального педагога с педагогическим коллективом по улучшению качества взаимодействия основных субъектов образовательного процесса не только является важным фактором профессионального и личностного роста педагогов, но и влияет на результативность деятельности учебного заведения.

### **СПИСОК ЛИТЕРАТУРЫ:**

Белкова Н.В., Буланова Н.Б. Особенности взаимодействия социального педагога с учителями на примере общеобразовательной школы и гимназии // Вестник Тюмен. ин-та развития регионального образования. 2015. № 1. С. 403-405.

Иванова О.А., Доронина Н.А. Подготовка социальных педагогов к организации социально-педагогического взаимодействия в современном социуме // Региональное образование XXI века: проблемы и перспективы. – 2012. № 4. С. 181-183.

Матюшкова С.Д., Журавлева О.А. Качество организационно-методической помощи социального педагога в учреждениях образования // Наука – образованию, производству, экономике. Материалы XXII Региональной научно-практической конференции

преподавателей, научных сотрудников и аспирантов: в 2 томах. Витебск, 2017. Том 2. С. 57-59.

Савин Ю.В. Деятельность социального педагога в сфере управления социальными системами // Научное обозрение. Серия 2: Гуманитарные науки. 2013. № 5. С. 39-44.

Титова Г.Ю., Ермилова А.И. Принципиальные положения содержательного подхода к профессиональной подготовке специалистов «Социальный педагог» со специализацией «Социально-психологическое консультирование населения» // Вестник Томск. пед. ун-та. Серия: Педагогика. 2013. № 2. С. 79-82.

**Tretyakova E.A.**

2nd year Master student

Department Primary and Pre-school education

Institute of Pedagogy and Psychology

«Pitirim Sorokin Syktyvkar State University» (SyktSU)

(Russia, Syktyvkar)

## **METHODOLOGICAL WORK OF A SOCIAL TEACHER AS A MAIN CONDITION TO INCREASE THE INTERACTION BETWEEN THE TEACHERS AND THE SCHOOL STUDENTS IN THE SCHOOL**

***Abstract:** this article discusses the methodological work of a social teacher with the collective of schoolteachers in its aspect of organization, on the basis of system approach aimed to increase the quality of interaction between teachers and students and to create a social and psychological comfort in the educational institution. The basic tasks, content, structure and methods of the work by the social educator with schoolteachers are formulated. The methodological work of the social teacher with the schoolteachers is distinguished from that of the education psychologist.*

***Keywords:** social teacher, activity of the social teacher, methodological work, interaction, social systems, school.*

---

**ЭКОНОМИЧЕСКИЕ НАУКИ И МЕНЕДЖМЕНТ**  
(ECONOMIC SCIENCE & MANAGEMENT)

**УДК 339.138**

**Айвазова М.А.**

магистрант программы «Банки и управление активами»

Санкт-Петербургский государственный экономический университет  
(Россия, г. Санкт-Петербург)

**ИНТЕРНЕТ-МАРКЕТИНГ:  
ОТЛИЧИТЕЛЬНЫЕ ЧЕРТЫ И ОСОБЕННОСТИ**

***Аннотация:** в данной статье рассматривается интернет-маркетинг, который становится неотъемлемой частью жизни любого потенциального потребителя. Анализируются направления интернет-маркетинга, рассматриваются его особенности и отличия от традиционного маркетинга. Описываются составляющие интернет-маркетинга.*

***Ключевые слова:** интернет-маркетинг, целевая аудитория, поисковое продвижение, медийная интернет-реклама, электронная коммерция, веб-аналитика, интерактивность, таргетирование.*

На данный момент интернет-маркетинг является одним из самых эффективных способов привлечения потенциальных потребителей. Он представляет собой использование цифровых каналов для осуществления взаимодействия с целевой аудиторией. К ним относятся социальные сети, веб-сайты, мультимедийная реклама, онлайн-реклама в поисковых системах, электронный маркетинг, интерактивный маркетинг. Данный вид маркетинга считается новой формой традиционного маркетинга и предоставляет компаниям новые возможности для повышения прибыльности их деятельности. Маркетинговые мероприятия, проводимые по цифровым каналам, позволяют

рекламодателям быстро общаться с потенциальными клиентами, независимо от их географического положения [3, с. 108].

Выделяют следующие направления интернет-маркетинга:

1) Поисковое продвижение, при котором с помощью различных поисковых систем (браузеров) пользователи интернета получают интересующую их информацию, обращая внимание на контекстную рекламу.

2) Медийная интернет-реклама, широко распространенная на популярных интернет-площадках, включая социальные сети. То есть, потенциальный клиент смотрит на рекламу через картинки и видеоролики, находящиеся в YouTube, Instagram, Facebook, ВКонтакте и т. д.

3) Электронная коммерция, представляющая собой онлайн-магазины, которые не имеют физических отделений и за счет этого существенно уменьшают издержки.

4) Веб-аналитика, целью которой является изучение действующих и потенциальных клиентов, каналы воздействия на них.

Однако следует понимать, что самым эффективным каналом связи с потребителями являются социальные сети, которые относятся к медийной интернет-рекламе [1, с. 93].

К особенностям интернет-маркетинга можно отнести интерактивность, которая достигается путем взаимодействия с потребителями через интернет, через аккаунты в социальных сетях. Кроме того, интернет-маркетинг применяет таргетирование, то есть выявляет целевую аудиторию и показывает рекламу конкретно ей [2, с. 95].

Рассмотрим составляющие интернет-маркетинга. Во-первых, продукт, обладающий исключительными свойствами. Во-вторых, цена, по которой продукт реализуется через онлайн-магазины. Обычно данная цена ниже, так как продавец не расходует средства на аренду и содержание помещения. В-третьих, продвижение, то есть многокомпонентная раскрутка сетевого ресурса, отдельной продукции с помощью инструментов интернет-маркетинга.



Например, SEO-оптимизация, контекстная, баннерная и интерактивная реклама, работа с потенциальными покупателями через социальные сети и блоги. В-четвертых, сайт, который должен выглядеть лаконично, понятно и удобно для клиента, соответствовать потребностям и психологии целевой аудитории [2, с. 96].

Таким образом, на данный момент наблюдается тенденция к развитию и совершенствованию онлайн-каналов взаимодействия с потенциальными клиентами. Для развития интернет-маркетинга имеются большие перспективы, которые можно будет достичь путем максимизации удовлетворения виртуальных потребностей пользователей. [4, с. 305].

Интернет-маркетинг содержит все компоненты комплекса традиционного маркетинга. Однако каждый компонент имеет некоторые отличия от используемых в оффлайн-маркетинге, так как интернет является отдельным рынком с особенными цифровыми каналами сбыта. Именно поэтому интернет-маркетинг становится приоритетным для всех компаний независимо от их размера и направления деятельности.

Данные изменения положительно сказываются как на потребителях, так и на компаниях, расширяя и упрощая поиск информации для потребителя, усиливая объективность поиска. Новое поведение потребителей напрямую зависит от интернет-коммуникаций и видов интернет-рекламы.

### **СПИСОК ЛИТЕРАТУРЫ:**

Ермаков М.В., Крюкова Е.В. Интернет-маркетинг как неотъемлемая часть современной устойчивой организации // Социально-экономические аспекты регионального развития. материалы I Международной научно-практической конференции. 2020. С. 92-95.

Казначеева С.Н., Лазутина А.Л., Морозова И.М. Преимущества интернет-маркетинга // International Journal of Advanced Studies. 2018. Т. 8. № 2-2. С. 93-98.

Копылов В.Н. Влияние интернет-маркетинга на поведение потребителей // Инновации и инвестиции. 2019. № 7. С. 108-110.

Саркисян Л.Г., Попова А.А., Стрелкова И.А. Развитие маркетинга и интернет-технологий в условиях цифровой экономики // Наука, образование, инновации: гуманитарные, естественно-научные и технические решения современности. Материалы XXIII Всероссийской научно-практической конференции. 2020. С. 303-305.

УДК 338

**Алексеева Д.В.**

магистрант

Северо-Восточного Федерального Университета им. М.К. Аммосова

(г. Якутск, Россия)

## **СОВЕРШЕНСТВОВАНИЕ СИСТЕМЫ УПРАВЛЕНИЯ ФИНАНСАМИ ПРЕДПРИЯТИЯ**

*Аннотация:* в работе рассматривается эффективное и рациональное использование финансов, что приведет к совершенствованию системы управления финансов.

*Ключевые слова:* финансы, управление, имущество, оборот, дебиторская задолженность.

В современном мире развивается наука о управлении финансами. Финансовые кризисы требуют эффективного управления над финансовыми ресурсами предприятий и в целом национальной экономики.

В настоящее время наши крупные отечественные предприятия базируются на «стоимостном подходе», а средние и мелкие предприятия основываются на прибыльности.

По мнению Савченко Н.Л.: «Управление финансами в качестве научной дисциплины представляет с собой систему теоретических знаний, теорий, моделей и разработанных на их основе прикладных методов, приемов, инструментов, применяемых в процессе подготовки и реализации управленческих решений по формированию, распределению и использованию финансовых ресурсов. А, с практической точки, управление финансами это система действий по оптимизации финансовой модели предприятия любого размера и сферы деятельности». [37, с. 6]

По мнению Жарикова В.В.: «Эффективное управление финансами включает финансовое планирование и прогнозирование с такими обязательными элементами, как бюджетирование и бизнес – планирование, разработка инвестиционных проектов, организация управленческого учета, комплексный финансовый анализ и на его основе решение проблем платежеспособности, финансовой устойчивости, преодоления возможности банкротства предприятия». [15, с. 3]

Совершенствование управления финансами должны начать с анализа имущественного положения. Необходимо начать с проведения общего анализа состава имущества и источников его формирования. Для получения полного и достоверного представления об анализируемой организации представим результаты оценки его имущества и источников его формирования.

Источником информации для анализа является бухгалтерская отчетность. Динамика состава имущества показана в таблице 1.

Таблица 1 - Динамика состава имущества

Показатель	Сумма за год, тыс.руб.			Изменения за 2019/2017гг.	
	2017 г.	2018 г.	2019 г.	Абс.изм., тыс.руб.	Темп прироста, %
Внеоборотные активы	1 786 690	2 105 218	2 065 511	278 821	15,61
Оборотные активы	640 726	465 416	552 895	-87 831	-13,71
Итого	2 427 416	2 570 634	2 618 406	190 990	7,87

Горизонтальный анализ активов предприятия показывает, что абсолютная их сумма за отчетный период выросла на 190990 тыс.руб. или около 8%. Увеличение внеоборотных активов обычно говорит о приобретении имущества или инвестиций в строительство.

Но идет снижение оборотных активов на 87831 тыс.руб. или на 13,71%. Снижение удельного веса оборотных активов способствует демобилизации активов и к замедлению оборачиваемости средств предприятия.

Особое внимание уделяется изучению состояния, динамики и структуры основных средств, так как они занимают большой удельный вес в долгосрочных активах предприятия.

Таблица 2 – Состав и динамика основного капитала

Показатель	Сумма за год, тыс.руб.			Изменения за 2019/2017гг.	
	2017 г.	2018 г.	2019 г.	Абс.изм., тыс.руб.	Темп прироста, %
Основные средства	1 782 846	1 940 308	1 907 766	124 920	7,01
Доходные вложения	0	126 906	122 329	122 329	
Отложенные налоговые активы	3 298	32 652	28 286	24 988	757,67
Прочие ВоА	546	5 352	7 130	6 584	1305,86
Итого	1 786 690	2 105 218	2 065 511	278 821	15,61

По данным таблицы 2, можно сделать вывод, что в целом по всем категориям идет прирост, так на 278821 тыс.руб., или около 16%. Основные средства имеют тенденцию роста, увеличилась на 124920 тыс.руб., или на 7%. Видим, что отложенные налоговые активы тоже увеличились на 24988 тыс.руб. Прочие внеоборотные активы увеличились на 6584 тыс.руб.

Далее проведем анализ оборотных активов предприятия.

Таблица 3 – Динамика состава оборотных активов

Показатель	Сумма за год, тыс.руб.			Изменения за 2019/2017гг.	
	2017 г.	2018 г.	2019 г.	Абс.изм., тыс.руб.	Темп прироста, %
Запасы	135 775	138 187	129 613	-6 162	-4,5
НДС	3 358	120	0	-3 358	-100
ДЗ	273 362	248 080	367 337	93 975	34,4
Финансовые вложения	100 025	0	0	-100 025	-100
ДС	120 593	73 062	48 744	-71 849	-59,6
Прочие оборотные активы	7 613	5 967	7 201	-412	-5,4
Итого	640 726	465 416	552 895	-87 831	-13,7

По данным таблицы 3 можно сделать вывод, что оборотные активы с 2017 года имеют тенденцию убытка. Негативным моментом является рост дебиторской задолженности на 93975 тыс.руб., или на 34%. В целом снижение

оборотных активов предприятия и их доли в имуществе на 87831 тыс.руб., или около 14%, является отрицательным явлением, и причиной уменьшения оборачиваемости средств и платежеспособности предприятия.

Таблица 4 – Оценка стоимости чистых активов

Показатель	Сумма за год, тыс.руб.			Изменения за 2019/2017гг.	
	2017 г.	2018 г.	2019 г.	Абс.изм., тыс.руб.	Темп прироста, %
Чистые активы	1 965 646	2 078 654	2 085 334	119 688	6,09
Уставный капитал	1 803 951	1 888 904	1 888 904	84 953	4,71
Превышение ЧА над УК	161 695	189 750	196 430	34 735	21,48

По данным таблицы 4 можно сделать вывод, что анализ чистых активов организации говорит о том, что по состоянию на 2019 год чистые активы в значительной степени превышают уставный капитал. Такое соотношение указывает на положительное финансовое состояние организации.

Проведем анализ имущества и источников его формирования на основе бухгалтерского баланса организации. Для удобства восприятия информации представим полученные результаты в табличной форме.

Таблица 5 – Динамика состава источников формирования имущества предприятия

Показатель	Сумма за год, тыс.руб.			Изменения за 2019/2017гг.	
	2017 г.	2018 г.	2019 г.	Абс.изм., тыс.руб.	Темп прироста, %
3.УК	1 803 951	1 888 904	1 888 904	84 953	4,71
Резервный капитал	12 218	12 747	13 421	1 203	9,85
Нераспределенная прибыль	121 964	150 864	158 246	36 282	29,75
4.Заемные средства	100 000	189 378	27 126	-72 874	-72,87
Отложенные НО	30 754	36 158	41 808	11 054	35,94
5.Заемные средства	1 536	2 332	183 294	181 758	11933,20
КЗ	218 948	159 198	187 564	-31 384	-14,33
Доходы от будущих периодов	27 513	26 139	24 764	-2 749	-9,99
Оценочные обязательства	103 498	104 914	93 278	-10 220	-9,87
Баланс	2 427 416	2 570 633	2 618 405	190 989	7,87

По данным таблицы 5, можно сделать вывод, что увеличение стоимости имущества, исследованной ранее, подтверждается аналогичной величиной роста источников формирования, которое произошло в первую очередь за счет увеличения величины собственного капитала на 122439 тыс.руб, или на 6%, а также из – за роста краткосрочных обязательств на 137405 тыс.руб., или на 39%. При этом величина долгосрочных активов сократилась на 68854 тыс.руб., или почти на 50%. Данное обстоятельство можно считать негативным, так как это может свидетельствовать об усилении зависимости от краткосрочного заемного капитала, который не является привлекательным источником с точки зрения финансового менеджмента, который может финансировать текущие затраты.

Анализируя кредиторскую задолженность, необходимо учитывать, что она является одновременно источником покрытия дебиторской задолженности. Поэтому надо сравнить сумму дебиторской и кредиторской задолженности. Если дебиторская превышает кредиторскую, то это свидетельствует об иммобилизации собственного капитала в дебиторскую задолженность.

Таблица 6 – Сравнение кредиторской и дебиторской задолженности

Показатель	Сумма за год, тыс.руб.			Изменения за 2019/2017гг.	
	2017 г.	2018 г.	2019 г.	Абс.изм., тыс.руб.	Темп прироста, %
КЗ	218 948	159 198	187 564	-31 384	-14,33
ДЗ	273 362	248 080	367 337	93 975	34,38
Превышение ДЗ над КЗ	54 414	88 882	179 773	125 359	230,38

Из таблицы 6 следует, что в предприятии за отчетный период значительно возросла сумма дебиторской задолженности и превышает кредиторскую.

Это объясняется тем, что ее инкассация и поступление денежных средств позволяет предприятию в свою очередь своевременно рассчитываться со своими поставщиками и подрядчиками.

Таким образом, проведя анализ имущественного положения предприятия, можно сделать вывод, что предприятие имеет положительные и отрицательные динамики в структуре баланса. Признаками положительной оценки являются рост собственного капитала. В структуре баланса также видим уменьшение



долгосрочных заемных средств и уменьшение кредиторской задолженности, что также является положительным моментом.

Негативным моментом является рост дебиторской задолженности. Чтобы совершенствовать управления финансами должны изменить политику «дебиторской задолженности». Лишь тогда мы усовершенствуем финансы в данной предприятии.

### **СПИСОК ЛИТЕРАТУРЫ:**

Жариков В.В. Управление финансами: Учеб. пособие. Тамбов: Изд-во Тамб. гос. техн. Ун – та, 2017. 80 с.

Савченко Н. Л. Управление финансовыми ресурсами предприятия : учеб. пособие / Н.Л. Савченко ; М – во науки и высш. образования рос. Федерации, Урал. федер. ун-т. — Екатеринбург : Изд-во Урал. ун-та, 2019. — 164 с.

УДК 330.322

**Бахарева М.А.**

магистрант 3 курса

Пензенский государственный университет

(Россия, г. Пенза)

## **РЕЙТИНГ ИНВЕСТИЦИОННОЙ ПРИВЛЕКАТЕЛЬНОСТИ ОРГАНИЗАЦИЙ, ОСУЩЕСТВЛЯЮЩИХ ДЕЯТЕЛЬНОСТЬ В СФЕРЕ ПРОИЗВОДСТВА МОЛОЧНОЙ ПРОДУКЦИИ**

***Аннотация:** в статье раскрыты вопросы актуальной и важной на сегодняшний день темы. Предлагаемая в настоящем исследовании методика направлена на построение рейтинга инвестиционной привлекательности организаций, осуществляющих деятельность в сфере производства молочной продукции. При помощи предложенной методики, проведен анализ инвестиционной привлекательности выбранных организаций, осуществляющих деятельность в сфере производства молочной продукции, за 2017-2019 гг.*

***Ключевые слова:** рейтинговая система, инвестиционная привлекательность, коэффициент, рейтинг, оценка инвестиционной привлекательности.*

Современная экономическая ситуация приводит к тому, что организациям стало, как правило, затруднительно привлекать финансовые средства инвесторов. В связи с этим в крупных компаниях уделяется существенное внимание вопросам рейтингового анализа. Руководителей организации очень часто интересует место, которое занимает возглавляемое ими предприятие, в различных рейтингах, поскольку это оказывает влияние на инвестиционную привлекательность компании.

С целью проведения объективного сопоставления инвестиционной привлекательности организаций, осуществляющих деятельность в сфере производства молочной продукции, предлагается использовать рейтинг инвестиционной привлекательности.

При проведении предварительного анализа инвестиционной привлекательности организаций использования рейтинга дает возможность инвестору выявить наиболее привлекательные объекты для инвестирования.

В качестве информационной базы для построения рейтинга предлагается использовать данные, размещённые на Государственный информационный ресурс бухгалтерской (финансовой) отчетности. Использование данных из открытых источников обеспечит прозрачность проведения анализа инвестиционной привлекательности как для потенциальных инвесторов, так и для руководства и собственников рассматриваемых организаций [4].

Для построения рейтинга инвестиционной привлекательности организаций были отобраны акционерные общества по виду экономической деятельности ОКВЭД 2 10.51 «Производство молока (кроме сырого) и молочной продукции». Все отобранные организации относятся, по мнению автора, к категории крупных. К категории крупных организаций на основе исследований российских экспертов [5] с учетом требований действующего законодательства [1] были отнесены компании, у которых доход, полученный от осуществления предпринимательской деятельности по данным бухгалтерской (финансовой) отчетности составляет более 2 млрд. руб., но менее 10 млрд. руб.

Автор предлагает формировать рейтинг инвестиционной привлекательности организаций, осуществляющих деятельность в сфере производства молочной продукции, на основе:

- коэффициента текущей ликвидности;
- коэффициента рентабельности собственного капитала;
- коэффициента соотношения дебиторской и кредиторской задолженности.
- коэффициента автономии.

Коэффициент текущей ликвидности позволяет оценить способность с организации своевременного погашать свои краткосрочные обязательства за счет оборотных активов. В качестве нормативного значения коэффициента текущей ликвидности с учетом мнения ряда крупнейших российских ученых

было определено значение равное 2.

Коэффициент рентабельности собственного капитала характеризует доходность вложений собственного капитала, что представляет особый интерес для акционеров и потенциальных инвесторов. В качестве нормативного значения коэффициента рентабельности собственного капитала с учетом мнения ряда крупнейших российских ученых было определено значение равное 0,2 [2].

Коэффициент соотношения дебиторской и кредиторской задолженности позволяет оценить эффективность функционирования организации в целях обеспечения будущей прибыли, а также позволяет делать выводы о степени оптимальности использования заемных средств для развития предприятия. Некоторые ученые считают, что дебиторская задолженность должна быть больше кредиторской не менее чем в 2 раза. Если же коэффициент меньше 2, это свидетельствует о снижении эффективности функционирования организации [3, С.41]. В связи с этим для целей построения рейтинга инвестиционной привлекательности нормативное значение коэффициента соотношения дебиторской и кредиторской задолженности равно 2.

Коэффициент автономии показывает способность организации погашать долги за счет собственных средств, что представляет интерес для кредиторов и потенциальных инвесторов организации. В качестве нормативного значения коэффициента автономии с учетом мнения ряда крупнейших российских ученых было определено значение равное 0,5 [2].

Рейтинг инвестиционной привлекательности предлагается рассчитывать по следующей формуле [4]:

$$R_{inv} = \left(\frac{K_{ТЛ}}{2}\right) \times 0,25 + \left(\frac{K_{рск}}{0,2}\right) \times 0,25 + \left(\frac{K_{сдж}}{2}\right) \times 0,25 + \left(\frac{K_a}{0,5}\right) \times 0,25 \quad (1)$$

где,  $K_{ТЛ}$  – коэффициент текущей ликвидности;

$K_{рск}$  – коэффициент рентабельности собственного капитала;

$K_{сдж}$  – коэффициент соотношения дебиторской и кредиторской задолженности;

$K_a$  – коэффициент автономии.

Для оценки уровня инвестиционной привлекательности организаций, осуществляющих деятельность в сфере производства молочной продукции, предлагается следующая шкала (таблица 1) [4].

**Таблица 1 – Шкала оценки уровня инвестиционной привлекательности организаций, осуществляющих деятельность в сфере производства молочной продукции**

Уровень инвестиционной привлекательности организаций	Интервал значения рейтинга
Очень высокий	Выше 1,0
Высокий	от 0,8 до 1,0
Удовлетворительный	от 0,6 до 0,8
Неудовлетворительный	от 0,4 до 0,6
Низкий	от 0,2 до 0,4
Недопустимо низкий	от 0 до 0,2

Полученные данные позволяют определить рейтинг каждой из отобранных организаций [4]. Для этого воспользуемся формулой (1).

Примеры расчета рейтинга инвестиционной привлекательности представлены в таблицах 2-4. Организации, представленные в таблицах, являются сопоставимыми и относятся к категории крупных.

**Таблица 2 – Рейтинг инвестиционной привлекательности, осуществляющих деятельность в сфере производства молочной продукции за 2017 г.**

Организация	Значение рейтинга инвестиционной привлекательности	Место организации	Уровень инвестиционной привлекательности
Открытое акционерное общество «Чебаркульский молочный завод»	1,9846	1	Очень высокий
Открытое акционерное общество "Молочный комбинат "Пензенский"	1,5624	2	Очень высокий

Открытое акционерное общество "Алабуга Соте"	1,3106	3	Очень высокий
Открытое акционерное общество "Маслосырзавод "Порховский"	0,8567	4	Высокий
Валуйское открытое акционерное общество "Молоко"	0,5572	5	Неудовлетворительный
Открытое акционерное общество "Ядринскмолоко"	0,5536	6	Неудовлетворительный
Открытое акционерное общество Московский завод плавленых сыров "КАРАТ"	-	7	-

Большинство из анализируемых организаций (табл.2) по результатам 2017 г. имеют очень высокий и высокий уровень инвестиционной привлекательности. Самые высокие значения рейтинга инвестиционной привлекательности наблюдаются у ОАО "Чебаркульский молочный завод".

**Таблица 3 – Рейтинг инвестиционной привлекательности, осуществляющих деятельность в сфере производства молочной продукции за 2018 г.**

Организация	Значение рейтинга инвестиционной привлекательности	Место организации	Уровень инвестиционной привлекательности
Открытое акционерное общество «Чебаркульский молочный завод»	1,9151	1	Очень высокий
Открытое акционерное общество "Молочный комбинат "Пензенский"	1,3795	2	Очень высокий
Открытое акционерное общество "Алабуга Соте"	1,3107	3	Очень высокий

Открытое акционерное общество "Ядринскмолоко"	0,9155	4	Высокий
Открытое акционерное общество Московский завод плавленых сыров "КАРАТ"	0,8951	5	Высокий
Валуйское открытое акционерное общество "Молоко"	0,7481	6	Удовлетворительный
Открытое акционерное общество "Маслосырзавод "Порховский"	0,5656	7	Удовлетворительный

Самые высокое значение рейтинга инвестиционной привлекательности за 2018 г. сохранило ОАО "Чебаркульский молочный завод" (табл.3). ОАО «Молочный комбинат «Пензенский» в 2018 г. занял второе место, тем сохранил позицию рейтинга 2017 г.

**Таблица 4 – Рейтинг инвестиционной привлекательности, осуществляющих деятельность в сфере производства молочной продукции за 2019 г.**

<b>Организация</b>	<b>Значение рейтинга инвестиционной привлекательности</b>	<b>Место организации</b>	<b>Уровень инвестиционной привлекательности</b>
Открытое акционерное общество «Чебаркульский молочный завод»	1,7986	1	Очень высокий
Открытое акционерное общество "Молочный комбинат "Пензенский"	1,3936	2	Очень высокий
Открытое акционерное общество "Алабуга Соте"	1,3129	3	Очень высокий
Открытое акционерное общество Московский завод	1,1458	4	Очень высокий



плавленых сыров "КАРАТ"			
Открытое акционерное общество "Маслосырзавод "Порховский"	0,7148	5	Удовлетворительный
Открытое акционерное общество "Ядринскмолоко"	0,6505	6	Удовлетворительный
Валуйское открытое акционерное общество "Молоко"	0,3861	7	Низкий

ОАО "Чебаркульский молочный завод" по результатам рейтинга за 2019 г. сохранил первое место (табл.4). ОАО «Молочный комбинат «Пензенский» по результатам рейтинга за 2019 г. занял 2 место среди анализируемых организаций, что свидетельствует о стабильности уровня инвестиционной привлекательности организации.

Предлагаемая методика построения рейтинга инвестиционной привлекательности организаций обладает рядом преимуществ:

- применение рейтинга позволяет отслеживать изменения места организации, классифицировать организации в зависимости от их уровня инвестиционной привлекательности, что дает возможность потенциальным инвесторам, акционерам и руководству компании принимать обоснованные решения;

- использование общедоступных информационных источников для построения рейтинга, прозрачные критерии оценки позволяют легко перепроверить данные рейтинга любыми заинтересованными в этом лицами.

---

### СПИСОК ЛИТЕРАТУРЫ:

Постановление Правительства РФ от 04.04.2016 N 265 "О предельных значениях дохода, полученного от осуществления предпринимательской деятельности, для каждой категории субъектов малого и среднего предпринимательства" // Собрание законодательства РФ, 11.04.2016, № 15, ст. 2097.

Анализ инвестиционной привлекательности организаций: научное издание/ коллектив авторов; под ред. Д.А. Ендовицкого. - М: Кнорус, 201. – 374 с.

Ватаман, И.В. Финансовые отношения в системе платежно-расчетных отношений предприятий / И.В. Ватаман, Е.С. Жукова, И.В. Толмачева// Учетные записки Российской Академии предпринимательства. – 2017. - № 16. С.37-43.

Свиридова, Н. В. Система рейтингового анализа финансового состояния организаций / Н. В. Свиридова; под ред. В. И. Бариленко. - М. : Альфа-М, 2007, 256 с.

Ревуцкий, Л.Д. К вопросу о классификации предприятий и компаний России по размеру [Электронный ресурс]. – URL: <http://www.ocenchik.ru/docse/2638-vopros-klassifikacii-predpriyatij-rossii-razmer.html> (дата обращения: 19.01.2021).

УДК 657.1

**Белина Д.А.**

магистрант

Санкт-Петербургский государственный экономический университет

(г. Санкт-Петербург, Россия)

## **РАЗЛИЧИЯ БУХГАЛТЕРСКОЙ ОТЧЕТНОСТИ БЮДЖЕТНЫХ И КОММЕРЧЕСКИХ ОРГАНИЗАЦИЙ**

***Аннотация:** научная статья посвящена исследовательскому анализу сравнительной характеристики и различий между бухгалтерской отчетностью бюджетных учреждений и коммерческих организаций. Актуальность исследования обусловлена высокой практической ролью бухгалтерской отчетности, как информационной базы принятия управленческих решений коммерческими и государственными управляющими. В рамках статьи рассмотрены теоретические аспекты понятия «бухгалтерская (финансовая) отчетность». Проанализированы основные отличия бухгалтерской отчетности между бюджетными и коммерческими организациями.*

***Ключевые слова:** бухгалтерская отчетность; финансовая отчетность; коммерческие организации; бюджетные организации.*

На сегодняшний день, бухгалтерская (финансовая) отчетность организации выступает важнейшим инструментом обеспечения управления финансовой устойчивостью предприятия, что возможно благодаря ее тщательному анализу. Однако, в случае искажения информации, которая отображена в рамках финансовой отчетности компании, процесс анализа экономических показателей и данных не позволяет получить объективную оценку текущего финансового состояния предприятия. В свою очередь, это приводит к принятию неверных управленческих решений, что негативно сказывается на стратегии развития.

Актуальность научного исследования на тематику «различия бухгалтерской отчетности бюджетных и коммерческих организаций» обусловлена высокой практической ролью бухгалтерской отчетности, как информационной базы принятия управленческих решений коммерческими и государственными управляющими.

По этой причине, целью научной работы выступает исследовательский анализ сравнительной характеристики и различий между бухгалтерской отчетностью бюджетных учреждений и коммерческих организаций.

Бухгалтерская отчетность считается «отображением» организации, по ней можно судить о конфигурациях, происходящих с обязательствами и экономическими результатами.

Информация финансовой отчетности организации, как правило, используется в следующих целях:

- в анализе финансового состояния организации;
- в анализе сильных и слабых сторон конкурентоспособности и устойчивости деятельности организации;
- в определении источников поступающих денежных средств и в направлениях, куда они далее распределяются;
- в оценке инвестиционной привлекательности организации.

Одним из наиболее популярных заблуждений в менеджменте российских предприятий является то, что практическая роль финансовой отчетности не высока, а ее формирование – лишь прерогатива для составления подачи отчетов в органы государственного регулирования.

При этом, упускается важный момент: бухгалтерская отчетность организации – это [1]:

- важный источник информации для принятия управленческих решений;
- ключевой инструмент, способствующий росту оценки стоимости бизнеса в глазах потенциальных инвесторов.

Однако, в зависимости от организационно-правовой формы организации могут возникать различия, как в составлении бухгалтерской отчетности, так и в использовании ее информации. В особенности, речь идет о отличительных качествах бухгалтерской отчетности коммерческих организаций и бюджетных учреждений, имеющих высокую степень зависимости от государственного сектора экономики.

Таким образом, проанализируем основные отличия бухгалтерской отчетности между бюджетными и коммерческими организациями [2; 3; 4; 5].

1. Нормативно-правовая база регламентирующая деятельность бухгалтерского учета.

Состав бухгалтерской отчетности коммерческих организаций регламентирует Приказ Минфина России № 66н «О формах бухгалтерской отчетности организации».

Состав бухгалтерской отчетности бюджетных учреждений регламентирует Приказ Минфина России № 191н «Об утверждении инструкции о порядке составления и предоставления отчетности об исполнении бюджетов бюджетной системы РФ».

2. План счетов, где в рамках бухгалтерского учета бюджетных учреждений применяются свои специфические требования.

Сама суть счетов остается той же, что и при бухгалтерском учете коммерческих организаций, однако их номера и названия не совпадают. При этом, главная сложность – это необходимость проведения контроля целевого использования выделяемых денежных средств со стороны бюджетной системы России.

3. Подача отчетности и ее объем, количество форм.

Коммерческие организации поддают бухгалтерскую отчетность 1 раз в год, куда входит информация из баланса, отчета о финансовых результатах и приложений к ним.

Бюджетные учреждения могут поддавать от 1 до 5 форм бухгалтерской отчетности каждый месяц, от 5 до 10 форм бухгалтерской отчетности каждый квартал и от 10 до 30 форм бухгалтерской отчетности каждый год.

Состав бухгалтерской отчетности бюджетной организации состоит из следующих составляющих компонентов:

- баланс государственного учреждения;
- отчет о финансовых результатах;
- отчет об исполнении плана его финансово-хозяйственной деятельности;
- сведения по дебиторской и кредиторской задолженности;
- сведения об остатках денежных средств.

#### 4. Структура баланса активов и пассивов.

Бухгалтерский баланс статьи активы коммерческих организаций разделяется на оборотные и внеоборотные активы. Бухгалтерский баланс статьи активы бюджетных учреждений разделяется на финансовые и нефинансовые активы.

Бухгалтерский баланс статьи пассивов коммерческих организаций разделяется на собственные и привлеченные средства, последние из которых делятся на краткосрочные и долгосрочные.

В бюджетных учреждениях бухгалтерский баланс статьи пассивов разделяется на собственные и привлеченные средства без ориентации на срок их привлечения.

Также, еще одним отличием между бухгалтерской отчетностью бюджетных и коммерческих организаций выступает то, что у первых данные приводятся за последние 2 года, у последних – за последние 3 года.

Таким образом, между бухгалтерской отчетностью бюджетных учреждений и коммерческих организаций в Российской Федерации присутствуют определенные различия. В первую очередь, они исходят из нормативно-правовой базы регулирования.

Также, можно заключить следующее: что бухгалтерский учет бюджетных учреждений более сложный процесс, чем у коммерческих организаций, поскольку состав баланса шире, а временной период подачи значительно короче, что вынуждает проводить подотчетность каждый календарный месяц.

Причиной таких различий выступает то, что источником финансирования бюджетных учреждений выступает бюджетная система государства, использование средств которых требует более высокого уровня внешнего финансового контроля.

### СПИСОК ЛИТЕРАТУРЫ:

Говдя В.В., Ооль Валерий Теоретические аспекты консолидированной бухгалтерской (финансовой) отчетности // Институциональные преобразования АПК России в условиях глобальных вызовов. 2019. С. 115.

Бюджетный учет: чем бухучет «бюджетников» отличается от «коммерческого» бухучета. URL:

<https://www.buhonline.ru/pub/beginner/2016/8/11366> (дата обращения: 25.11.2020).

Жернакова А.А. Основные отличия бухгалтерского учета и отчетности бюджетной организации от бухгалтерского учета и отчетности коммерческой организации // Экономика и социум. 2016. № 12-3 (31).

Никитина С.Д. Отличие бюджетного учреждения от коммерческой организации // Экономика и управление в XXI веке: тенденции развития. 2015. №23.

Чем отличается бухгалтерский учет от бюджетного. URL: <http://инфофронт.рф/otlichiya-buhgalterskogo-i-budjetmogo-ucheta/> (дата обращения: 25.11.2020).

**Belina D.A.**

undergraduate

Saint Petersburg State University of Economics

(St. Petersburg, Russia)

## **DIFFERENCES OF ACCOUNTING REPORTING OF BUDGET AND COMMERCIAL ORGANIZATIONS**

***Abstract:** the scientific article is devoted to the research analysis of the comparative characteristics and differences between the accounting statements of budgetary institutions and commercial organizations. The relevance of the study is due to the high practical role of financial statements as an information base for making management decisions by commercial and government managers. The article considers the theoretical aspects of the concept of "accounting (financial) reporting". Analyzed the main differences in financial statements between budgetary and commercial organizations.*

***Key words:** accounting statements; financial statements; commercial organizations; budgetary organizations.*



УДК 1

**Вуткарев Г.В.**

Российский университет

**ИНСТРУМЕНТЫ ПО СОВЕРШЕНСТВОВАНИЮ  
МЕХАНИЗМА УПРАВЛЕНИЯ ПРОЦЕССОМ АДАПТАЦИИ  
ПЕРСОНАЛА НЕФТЕГАЗОВОГО ПРЕДПРИЯТИЯ**

*Аннотация:* в данной научной статье представлены основные направления совершенствования механизма управления процессом адаптации персонала нефтегазового предприятия. Актуальность темы данной работы состоит в том, что в настоящее время предприятия нефтегазового сектора постоянно осуществляют найм новых работников, в связи с чем адаптация новых работников является важной для них задачей. Предложенные инструменты по совершенствованию механизма управления процессом адаптации персонала нефтегазового предприятия обеспечивают сокращение текучести персонала в первые месяцы работы, что обеспечивает эффективность работы предприятия в целом.

*Ключевые слова:* HR-служба, адаптация персонала, Buddying, Jobshadowing, погружение, адаптивный процесс.

В настоящее время быстрые темпы происходящих бизнес-процессов и изменений условий деятельности не дают современным предприятиям посвящать больше времени на процессы адаптации и обучения новых работников, в соответствии с чем данные компании стараются трудоустроить работников с опытом работы на похожих должностях. Существует мнение, что работники с опытом легче и быстрее адаптируются к условиям работы на новом предприятии, следовательно компания экономит средства на программе адаптации и быстрее может вовлечь нового сотрудника в профессиональную деятельность.

Дейнека А.В. определил трудовую адаптацию как «приспособление, привыкание работника к требованиям профессии, усвоение им производственно-

технических и социальных норм поведения, необходимых для выполнения трудовых функций» [1].

«Механизм управления процессом адаптации персонала представляет собой взаимное приспособление работника и организации, которое основывается на постепенном вхождении работника в новые профессиональные, социальные и организационно-экономические условия труда» [1]. В процессе адаптации у новичков должны быть достигнуты следующие качества:

- чувство вовлеченности в дела компании;
- верное понимание профессиональных задач, должностных обязанностей работника;
- наличие навыков выполнения должностных обязанностей;
- высокая степень мотивации к труду;
- заинтересованность в успешном функционировании деятельности компании;
- понимание своей роли для успехов данной компании.

Участниками адаптивного процесса являются непосредственно руководитель, наставник, куратор, HR-служба.

Подразделение (специалист по управлению адаптацией) по организации технологии процесса адаптации должно обеспечивать выполнение следующих задач:

- организовывать семинары, курсы по вопросам адаптации;
- проводить индивидуальные беседы руководителя, наставника с новым сотрудником;
- курировать краткосрочные курсы для руководителей, вновь вступающих в должность;
- организовывать специальные курсы подготовки наставников;
- использовать методы постепенного нарастания сложности выполняемой новичком работы;

- контролировать выполнение разовых поручений новому работнику для установления его контактов с коллективом;

- подготавливать замену при осуществлении перемещения кадров;

- проводить в коллективе специальные ролевые игры по сплочению работников данного подразделения.

Процесс оценки состояния работы по адаптации нового работника состоит в следующем:

- пока идёт адаптационный период, руководителю подразделения необходимо проводить неформальные беседы с сотрудником на вопрос его взаимоотношений с коллективом подразделения, его степени адаптации, контролировать выполнение индивидуальных заданий;

- специалист по кадрам должен осуществлять два раза в первый месяц работы и один раз в последующие месяцы контроль процесса адаптации новых работников;

- если сотрудник во время адаптационного периода, подал заявление на увольнение, то руководитель обязан направить его в течение двух недель в службу кадров для собеседования;

- кадровая служба должна заниматься сбором и анализом соответствующей информации для выяснения истинных причин увольнения новых работников, одновременно с этим оценивать эффективность подбора персонала.

Приведём пример возможной программы адаптации, состоящей из общего и индивидуального этапа:

Общий этап. В течении первой недели работы нового сотрудника провести:

- провести вводное ориентационное собеседование;

- личное ознакомление с фирмой и ее сотрудниками;

- ознакомление с рабочим местом: общее ознакомление, инструктаж по использованию технических средств (АТС, персональный компьютер),

- ориентационное собеседование с непосредственным руководителем.

Индивидуальный этап:

- в течении первого месяца работы со дня приема распланировать процесс вхождения работника в должность;

- на период оставшийся адаптации провести оценку работника в новой должности;

- назначить наставника.

Совершенствование механизма управления процессом адаптации персонала может быть осуществлено посредством следующих инструментов:

Buddying – (от английского baddy- дружище, приятель) – поддержкой нового работника занимается сотрудник, находящийся на одной с ним ступени иерархии, в результате чего адаптация происходит в непринуждённой и неформальной форме. Данная ситуация помогает быстрее налаживать межличностные взаимоотношения и помогает создать комфортные условия для новичка, что обеспечивает быстрое вхождение нового сотрудника в должность и принятие в ряды коллектива;

- Jobshadowing (рабочая тень, быть тенью) – новый работник становится как бы «тенью» опытного специалиста и наблюдает за процессом его работы в течение некоторого периода, наглядно изучая все нюансы своей будущей работы [4]. Преимущество данного метода перед наставничеством и buddying – освобождение опытного специалиста от непосредственного процесса обучения нового ученика как такового, в соответствии с чем он может эффективно выполнять свои профессиональные обязанности, принося доход компании;

- Погружение – метод, при котором адаптация нового работника происходит по мере осваивания текущих рабочих обязанностей [4]. Такой подход может быть выбран только в отношении опытных работников и даёт возможность компании не иметь дополнительных расходов или свести их к минимуму.

Управляя трудовой адаптацией, необходимо в первую очередь проработать три организационных момента:

- закрепление функции управления адаптацией к конкретным сотрудникам (подразделениям);
- выбор технологии процесса управления адаптацией;
- организация информационного обеспечения данного процесса.

Для закрепления функции управления адаптацией к конкретным сотрудникам (подразделениям) могут быть предложены следующие решения:

- выделить соответствующие подразделения (группы, отделы) в организационной структуре системы управления кадрами предприятия;
- распределить специалистов, которые занимаются управлением адаптацией, по подразделениям предприятия или группам подразделений. Таким образом специалист по персоналу становится куратором определенных подразделений;
- развивать наставничество, в качестве наставников могут выступать как работник со стажем, руководитель, так и молодой сотрудник, проработавший несколько лет и положительно зарекомендовавший себя.
- развивать структурные взаимосвязи системы управления персоналом (в частности подразделения управления адаптацией) со службой организации управления;

Для выбора технологии процесса управления адаптацией можно предложить следующее:

- организовывать семинары, курсы и прочее по различным аспектам адаптации;
- проводить индивидуальные беседы руководителя, наставника с новым сотрудником;
- включать интенсивные краткосрочные курсы для руководителей, работников, впервые вступающих в должность;

— проводить организационно-подготовительной работы при введении новшеств;

— организовывать специальные курсы подготовки наставников;

— использовать методы постепенного усложнения заданий, которые выполняются новыми работниками, одновременно проводить контроль с конструктивным анализом ошибок, допущенных при выполнении заданий. Также продумать систему дополнительного поощрения нового работника за успешное решение поставленных задач;

— выполнять разовые поручения по организации работы органа управления (производственного совещания, совета директоров и т.п.);

— подготавливать замену кадров при их ротации;

— проводить в коллективе структурного подразделения специальные ролевые игры по сплочению сотрудников и развитию групповой динамики.

Информационное обеспечение процесса адаптации включает сбор и оценку показателей ее уровня и длительности. Данные показатели можно условно делить на объективные и субъективные.

Объективные - это те, которые характеризуют эффективность трудовой деятельности, активность участия сотрудников в ее различных сферах, подразделяются по принадлежности к одному из ее аспектов.

Субъективные показатели могут характеризовать удовлетворенность сотрудника работой в целом или отдельными ее проявлениями, подразделяются как и объективные по принадлежности к одному из аспектов адаптации и определяют собственную оценку работника: своего отношения к профессии и квалификации; отношений с коллективом сотрудников, с руководством; самочувствия, условий и тяжести труда; понимания роли индивидуальных задач в решении общих задач организации.

Таким образом, HR менеджеры должны необходимо заниматься проведением бесед, мотивировать на дальнейшую адаптацию, решать проблемы, которые могут возникать в ходе адаптационных мероприятий.

В целом применение системы адаптации является сложным и длительным процессом, который требующий от HR менеджеров терпения и определенного опыта. Применение комплексного подхода и тщательной подготовки могут помочь успешно адаптировать новых работников, повысить их производительность труда и как результат – улучшить положение нефтегазового предприятия на рынке.

Предложенные методики могут применяться в нефтегазодобывающих компаниях любого уровня в зависимости от специфики деятельности.

### **СПИСОК ЛИТЕРАТУРЫ:**

Афанасьева, Л.А. О необходимости разработки рекомендаций по формированию оптимального управленческого механизма, обеспечивающего реализацию стратегических задач организации [Текст]//Основы экономики, управления и права. -2019. -№4 (16). -С. 112-117.

Гражданинова Е.Г. Персонал: проблемы управления подбором и наймом специалистов на предприятии [Текст] // Новая наука: опыт, традиции. Инновации. 2016. №6 (89). С. 91-93.

Володина Адаптация персонала. Российский опыт построения комплексной системы: моногр. [Текст] / Володина, Наталья. - М.: Эксмо, 2018. - 240 с.

Кибанов, А.Я. Организация профориентации и адаптации персонала. Учебно-практическое пособие [Текст] / А.Я. Кибанов. - М.: Проспект, 2019. - 277 с.

Прошина, А. Н. Адаптация персонала в российских организациях. Социально-управленческий анализ (на примере работников с ограниченными возможностями) [Текст] / А.Н. Прошина. - М.: ИНФРА-М, 2020. - 124 с.

УДК 1

**Донгак Х.П.**

студент 3 курс

Государственное и муниципальное управление

Институт Экономики и управления

Хакасский государственный университет им. Н.Ф. Катанова

(Россия, г. Абакан)

## **ОСОБЕННОСТИ ОРГАНИЗАЦИИ ГОСУДАРСТВЕННОЙ ГРАЖДАНСКОЙ СЛУЖБЫ СУБЪЕКТОВ РФ (НА ПРИМЕРЕ РЕСПУБЛИКИ ТЫВА)**

*Аннотация:* в данной работе изучается особенность организации государственной гражданской службы на уровне субъектов РФ. Изучаются особенности гражданской службы, как отдельного вида государственной службы и выявляются механизмы контроля и регулирования на уровне Республики Тыва.

*Ключевые слова:* государственная и муниципальная служба, гражданская служба, Республика Тыва.

Государственная служба России - это служебная профессиональная деятельность граждан РФ по исполнению полномочий непосредственно Федерации, федеральных органов государственной власти, субъектов РФ, органов власти субъектов Федерации, лиц, которые замещают должности, устанавливаемые Конституцией, законами, уставами субъектов РФ. [1]

Рассмотрим пример политики работы с сотрудниками в УФСИН России по Республике Тыва.

Статистический учет более простой и включает обобщенные количественные показатели, которые характеризуют количество вакансий в подразделениях УИС, текучесть и качественный состав кадрового ресурса.



Сразу возникает вопрос, каким образом учитывается качество служащих и их профессионализм, ответ на который содержится в особой кадровой технологии оценки профессионализма гражданских служащих – это подготовленная и изученная в теории и юридически урегулированная процедура аттестации, с помощью которой служащий подтверждает свои профессиональную компетентность и подготовленность к выполнению функций по занимаемой должности.

В законодательстве закреплена цель данной аттестации, которая заключается в определении соответствия служащего требованиям, предъявляемым к должности, которую он замещает или хочет занять. Что включает в себя: [2]

а) проверку показателей деятельности государственных гражданских служащих;

б) установление того, соответствует ли человек должности, на которую он претендует или которую занимает, например, соблюдает ли он должностную инструкцию, соответствует ли уровень его знаний и навыков профессиональноквалификационным требованиям;

в) выявление недостатков в уровне подготовки государственного гражданского служащего.

Аттестация государственных служащих подлежит законодательному закреплению в специальных нормативных актах на уровне Российской Федерации. В марте текущего года в Управлении ФСИН России по Республике Тыва была осуществлена очередная аттестация служащих, которую проходили прошли 12 человек и сделали это успешно.

Трое из сотрудников по итогам аттестации получили поощрения. В ходе аттестации представитель Департамента кадровой политики государственной и муниципальной службы Республики Тыва проводил для служащих тестирование. Нельзя не отметить, что абсолютно все прошли этот тест с высокими результатами, средний балл оказался равен 93 из 100, самый

низкий показатель по баллам среди сотрудников – 73, при этом установленный проходной балл равен 60.

Двое служащих набрали в ходе тестирования высшую оценку – 100 баллов. Особое внимание в работе с персоналом всегда уделяется подготовке кадрового резерва. Кадровый резерв создается для решения задачи, которая состоит в выявлении и объединении наиболее перспективных сотрудников, которые являются профессионалами в службе, чтобы обеспечить необходимость комплектования в возможно короткий срок вакантных должностей в учреждениях уголовно-исполнительной системы. В первую очередь в связи с этим следует обратить внимание на управленческие кадры, которые подготавливаются для должностей из категории руководства. В основе создания резерва для замещения должностей государственной гражданской службы должны находиться профессионалы и компетентные сотрудники, которые могут в современных реалиях обеспечивать бесперебойное функционирование эффективных технологий государственного управления.

Таким образом, при формировании кадрового резерва Управления ФСИН России по Республике Тыва решающее значение приобрели современные организационно-управленческие технологии и методы работы с сотрудниками.

### **СПИСОК ЛИТЕРАТУРЫ:**

- Бабун, Р.В. Государственное и муниципальное управление. введение в специальность (для бакалавров). - М.: КноРус, 2017. - 128 с.
- Берлизов, М.П. Государственное управление в области культуры в Российской Федерации (административно-правовой аспект): Монография. - М.: Юрлитинформ, 2019. - 200 с.

УДК 33

**Мусин А.Д.**

студент магистратуры

Финансовый университет при Правительстве РФ (Уфимский филиал)

(г. Уфа, Россия)

## **СОСТОЯНИЕ ЧАСТНО-ГОСУДАРСТВЕННОГО ПАРТНЕРСТВА В РОССИИ**

***Аннотация:** сегодня экономическая система Российской Федерации проходит через этап ключевых структурных преобразований, которые направлены на достижение национальных целей и задач, способных сформировать принципиально новые модели развития не только страны, но и ее регионов. Ключевая задача этой модели — удовлетворить потребности человека, поднять уровень благосостояния и улучшить качество жизни населения*

***Ключевые слова:** частно-государственное партнерство, государство, инвестиции, федеральное соглашение.*

Экономические и политические события, происходившие в Российской Федерации на протяжении последних 20 лет, серьезно повлияли на развитие экономической системы государства. Сегодня падает внутренний спрос, действуют ограничения на ввоз товаров из-за рубежа, в том числе жизненно необходимых, не растут, а на некоторых отрезках времени, падают доходы населения. Не достаточный темп роста внутренних инвестиций в основной капитал не позволяют улучшить инфраструктуру, сохраняется волатильность мировых цен на энергоносители, что сказывается на состоянии государственного бюджета. В такой экономической реальности становится понятно, что поставленная задача на ускорение темпов экономического роста при сохранении и увеличении беспрецедентных социальных обязательств требует колоссальных усилий, включая поиск новых источников и форм финансирования.[1]

В стратеги и экономической безопасности Российской Федерации на период до 2030 года, утвержденной Указом Президента Российской Федерации от 13.05.2017 № 208, одной из угроз экономической безопасности России является не достаточный объем инвестиций в реальный сектор экономики, обусловленный неблагоприятным инвестиционным климатом, высокими издержками бизнеса, избыточными административными барьерами, неэффективной защитой права собственности. Для решения сложившейся проблемы актуальным становится вовлечение частного сектора в реализацию инфраструктурных проектов.[5]

В условиях санкционного давления, бизнес также заинтересован в поддержке государства, который может раз делить риски и стать гарантом при взаимодействии с финансово-кредитными организациям и. В настоящее время рынок государственно-частного партнерства в Российской Федерации насчитывает 3656 проектов с общим объемом инвестиций 3,9 трлн. рублей, из которых 2,8 трлн. рублей — частные средства инвесторов, из них: федеральный уровень — 26 проектов с объемом частных инвестиций 864 млрд рублей; региональный уровень — 443 проекта с объемом частных инвестиций 1427 млрд. рублей; муниципальный уровень — 517 проектов с объемом частных инвестиций 517 млрд. рублей.[3]

В контексте курса государства на цифровизацию Российской Федерации в рамках Петербургского международного экономического форума в 2020 году Министерством промышленности и торговли Российской Федерации было заключено первое федеральное соглашение о государственно-частном партнерстве в сфере IT-инфраструктуры. Частный партнер в лице Центра развития перспективных технологий «Оператор — ЦРПТ» должен обеспечить полное финансирование создания, эксплуатации и технического обслуживания национальной системы цифровой маркировки и прослеживания товаров.

Объем инвестиций составляет более 220 млрд. рублей. 6 декабря 2019 года был подписан договор о предоставлении синдицированного кредита между

инвестором, Газпромбанком и Внешэкономбанком с лимитом 24, 2 млрд. рублей. Капиталоемкой отраслью в сфере государственно-частного партнерства остается транспортная инфраструктура.

В 2019 году в автодорожной сфере было подписано крупнейшее концессионное соглашение по строительству дороги, которая является частью международного транспортного коридора «Европа — Западный Китай» с объемом инвестиций 121 млрд. рублей, из которых 67 млрд. рублей — средства федерального бюджета, 54 млрд. рублей — внебюджетные источники.

В рамках Петербургского международного экономического форума в 2019 году Группа «ВИС» и Калининградская область подписали концессионное соглашение по строительству мостового перехода через Калининградский залив, объем инвестиций составляет порядка 35 млрд. рублей, 15 млрд. рублей — частные средства.[4]

Главная цель изменений в законодательстве — это привлечение частных средств в высокотехнологичные проекты и внедрение современных технологий для серийного производства промышленной продукции.

В январе 2019 года был сокращен срок рассмотрения предложения о реализации проектов государственно-частного партнерства в целях оценки эффективности проекта, определения его сравнительного преимущества и утверждения заключения со 180 до 90 дней.

В октябре 2019 года в основные правила формирования, предоставления и распределения субсидий из федерального бюджета были внесены изменения, которые могут оказать положительное влияние на проекты государственно-частного партнерства при реализации национальных проектов. Предусмотренная возможность направления федеральных средств в региональные проекты государственно-частного партнерства, может оказать существенную финансовую поддержку субъектам Российской Федерации и инвесторам, реализующим проекты, которые не всегда являются самокупаемыми.

Министерство экономического развития Российской Федерации делает следующие основные выводы о состоянии рынка государственно-частного партнерства в Российской Федерации: 81 субъект Российской Федерации применяет механизм концессионных соглашений для развития инфраструктуры; Российская Федерация испытывает недостаточность средств в развитие инфраструктурных объектов, с 2020 по 2024 год она будет составлять 1,9 % от ВВП; количество крупных концессионных соглашений в Российской Федерации остается на низком уровне и составляет 4% (125 соглашений с объемом инвестиций от 1 до 10 млрд. рублей) от общего числа соглашений; на федеральном уровне наибольшее количество проектов государственно-частного партнерства реализуется в транспортной инфраструктуре, на муниципальном — в сфере жилищно-коммунального хозяйства; соглашения о государственно-частном (муниципально-частном) партнерстве мало применяются в Российской Федерации и составляют всего 25 заключенных соглашений с объемом инвестиций 60 млрд. рублей на всех административных уровнях.[2]

### СПИСОК ЛИТЕРАТУРЫ:

- Белицкая А. Государственно-частное партнерство: историко-правовой аспект // История государства и права. 2017. - № 21. - С. 21- 25.
- Бочаров В.П. Государственная собственность в реальном секторе экономики региона: концепция развития и механизм управления: диссертация. доктора экономических наук: Воронеж ж, 2017. С. 346.
- Батрова Т. А. Государственная корпорация как форма участия государства в торговом обороте // Законы России: опыт, анализ, практика. 2019. - № 4. - С.12-15.
- Акитоби Б., Хемминг Р., Шварц Г. Государственные инвестиции и государственно-частные партнерства // Вопросы экономики. 2017. -№4.- С. 10-14.

Указ Президента РФ от 13 мая 2017 г. № 208 “О Стратегии экономической безопасности Российской Федерации на период до 2030 года” // [Электронный интернет ресурс (URL)]: <https://www.garant.ru/products/ipo/prime/doc/71572608/> (дата обращения 24.12.2020)

**Musin A.D.**

master's student

Financial University under the Government of the Russian Federation

(Ufa branch)

Ufa, Russia

## **STATE OF PRIVATE-STATE PARTNERSHIP IN RUSSIA**

***Abstract:** today, the economic system of the Russian Federation is going through the stage of key structural transformations, which are aimed at achieving national goals and objectives that can form a fundamentally new model of development not only of the country, but also of its re-regions. The key task of this model is to meet human needs, raise the level of well-being and improve the quality of life of the population*

***Key words:** private-state partnership, state, investments, federal agreement.*

---

**ЮРИДИЧЕСКИЕ НАУКИ (JURIDICAL SCIENCE)**

**УДК 1**

**Куулар А.Б.**

магистрант 3 курса обучения

ФГБОУ ВО «Хакасский государственный университет им. Н.Ф. Катанова»

**ГОСУДАРСТВЕННАЯ ЗАЩИТА ПРАВ И ИНТЕРЕСОВ  
НЕСОВЕРШЕННОЛЕТНИХ В РЕСПУБЛИКЕ ТЫВА**

*Аннотация:* в статье рассматриваются основные проблемы государственного управления в сфере защиты прав и интересов несовершеннолетних детей в Республике Тыва.

*Актуальность научной статьи обусловлена тем, что для каждого государства дети являются высшей ценностью. Именно уважительное отношение власти к детям, также обеспечение защиты прав, свобод и интересов несовершеннолетних являются основными ее критериями дальнейшей дееспособности.*

*Ключевые слова:* государственное управление, защита прав и интересов несовершеннолетних, государственные органы в сфере защиты прав и интересов несовершеннолетних, правонарушения среди несовершеннолетних.

Семьи с детьми и дети традиционно являются одной из основных целевых групп социальной политики. Это обусловлено как общегуманитарными задачами, так и важностью инвестиций в человеческий капитал детей для дальнейшего развития страны: уровень жизни, качество питания, здоровье и образование в детском возрасте влияют на социальный и экономический потенциал человека на протяжении всей его жизни.

В соответствии с Концепцией государственной семейной политики в Российской Федерации на период до 2025 года приоритетами в развитии социального института семьи являются обеспечение семейного благополучия и поддержание социальной устойчивости семей.



Тема детства в последние годы перемещается в центр социальной повестки российского государства. Осознавая вызовы со стороны демографических факторов развития, мы одновременно должны отдавать себе отчет, что решение в данном случае заключается не только в количестве, но и в качестве – не только и не столько в темпах роста рождаемости, сколько в том, в каких условиях растет молодое поколение и какими экономическими и социальными ресурсами оно обладает. От этого зависит, насколько оно сможет решать сложные проблемы будущего развития, многие из которых сейчас даже трудно предугадать.

По итогам проведенного анализа организации деятельности государственной политики в сфере защиты прав и интересов несовершеннолетних детей в Республике Тыва, на территории Республики Тыва существуют следующие проблемы:

1. Низкая рождаемость. На территории Республики Тыва за 2017-2019 годы наблюдается динамика снижения количества рождаемости (с 7041 до 6221).

Проведенный анализ организации работы кризисных кабинетов в республике показал наличие следующих негативных факторов:

- отсутствие ставок специалистов по социальной работе 88,8 процента (в 16 из 18 медицинских организаций) в штатном расписании районных медицинских организаций,

- отсутствие основных специалистов – медицинских психологов в 66,6 процента (12 из 18),

- низкая зарплата медицинских психологов и специалистов по социальной работе, которая вынуждает их совмещать работу в центрах социальной помощи семье и детям или увольняться,

- несоответствие кризисных кабинетов стандарту оснащения и площадям согласно санитарным требованиям.

2. Высокая младенческая смертность. За период 2017-2019 годов наибольшее количество детей умерли в возрасте до 1 года (172 детей, 2017 г. -

64, 2018 г. – 66, 2019 г. - 42). Также с 2017 года по 2019 год наблюдается рост количества мертворожденных (с 28 до 31). В основном случаи детской смертности произошли от внешних причин и от заболеваний.

3. Прирост количества детей-инвалидов, которые имеют право на государственную социальную помощь. С 2018 года по 2019 год количество детей-инвалидов, имеющих такое право, увеличилось на 4,2 процента (с 2426 до 2530).

4. Несвоевременное обеспечение прав детей на образование и развитие. Большое количество детей не имеют возможности посещать дошкольные учреждения. Охват детей в возрасте от 0 до 7 лет, которые посещают дошкольные учреждения составляет только 49,38 процентов от общей численности детей данной возрастной группы. То есть, дошкольным образованием не обеспечены больше части количества детей. Также за 2017-2019 годы наблюдается динамика роста очередности в детские сады (с 12269 до 12705).

5. Рост детской преступности. По данным информационного центра МВД по Республике Тыва по итогам 12 месяцев 2019 года отмечается рост детской преступности на 1,4 процента. Общее количество несовершеннолетних осужденных увеличилось на 20,4 процента. Наиболее распространенными видами преступления являются кражи – 36,3 процента, грабежи – 28,2 процента, наркотические преступления – 4 процента, причинение умышленного тяжкого вреда здоровью – 7,07 процентов, изнасилования – 3,03 процента, разбойные нападения – 9,09 процентов.

Основными причинами безнадзорности детей и подростков являются неорганизованность досуга во время каникул, слабая организация индивидуально-воспитательной работы среди учащихся образовательных организаций республики согласно Закону Республики Тыва от 13 июля 2009 г. № 1489 ВХ-П «О мерах по предупреждению вреда физическому и нравственному развитию детей в Республике Тыва».

6. Рост количества уголовных дел, где потерпевшими являются дети и подростки. Из 336 преступлений, где дети являются потерпевшими, 68 преступлений совершены подростками, остальная часть, то есть 268 совершены взрослыми лицами. Ранее совершавшими преступления взрослыми лицами совершены 28 противоправных деяния, из них являющимися членами семьи – 13. Категория потерпевших несовершеннолетних: малолетние – 116, подростки – 220.

Преступления в отношении несовершеннолетних происходят из-за наличия виктимного поведения у самого потерпевшего несовершеннолетнего к сохранению своего имущества, социального неблагополучия семей, асоциального образа жизни родителей, отсутствия у родителей постоянного источника дохода, невыполнения родителями обязанностей по воспитанию детей.

В территориальных органах внутренних дел зарегистрировано 169 (152,11 процентов) несчастных случаев с несовершеннолетними, в том числе 33 (28) с летальными исходами.

Основные причины несчастных случаев среди несовершеннолетних – это отсутствие контроля со стороны родителей, ненадлежащая организация профилактической работы по месту жительства со стороны работников органов здравоохранения (ФАПов, педиатров) среди матерей, у которых имеются новорожденные дети, слабая работа социальных служб, КДН и ЗП при муниципальных образованиях по выявлению семей, находящихся в трудной жизненной ситуации.

7. С каждым годом незначительно увеличивается (на 2711 или 10,9 процента) количество выявленных заболеваний у детей по сравнению с предыдущим годом. В основном это заболевания желудочно-кишечного тракта – 74,73 процента (20544 случаев), из которых 20302 (73,85 процентов) доля кариесов.

В г. Кызыле из-за увеличения численности детского населения в образовательных учреждениях дети вынуждены обучаться в 2-3 смены, что нарушает процессы активного восприятия и усвоения информации, вследствие чего снижается успеваемость. Ведь превышение допустимого уровня учебной нагрузки, отсутствие режима учебной работы, полноценного отдыха, физического труда, достаточной двигательной активности ведут к истощению нервной системы школьника, переутомлению и ослаблению организма, снижению его сопротивляемости различным инфекциям.

8. Также увеличивается количество привлекаемых членами территориальных КДНиЗП законных представителей к административной ответственности по части 2 статьи 2.5 КоАП Республики Тыва за нахождение несовершеннолетних в общественных местах после 22.00 часов без сопровождения законных представителей (2017 г. – 27, 2018 г. – 191, по итогам за 9 мес. 2019 г. – 261, рост в 1,3 раза).

9. Несмотря на проводимые мероприятия, динамика роста преступлений, совершенных в сфере семейно-бытовых отношений, в семьях, имеющих несовершеннолетних детей, остается тревожной.

Так, в течение января-декабря 2019 года на территории республики зарегистрировано 127 (125, +1,6 процента) преступлений, совершенных в сфере семейно бытовых отношений, в семьях, имеющих несовершеннолетних детей, в которых проживают 266 (269, +1,1 процента) несовершеннолетних детей. Особенно часто преступления данной категории совершаются в период праздничных и выходных дней.

Анализ преступлений показывает, что основными причинами совершения семейно-бытовых преступлений являются ссоры, скандалы, и неприязненные взаимоотношения на почве семейных неурядиц, жилищно-бытовые конфликты. В большинстве случаев совершаются преступления, предусмотренные статьей 119 УК РФ, угроза убийством – 75 или 56,7 процента, статьей 111 УК РФ, умышленное причинение тяжкого вреда здоровью – 34 или

26,8 процента, статьей 105 УК РФ, убийство – 9 или 7 процентов, иными статьями – 9 или 7 процентов.

Женщинами совершено 26 преступлений, что составило 20 процентов от общего числа преступлений, из них по статье 105 УК РФ – 5, по части 4 статьи 111 УК РФ – 2, по статье 111 УК РФ – 14, по статье 115 УК РФ – 4.

Все силы и внимание работников социальной сферы в праздничные и выходные дни направлены на семьи, состоящие на различных учетах. Семьи, не состоящие на учетах, которые не попадали в поле зрения социальных служб, остаются без индивидуальной профилактики. Поэтому чаще всего преступления и несчастные случаи происходят в благополучных семьях, которые ранее не состояли на учетах социальных служб.

Таким образом, по мнению автора, несмотря на техническую, организационную, финансовую незаметность, главной задачей государственного управления в сфере защиты прав и интересов несовершеннолетних является высокое качество своевременного предоставления населению социальных услуг, повышение эффективности проводимой работы органов и учреждений системы профилактики правонарушений несовершеннолетних, доведение требуемой информации населению в данной сфере.

Защита прав и интересов ребенка остается одной из важнейших задач государства. Если данная сфера не будет качественно реализовываться, то проблем по профилактике правонарушений среди несовершеннолетних и в отношении несовершеннолетних будет все больше, от этого зависит будущее развитие республики и страны в целом.

### **СПИСОК ЛИТЕРАТУРЫ:**

Конституция Российской Федерации. - М.: Юрайт-М, 2001. - 64 с.

Конвенция ООН «О правах ребенка» от 20 ноября 1989 г. (далее - Конвенция)

Конвенция о правах ребенка: Международный договор от 20 ноября 1989 г. //

Сборник международных договоров СССР. 1993.

Федеральный закон от 24.06.1999 № 120-ФЗ «Об основах системы профилактики безнадзорности и правонарушений несовершеннолетних» (с изменениями и дополнениями).

Федеральный закон от 21.12.1996 № 159-ФЗ «О дополнительных гарантиях по социальной поддержке детей-сирот и детей, оставшихся без попечения родителей»<sup>2</sup> (в ред. 28.12.2016).

Федеральный закон от 24.07.1998 № 124-ФЗ «Об основных гарантиях прав ребенка в Российской Федерации».

Федеральный закон от 29.12. 2012 № 273-ФЗ «Об образовании» (в ред. от 03.07.2016).

Федеральный закон от 19.05.1995 № 81-ФЗ «О государственных пособиях гражданам, имеющим детей».

Постановление Правительства Республики Тыва от 14.05.2002 № 282 «Об обеспечении координации действий государственной системы профилактики безнадзорности и правонарушений несовершеннолетних и охраны их прав в Республике Тыва»., С. 5.

УДК 347

**Петрова Д.В.**

магистрант кафедры гражданского права и процесса

Челябинский государственный университет

(Россия, г. Челябинск)

**Научный руководитель:**

**Овчинникова О.В.**

к.ю.н., доцент

Челябинский государственный университет

(Россия, г. Челябинск)

## **ГРАЖДАНСКО-ПРАВОВОЙ РЕЖИМ ГИДРОТЕХНИЧЕСКИХ СООРУЖЕНИЙ, А ТАКЖЕ ПРОБЛЕМНЫЕ АСПЕКТЫ СОДЕРЖАНИЯ И ОХРАНЫ ГИДРОТЕХНИЧЕСКИХ СООРУЖЕНИЙ**

***Аннотация:** в рамках настоящей статьи автором исследуются вопросы, касающиеся определения категории «гидротехнических сооружений», а также правовой режим данной категории имущества. В статье анализируются проблемы содержания гидротехнических сооружений. По результатам анализа юридической литературы, норм действующего законодательства и материалов судебной практики делаются выводы, направленные на совершенствование правового режима указанной категории имущества.*

***Ключевые слова:** Гидротехнические сооружения, мелиоративные мероприятия, гидромелиорация земель, правовой режим.*

В цивилистической науке общепризнанным является подход, согласно которому специфика той или иной категории объектов гражданских прав выражается в их особом правовом режиме, поскольку именно в нем отражается совокупность правил и норм правового существования рассматриваемого объекта.

Под правовым режимом для целей настоящей статьи, следует понимать, совокупность юридических правил и норм, которые определяют правовое положение объекта, включая в себя совокупность прав и обязанностей субъектов правоотношений, предметом которых выступает объект права; возникающих в отношении объекта субъективных гражданских прав, установленный порядок его использования, допустимые пределы распоряжения таким объектом.

Представляется, что гражданско-правовой режим гидротехнических сооружений (далее - ГТС) обладает существенной спецификой, поскольку наряду с гражданско-правовым регулированием отношений в области содержания и использования таких сооружений, имеет значение также и специальное публичное законодательство, закрепляющее основные аспекты создания (строительства), эксплуатации, ликвидации гидротехнических сооружений и т.д.

Так, ст. 3 Федерального закона «О безопасности гидротехнических сооружений» устанавливает, что конкретно относится к объектам ГТС. При этом список остается открытым [3].

В зависимости от класса опасности гидротехническим сооружениям присваивают один из четырех классов и заносят сведения о каждом из таких гидротехнических сооружений в Российский регистр гидротехнических сооружений. Внесение в указанный регистр сведений о гидротехническом сооружении является основанием для выдачи разрешения на эксплуатацию такого гидротехнического сооружения.

Правовой режим гидротехнических сооружений обусловлен рядом факторов. Так, гидротехнические сооружения при неправомерном содержании могут приводить к тяжелым и опасным последствиям, которые заключаются в возможности возникновения чрезвычайных ситуаций, причинении вреда окружающей среде, включая растительный и животный мир, а также угрозе жизни и здоровью граждан.



Правовой режим гидротехнических сооружений, как представляется, содержит в себе частноправовые и публично-правовые элементы.

Публично-правовые элементы проявляются в экологических требованиях, особом правовом режиме земельных участков, необходимости соответствия условиям мелиорации земель.

Частноправовые элементы проявляются в том, что на водные объекты распространяется муниципальная собственность, а также в том, что собственник несет ответственность за безопасность гидротехнического сооружения.

В качестве объектов гражданского права гидротехнические сооружения являются объектами недвижимого имущества и подчиняются правовому режиму недвижимости. Основными характеристиками правового режима недвижимости являются необходимость государственной регистрации при возникновении, ограничении, переходе и прекращении прав на недвижимость; строгие требования к форме сделки; особый порядок приобретения права собственности на недвижимые бесхозяйные вещи, вещи, от которых собственник отказался. Системным и общим признаком недвижимости является прочная связь с землей.

Безусловно, основными элементами гидротехнического сооружения являются земельный участок и водный объект. Определение формы собственности гидротехнических сооружений соответственно исходит из того, какая форма собственности у привязанного к нему земельного участка.

Следует отметить, что частноправовые и публично-правовые элементы режима гидротехнических сооружений не существуют изолированно, а взаимодействуют между собой. Это наглядно проявляется на примере проблемы признания таких объектов бесхозяйными.

По общим правилам о бесхозяйных недвижимых вещах (ст. 225 ГК РФ) [1], они ставятся на учет как бесхозяйные недвижимые вещи, и по истечении года после постановки на учет орган, полномочный управлять муниципальным имуществом, может признать право муниципальной собственности на нее. Однако, указанная возможность признания ГТС бесхозяйными, создает условия,

при которых содержание таких сооружений длительное время не будет осуществляться, что недопустимо с точки зрения их публично-правового режима.

При этом суды в своей практике придерживаются следующего мнения: для обеспечения соблюдения водного законодательства, принципами которого определены также особенности взаимоотношения водных объектов и гидротехнических сооружений, представляющих из себя единую водохозяйственную систему (п. 11 ч. 1 ст.3 ВК РФ) [2], суды признают неразрывную взаимосвязь трех видов объектов: водного объекта, гидротехнического сооружения и земельного участка.

Гидротехническое сооружение является при этом и объектом недвижимости, и субъектом водопользования и тесно связано с земельным участком, на котором оно расположено, а также с водным объектом, который оно использует.

Следовательно, при отсутствии собственника самого ГТС, его собственником признается собственник водного объекта [4].

Также суды указывают, органы местного самоуправления не могут ссылаться на отсутствие права собственности на ГТС при необходимости предупреждения и ликвидации последствий чрезвычайных ситуаций, которые произошли на их территории [5].

Таким образом, при определении наличия или отсутствия собственника ГТС вопрос о собственнике водного объекта и земельного участка является ключевым.

Судебная практика находит выход в том, что рассматривает такие сооружения не как самостоятельные объекты, а как составные части земельных участков. В свою очередь земельные участки, не признаются бесхозяйной недвижимостью, поскольку существует презумпция принадлежности земли земельных участков к объектам государственной собственности на земельные

участки, в случае отсутствия ее принадлежности к собственности других лиц, что позволяет возлагать бремя содержания на государство.

Такая судебная позиция имеет важное правовое значение, так как отсутствие собственника гидротехнического сооружения, а значит и не выполнение установленных законом требований по его содержанию, нарушает природоохранное, земельное законодательство, законодательство о защите населения от чрезвычайных ситуаций природного и техногенного характера, что может повлечь причинение вреда окружающей среде, тяжелые и опасные последствия, которые заключаются в возможности возникновения чрезвычайных ситуаций, нарушение прав неопределенного круга лиц на безопасность жизни и здоровья.

К примеру, Бевзенко Р.С., взвесив доводы за и против моделей единого объекта и «двойного» режима объектов недвижимости, приходит к выводу, что нынешнее положение вещей (т.е. господствующий в законодательстве и литературе подход, основанный на множественности видов недвижимых вещей) является устаревшим. Необходимо нормативно-правовое и доктринальное закрепление недвижимой вещи как единого объекта (земельного участка с составными частями – зданиями, распложенными на нем) [6].

На основании изложенных доводов гражданское законодательство требует внесение изменений, в части установления презумпции принадлежности опасных объектов собственникам земельных участков, на которых они находятся, а при их неизвестности – государству. Что приведет к отсутствию бесхозных гидротехнических сооружений, к их непрерывной эксплуатации и содержанию, а также минимизации рисков возникновения чрезвычайных ситуаций.

### **СПИСОК ЛИТЕРАТУРЫ:**

- Гражданский кодекс Российской Федерации (часть первая) от 30.11.1994 N 51-ФЗ // Консультант Плюс  
Водный кодекс Российской Федерации от 03.06.2006 N 74-ФЗ// Консультант Плюс

---

Федеральный закон «О безопасности гидротехнических сооружений» от 21.07.1997 N 117-ФЗ  
// Консультант Плюс

Апелляционное определение СК по гражданским делам Тамбовского областного суда от 01  
апреля 2015 г. по делу N 33-693/2015. URL:  
<http://www.garant.ru/products/ipo/prime/doc/133895400/>

Решение Беловского районного суда (Кемеровская область) № 2-229/2017 2-229/2017~М-  
188/2017 М-188/2017 от 6 июля 2017 г. по делу № 2-229/2017 URL:  
<https://sudact.ru/regular/doc/sg39VEq8OK6n/>

Бевзенко Р.С. Земельный участок с постройками на нем: введение в российское право  
недвижимости [Электронное издание]. – М.: М-Логос, 2017. – 80 с.

**Petrova D.V.**

student of the Department Civil law and procedure

Chelyabinsk state university

(Russia, Chelyabinsk)

**Scientific adviser:**

**Ovchinnikova O.V.**

Chelyabinsk state university

(Russia, Chelyabinsk)

## **PROBLEM ASPECTS OF THE MAINTENANCE AND PROTECTION OF HYDRAULIC STRUCTURES**

**Abstract:** *in the framework of this article, the author examines issues related to the definition of the category “hydraulic structures”, as well as the legal regime of this category. The article analyzes the problems of the maintenance of hydraulic structures. According to the results of the analysis of legal literature, the norms of current legislation and materials of judicial practice, conclusions made aimed at improving the legal regulation of this category.*

**Keywords:** *hydrotechnical structures, land reclamation activities, land reclamation, legal regime.*

УДК 347

**Петрова Д.В.**

магистрант кафедры гражданского права и процесса

Челябинский государственный университет

(Россия, г. Челябинск)

**Научный руководитель:**

**Овчинникова О.В.**

к.ю.н., доцент

Челябинский государственный университет

(Россия, г. Челябинск)

## **ПРОБЛЕМЫ ГОСУДАРСТВЕННОЙ РЕГИСТРАЦИИ ДОГОВОРА АРЕНДЫ ЗДАНИЙ И СООРУЖЕНИЙ**

***Аннотация:** регистрация сделок со стороны государства служит средством достижения стабильности в области гражданского оборота недвижимости. Обеспечение прозрачности и гласности заключения договоров аренды зданий и сооружений за счет их учета в Едином государственном реестре прав на недвижимое имущество способствует облегчению деятельности разнообразных органов государства, а также граждан и юридических лиц. При этом на практике возникает ряд проблем, требующих своего разъяснения и разрешения, что доказывается достаточно большим количеством случаев приостановления и отказа в государственной регистрации договоров аренды на здания и сооружения, равно как и дополнительных соглашений к ним, что свидетельствует о необходимости правильно толкования законодательных норм в данной сфере.*

***Ключевые слова:** государственная регистрация; здания; сооружения; договор аренды; государственный кадастр недвижимости.*

Процессы, происходящие на рынке недвижимости, не могут оставаться без внимания со стороны как государственных органов, так и государства

вообще, поскольку государство выступает в качестве участника рыночных отношений в области оборота недвижимости. В данных отношениях принимают участие и отдельные регионы, в которых имеются характерные только для них тенденции развития и особенности функционирования рынка недвижимости. Следовательно, в качестве основной цели государственной регистрации сделок с недвижимостью выступает оказание государственного влияния на данные правоотношения. Государство производит регистрацию договоров аренды, главным образом, для того, чтобы обеспечить стабильность в сфере гражданского оборота недвижимости, оказать влияние на развитие рыночных отношений, их гармонизацию для достижения благоприятного состояния экономики страны.

Регистрация договоров аренды на здания и сооружения со стороны государства - это юридический акт, посредством которого государством признается и подтверждается возникновение у арендатора права пользоваться объектом аренды. Регистрация договоров аренды осуществляется на основании Федерального закона от 13.07.2015 N 218-ФЗ «О государственной регистрации недвижимости» 218-ФЗ [2] (далее - Закон о регистрации).

Первое, на что хотелось бы обратить внимание, что с 1 марта 2013 г., согласно ч. 8 ст. 2 Федерального закона от 30 декабря 2012 года № 302-ФЗ [3] (далее - Закон № 302-ФЗ), было отменено правило о необходимости регистрировать сделки с недвижимым имуществом, которое закреплялось в ст. 609 и 651 Гражданского кодекса РФ (далее ГК РФ) [1], для договоров, которые заключались после указанной выше даты. В результате произошла отмена регистрации сделок с недвижимым имуществом со стороны государства.

Однако в отношении договоров аренды, стоит отметить, что 4 марта 2013 г. на основании Федерального закона от 04 марта 2013 года № 21-ФЗ, указанная выше норма, отменяющая необходимость регистрации аренных договоров была отменена [4].

Следовательно, в настоящее время, как и прежде, установлена обязанность по государственной регистрации договоров аренды и прав, вытекающих из них, если договоры заключаются на срок, превышающий 1 год. Договор аренды выступает также в качестве обременения права собственности на недвижимое имущество, поскольку в случае смены собственника, право аренды сохраняется, а обременение необходимо регистрировать в установленном государством порядке.

При этом в силу того, что нормы Закона № 302-ФЗ, которые отменяли необходимость регистрации договоров аренды на здания или сооружения, заключенных на срок более года, действовали 2 или 3 марта 2013 г., в данный период были заключены договоры, не требующие обязательной государственной регистрации. Возникший перерыв в запрете на заключение указанных сделок в отсутствие необходимости внесения в Единый государственный реестр создало правовую коллизию.

В целом анализ содержания норм в сфере регистрации договоров аренды на здания и сооружения со стороны государства позволяет сделать вывод о наличии двух возможных вариантов по совершенствованию существующего законодательства: целесообразно или произвести унификацию правила о регистрации сделок с недвижимостью, или расширить сферу действия ст. 651 ГК РФ на отношения по аренде зданий и сооружений вне зависимости от срока заключения арендного договора. Сторонники второго варианта аргументируют свое мнение тем, что освобождение от государственной регистрации сделок, срок которых не превышает одного года, приводит в результате к снижению контроля за такими отношениями со стороны государства [6, с. 2].

Если договор аренды со сроком своего действия более года не был зарегистрирован, то он признается незаключенным. Часто возникают ситуации, когда судами при разрешении споров заявленные требования (к примеру, о взыскании невыплаченной арендной платы) не удовлетворяются потому, что договор аренды не был зарегистрирован, поскольку на основании ст. 307 ГК РФ



такой договор не влечет за собой правовых последствий, а соответственно и основания для взыскания платы по аренде и штрафных санкций отсутствуют (Информационное письмо Президиума ВАС РФ от 11.01.2002 N 66). При этом в соответствии с нормами гл. 60 ГК РФ необходимо обеспечить защиту указанных прав истца, когда у него имеются доказательства данных требований, которые должны в полной мере исследоваться судами [9, с. 26].

Несмотря на то, что договор считается незаключенным, между сторонами арендных отношений существуют обязательства по аренде, не подлежащие произвольному изменению или отмене одной стороной, в случае, когда:

- сторонами было достигнуто соглашение в необходимой для этого форме в отношении всех существенных условий арендного договора, подлежащего регистрации;

- собственником было передано в пользование имущество, а арендатором оно принято;

- было достигнуто соглашение о сумме арендной платы, которое исполнялось арендатором [5].

Следовательно, если договор аренды был совершен в требуемой форме договор, при этом всего его существенные условия сторонами были согласованы, при этом не произошло его регистрации в государственных органах, он не порождает всех последствий до производства такой регистрации (Постановление Пленума ВАС РФ от 17.11.2011 N 73). Однако в соответствии с данным договором уже при достижении соглашения по всем его существенным условиям уже возникают правовые последствия в отношениях между сторонами, при этом весь комплекс последствий, на которые направлено его заключения, порождается после его регистрации. Таким образом, такой договор можно оспорить в соответствии с правилами о недействительности сделок [9].

В отношении арендного договора зданий и сооружений также возникают проблемные ситуации при регистрации тех объектов, которые уже до этого были арендованы и арендные отношения все еще действуют. Одновременная аренда



одного и того же объекта недвижимости не допускается. Однако на практике такие случаи иногда встречаются. Такие сделки не соответствуют нормам права и нарушают права арендаторов, не соответствуют положениям статей 606, 607 ГК РФ.

При этом в сфере арендных отношений также возникают проблемы в части распоряжения арендованными зданиями и сооружениями, когда нет разграничения прав на объект.

Ст. 608 ГК РФ указывает, что правом предоставлять имущество в аренду обладает его собственник, при этом в качестве арендодателей могут выступать лица, которые уполномочены законодательством или собственником на данные действия [9].

На практике могут также возникать проблемы в сфере регистрации договоров аренды зданий и сооружений, которые заключены на неопределенный срок. По факту такой договор может действовать как менее года, так и более, в результате чего возникает вопрос о необходимости его государственной регистрации.

Следовательно, по результатам исследования можно сделать вывод, что в целях более эффективного применения норм о государственной регистрации договоров аренды на здания и сооружения, следует расширить распространение нормы об обязательности регистрации договоров аренды с неопределенным сроком, а также возобновляемых на одних и тех же условиях на неопределенный срок, сразу после годичного срока с момента их заключения.

### **СПИСОК ЛИТЕРАТУРЫ:**

Гражданский кодекс Российской Федерации (часть вторая) от 26.01.1996 N 14-ФЗ (ред. от 05.12.2017) // Собрание законодательства РФ, 29.01.1996, N 5, ст. 410.

---

Федеральный закон «О государственной регистрации недвижимости» от 13.07.2015 N 218-ФЗ // Консультант Плюс.

Федеральный закон от 30.12.2012 N 302-ФЗ (ред. от 04.03.2013) «О внесении изменений в главы 1, 2, 3 и 4 части первой Гражданского кодекса Российской Федерации» // Собрание законодательства РФ, 31.12.2012, N 53 (ч. 1), ст. 7627.

Федеральный закон от 04.03.2013 N 21-ФЗ (ред. от 30.12.2015) «О внесении изменений в отдельные законодательные акты Российской Федерации и признании утратившими силу отдельных положений законодательных актов Российской Федерации» // Собрание законодательства РФ, 04.03.2013, N 9, ст. 873.

Постановление Пленума ВАС РФ от 17.11.2011 N 73 (ред. от 25.12.2013) «Об отдельных вопросах практики применения правил Гражданского кодекса Российской Федерации о договоре аренды» // Вестник ВАС РФ. 2012. N 1.

Информационное письмо Президиума ВАС РФ от 25.02.2014 N 165 «Обзор судебной практики по спорам, связанным с признанием договоров незаключенными» // Консультант Плюс.

Информационное письмо Президиума ВАС РФ от 11.01.2002 N 66 «Обзор практики разрешения споров, связанных с арендой» // Консультант Плюс.

Постановление Пленума ВАС РФ от 17.11.2011 N 73 (ред. от 25.12.2013) «Об отдельных вопросах практики применения правил Гражданского кодекса Российской Федерации о договоре аренды» // Консультант Плюс.

Плотникова С.Ю. Проблемы, возникающие при государственной регистрации договоров аренды, дополнительных соглашений к договорам аренды на земельные участки и объекты капитального строительства // Пролог: журнал о праве / Prologue: Law Journal. –2016. –№ 4.

**Petrova D.V.**

student of the Department Civil law and procedure

Chelyabinsk state university

(Russia, Chelyabinsk)

**Scientific adviser:**

**Ovchinnikova O.V.**

Chelyabinsk state university

(Russia, Chelyabinsk)

## **PROBLEMS OF STATE REGISTRATION OF LEASE AGREEMENTS FOR BUILDINGS AND STRUCTURES**

***Abstract:** registration of transactions by the state serves as a means of achieving stability in the field of civil real estate turnover. Ensuring transparency and transparency of the conclusion of lease agreements for buildings and structures through their registration in the Unified State Register of Rights to Immovable Property facilitates the activities of various state bodies, as well as citizens and legal entities. At the same time, in practice, a number of problems arise that require clarification and resolution, which is proved by a sufficiently large number of cases of suspension and refusal of state registration of lease agreements for buildings and structures, as well as additional agreements to them, which indicates the need for a correct interpretation of legislative norms in this area.*

***Keywords:** state registration; buildings; structures; lease agreement; state Real estate cadaster.*

УДК 341.2

**Чашников М.А.**

студент 1 курса магистратуры, социологический факультет  
Московский государственный университет им. М.В. Ломоносова  
(Россия г. Москва)

## **МЕЖДУНАРОДНАЯ КОМПАНИЯ КАК ОСОБЫЙ ВИД ЮРИДИЧЕСКОГО ЛИЦА**

*Аннотация:* в статье рассматривается особый статус международной компании как разновидности юридического лица. Обращается внимание на процедуру редомиляции, а также делается акцент на правах и обязанностях международной компании как участника экономических отношений. Рассматривается законодательство, на основании которого действует международная компания.

*Ключевые слова:* Юридическое лицо, Международная компания как субъект экономических отношений, особый статус юридического лица, международное законодательство.

Некоторые страны, в частности офшорные и квазиофшорные юрисдикции, допускают так называемое редомицилирование компаний, т.е. возможность для местных компаний сменить место своей регистрации на другую юрисдикцию. При этом компания продолжает свое функционирование в новой юрисдикции в аналогичной или схожей организационно-правовой форме, с прежним названием, банковскими счетами, переоформленными на новую компанию.

Для того чтобы редомициляция стала возможной, необходимо, чтобы оба государства ее допускали. Например, кипрский Закон о компаниях (ст. 354A - 354R) предусматривает возможность смены юрисдикции иностранных компаний на кипрскую юрисдикцию и кипрских компаний - на иностранную. При этом

соответствующая иностранная юрисдикция, в которую «переезжает» компания, должна допускать возможность редомициляции.

Законы ряда юрисдикций (Багамы, Британские Виргинские Острова, Гернси, Джерси, Сейшелы) допускают также миграцию (migration) траста, когда условия траста могут предусматривать возможность смены применимого к трасту права на право какой-либо другой юрисдикции. Такая смена допускается при условии, что вновь избранное право признает действительность траста и соответствующие права бенефициаров.

В августе 2018 г. в России созданы специальные административные районы (далее - САР) на территориях острова Русский (Приморский край) и острова Октябрьский (Калининградская область). В указанных САР могут создаваться международные компании в соответствии с Федеральным законом от 3 августа 2018 г. N 290-ФЗ «О международных компаниях» (далее - Закон о МК). Данный Закон направлен на редомицилирование («перемещение») в российскую юрисдикцию прежде всего офшорных компаний, контролируемых отечественными лицами, и его (Закон) можно рассматривать в качестве одной из мер по деофшоризации российской экономики. Закон также стимулирует зарубежные холдинги, контролируемые российскими лицами (особенно те, которые попали под американские и европейские санкции), переместиться в Россию, получив статус международной компании.

Согласно Закону о МК иностранное юридическое лицо (далее - ИЮЛ), являющееся коммерческой корпоративной организацией, может принять решение об изменении своего личного закона путем редомициляции в САР на островах Русский и Октябрьский. Для получения статуса международной компании (далее - МК) ИЮЛ должно соответствовать следующим условиям:

- 1) через свои прямо или косвенно подконтрольные лица либо через филиалы или представительства вести бизнес на территории нескольких государств, в том числе на территории России;

2) подать заявку на заключение договора об осуществлении деятельности в качестве участника САР;

3) принять на себя обязательства по осуществлению инвестиций на территории России объемом не менее 50 млн руб., которые должны быть осуществлены в срок до шести месяцев (обязательство осуществлять инвестиции может быть возложено на любое лицо из группы лиц, в состав которой входит МК);

4) быть зарегистрированным (созданным) в государстве, которое участвует в ФАТФ или МАНИВЭЛ.

Закон о МК учитывает международный опыт редомициляции компаний. Вместе с тем имеются и отличия от действующих в иностранных государствах и офшорных юрисдикциях законов. В частности, от иностранной компании, решившей переместиться в Россию, требуется осуществление инвестиций на территории России. Это отличает МК от классических офшорных компаний, которым, как известно, запрещено заниматься бизнесом на территории их регистрации.

МК регистрируется в качестве российского хозяйственного общества - акционерного общества (АО) или общества с ограниченной ответственностью (ООО). Личным законом МК с момента ее государственной регистрации в России становится российское право. При этом права и обязанности участников (акционеров) ИЮЛ сохраняются в том же объеме. С даты государственной регистрации МК ей принадлежат права и она несет обязанности, которые имеются у ИЮЛ, включая права на имущество (в том числе находящееся за пределами территории РФ), права участия в других организациях (в том числе на получение дивидендов и иных доходов), права, обязанности и ответственность, возникшие из корпоративных договоров, заключенных ИЮЛ до государственной регистрации МК, и другие права. Как следствие, с даты государственной регистрации МК она привлекается к ответственности вместо ИЮЛ и к ней могут быть предъявлены иски и другие требования, которые могут

быть предъявлены к ИЮЛ. Подобная ситуация урегулирована и в иностранных законах. Так, в соответствии с Законом Британских Виргинских Островов (БВО) о бизнес-компаниях 2004 г. иностранная компания, редомицилировавшаяся на БВО, а также ее директора, акционеры и другие официальные лица продолжают отвечать по всем долгам и обязательствам компании, в том числе возникшим на основании судебного решения.

Тем не менее Закон о МК специально подчеркивает, что отношений правопреемства между ИЮЛ и МК не возникает. Отсутствие правопреемства означает, что в отношении вопросов ответственности МК по долгам прежнего ИЮЛ должно применяться иностранное корпоративное право с учетом норм Закона о МК. Например, если согласно иностранному праву учредители (участники, акционеры) ИЮЛ несут субсидиарную ответственность по долгам ИЮЛ в случаях, предусмотренных личным законом ИЮЛ, то такую же ответственность должны нести участники (акционеры) МК. Таким образом, правило Закона о том, что личным законом МК с момента ее государственной регистрации в России становится российское право, необходимо толковать ограничительно - в отношении определенных вопросов, возникших до регистрации МК, к отношениям внутри и вне МК должен применяться иностранный личный закон.

Акции ИЮЛ признаются акциями российского АО со статусом МК с даты государственной регистрации МК при условии государственной регистрации выпуска этих акций. Если номинальная стоимость акций ИЮЛ выражена в иностранной валюте, то номинальная стоимость акций МК в российских рублях определяется по официальному курсу Банка России. Права по акциям МК должны соответствовать правам, которые предоставляются его акционерам уставом ИЮЛ в соответствии с его личным законом. Таким образом, Закон предусматривает своеобразную трансформацию иностранных корпоративных прав (прав, вытекающих из иностранных акций) в российские корпоративные права (т.е. в российские акции). Вопрос о том, каким образом можно обеспечить

эквивалентность прав по акциям в ситуации, когда российское законодательство предусматривает иные правила, чем правила иностранного закона, остается открытым. Частично этот вопрос можно решить через механизм привилегированных акций МК, которые могут предоставлять их владельцам права, аналогичные существующим в соответствующей иностранной юрисдикции.

### **СПИСОК ЛИТЕРАТУРЫ:**

Федеральный закон от 10 декабря 2003 г. N 173-ФЗ «О валютном регулировании и валютном контроле» // СПС «Коснультант Плюс».

Федеральный закон от 3 августа 2011 г. N 291-ФЗ «О специальных административных районах на территориях Калининградской области и Приморского края» // СПС «Коснультант Плюс».

Федеральный закон от 3 августа 2018 г. N 302-ФЗ «О внесении изменений в части первую и вторую Налогового кодекса Российской Федерации» // СПС «Коснультант Плюс».

Федеральный закон от 7 августа 2011 г. N 115-ФЗ «О противодействии легализации (отмыванию) доходов, полученных преступным путем, и финансированию терроризма» // СПС «Коснультант Плюс».

Перечень офшорных юрисдикций утвержден Приказом Минфина России от 13 ноября 2017 г. N 108н // СПС «Коснультант Плюс».

Асосков А.В. Правовые формы участия юридических лиц в международном коммерческом обороте. М.: Статут, 2003. С. 42 - 45.

Асосков А.В. Рецензия на статьи Дж. Дэммана, посвященные концепции свободы выбора права, применимого к корпоративным отношениям // Вестник гражданского права. 2017. Т. 7. N 4. С. 271 - 280.



Батлер У. Вступительная статья // Петровичев Ю.В. Акционерное законодательство Англии и России. Сравнительно-правовой анализ. М.: Норма, 2002. С. VI.

Блинова Ю.В. Адаптация юридического лица в странах ЕС // Международное публичное и частное право. 2018. N 3. С. 9.

Богуславский М.М. Международное частное право. М., 2004. С. 144.

Закона Лихтенштейна «Об изменении регулирования о лицах и обществах» 1996 г.; Международное частное право: иностранное законодательство / Предисл. А.Л. Маковского; Сост. и науч. ред. А.Н. Жильцов, А.И. Муранов. М., 2018. С. 417.

Кодекс международного частного права Болгарии 2017 г. URL: <https://pravo.hse.ru/intprilaw/WE>.

### **Chashnikov M.A.**

1st year master student, faculty of socio

Moscow State University

(Russia, Moscow)

## **INTERNATIONAL COMPANY AS A SPECIAL TYPE OF LEGAL ENTITY**

***Abstract:** The article examines the special status of an international company as a type of legal entity. Attention is drawn to the procedure for registration and the procedure for entering into civil relations, as well as an emphasis on the rights and obligations of an international company as a participant in economic relations. The legislation on the basis of which the international company operates is under consideration.*

***Key words:** Legal entity, International company as a subject of economic relations, special status of a legal entity, international law.*

УДК 347

**Чашников М.А.**

студент 1 курса магистратуры, социологический факультет  
Московский государственный университет им. М.В. Ломоносова  
(Россия г. Москва)

## **ОСОБЕННОСТИ ОФОРМЛЕНИЯ ИПОТЕЧНОГО ОБЯЗАТЕЛЬСТВА**

*Аннотация:* в данной статье обращено внимание на особенности оформления ипотечного обязательства. Отдельными пунктами детализируются важные положения, которые обязательно стоит принимать во внимание при оформлении обязательства.

*Ключевые слова:* Ипотека, Оформление ипотечного обязательства, Форма ипотечного обязательства, Гражданское право, Обязательственное право.

Договор ипотеки регулируется общими правилами, которые установлены Гражданским кодексом РФ, Законом об ипотеке (ст. 8 Закона об ипотеке). В этом договоре стороны указывают основное обязательство, его размер, срок исполнения, условия, предусматривающие вид залога, предмет залога и его оценку, другие условия, вытекающие из особенностей данного вида залога либо включенные по предложению соответствующей стороны. Однако оформление ипотечного обязательства или заключение Договора ипотеки предусматривает определенные особенности:

1) Договор об ипотеке должен быть заключен в письменной форме и зарегистрирован в органе, который осуществляет государственную регистрацию (ст. 10 Закона об ипотеке). Несоблюдение данного правила влечет автоматическую недействительность договора, то есть он признается ничтожным. Соответствующая Запись о проведенной регистрации вносится в Единый государственный реестр прав на недвижимое имущество. Все

последующие изменения и дополнения, внесенные в договор ипотеки также подлежат регистрации.

2) Второй особенностью можно выделить то, что обязательность нотариального удостоверения ипотеки на сегодняшний день отсутствует, однако стороны, реализуя принцип свободы договора, могут дополнительно использовать данный вид защиты своих прав.

3) Третьей особенностью является то, что Договор об ипотеке как способ обеспечения обязательства может возникнуть на основании договора либо на основании закона при наступлении указанных в нем обстоятельств. Что касается залога недвижимости, то в первом случае можно говорить о договорной ипотеке, во втором – о законной ипотеке, которая возникает, когда есть юридические факты, определенные законом без волеизъявления сторон установить ипотеку. Одним из примеров ипотеки в силу закона можно рассматривать передачу недвижимости под выплату ренты. В соответствии с п. 1 ст. 587 ГК РФ при передаче под выплату ренты земельного участка или другого недвижимого имущества получатель ренты в обеспечении обязательства плательщика ренты получает право залога на это имущество.

4) Четвертая особенность заключается в том, что условия о предмете залога являются согласованными, когда стороны внесли в него данные, которые позволяют однозначно идентифицировать предмет залога. Так, в одном из дел Арбитражный суд признал, что «ссылка в договоре о залоге на кадастровый номер земельного участка и свидетельство о государственной регистрации права аренды (предметом ипотеки в данном деле было право аренды земельного участка) на данный земельный участок позволяют со всей очевидностью определить, право аренды какого конкретно земельного участка передается в залог, а также его характеристики.

Судебная практика исходит из того, что если в договоре об ипотеке нет информации, которая индивидуализирует заложенное имущество, то договор о залоге недвижимости нельзя считать заключенным. Так в п. 2. Информационного

письма Президиума ВАС РФ № 26 от 15.01.1998 г. , указывается, что при отсутствии в предоставленных на рассмотрение арбитражного суда документах формулировки, позволяющей достоверно определить - какое конкретно имущество является предметом залога (индивидуализировать заложенное имущество), удовлетворение иска путем обращения взыскания является необоснованным.

5) Еще одной особенностью можно выделить использование закладной при обеспечении обязательства. Закладная по сути не является договором об ипотеке, а выдается только в дополнение к договору при условии договоренности сторон о её выдаче. Её суть заключается в том, что она обеспечивает возможность перехода прав на заложенное имущество путем передачи самой закладной. Можно сказать, что она является дополнительным средством защиты прав кредитора.

6) Важной особенностью является Оценка предмета ипотеки, которая определяется по соглашению сторон с соблюдением определенных требований ФЗ «Об ипотеке». Она должна быть указана только в денежном выражении. При ипотеке государственной и муниципальной собственности оценка проводится в соответствии с требованиями, установленными федеральным законом. Если говорить о залоге незавершенного строительства недвижимости, которое находится в государственной или муниципальной собственности, то здесь необходимо произвести оценку рыночной стоимости данного имущества.

7) Обязательство, которое обеспечено ипотекой, должно быть указано в договоре об ипотеке вместе с его суммой, основаниями её возникновения и датой исполнения. В случаях, когда это обязательство основано на договоре, должны быть указаны соответствующие стороны договора, дата и место его заключения. Если сумма обязательства, обеспеченного ипотекой, будет определена в будущем, то в договоре об ипотеке должен быть указан порядок и другие существенные условия его определения.

8) Для государственной регистрации ипотеки требуется совместное заявление залогодателя и залогодержателя, а также специальные документы, установленные ФЗ. Срок, в который должна быть зарегистрирована Ипотека, один месяц со дня поступления всех необходимых документов в соответствующий орган (общее правило). Регистрационная запись должна содержать информацию о залогодержателе, предмете ипотеки и сумме обеспеченного ею обязательства. Орган, который осуществляет государственную регистрацию ипотеки, должен заархивировать копию договора об ипотеке, а если в договоре предусмотрена выдача закладной — то и копию закладной.

Удостоверение государственной регистрацией происходит путем нанесения надписи на сам договор. Оплата государственной пошлины за регистрацию и внесение изменений и дополнений в регистрационную запись об ипотеке ложится, как правило, на залогодателя. При прекращении ипотеки регистрационная запись утрачивает силу, а закладная становится автоматически аннулированной. Регистрация Ипотеки является публичной, что означает возможность любого лица получить в органе, который осуществил государственную регистрацию прав на недвижимое имущество, информацию о наличии записи об ипотеке на соответствующем имуществе и заверенную выписку из нее.

9) Если идёт судебный спор по поводу прав на имущество, которое является предметом ипотеки, то государственная регистрация ипотеки должна быть отложена до принятия судом соответствующего решения.

### **СПИСОК ЛИТЕРАТУРЫ:**

Гражданский кодекс РФ (часть вторая) от 26.01.1996 N 14-ФЗ [электронный ресурс]. Режим доступа : СПС Консультант Плюс.

---

Федеральный закон от 16.07.1998 "Об ипотеке (залоге недвижимости)" N 102-ФЗ [электронный ресурс]. Режим доступа : СПС Консультант Плюс.

Федеральный закон от 29 июля 1998 года N 135-ФЗ «Об оценочной деятельности в Российской Федерации» [электронный ресурс]. Режим доступа : СПС Консультант Плюс.

Информационное письмо Президиума ВАС РФ от 28.01.2005 г. № 90 “Обзор практики рассмотрения судами споров, связанных с договором об ипотеке” [электронный ресурс]. Режим доступа : СПС Консультант Плюс.

Информационного письма Президиума ВАС РФ № 26 от 15.01.1998 г.> [электронный ресурс]. Режим доступа : СПС Консультант Плюс.

Долгополова Н. О. Права и обязанности сторон по договору ипотеки (залог недвижимости) // Молодой ученый. — 2017. — №21. — С. 306-309.

Кириенко А. А. Ипотека в вопросах и ответах. - М., 2007. - С. 77

Куценко В.В. Ипотека как способ обеспечения обязательств. Имущественные отношения в Российской Федерации. Государство и право. Юридические науки - 2006 г

Лепехин И. А. Основания возникновения ипотеки // Вестник Волгоградского государственного университета. Серия 5: Юриспруденция. - 2011. - № 1 (14). - С. 247

Наумов, В. М. // Правовое положение субъектов ипотечных отношений в Российской Федерации. - М.,2007, - 168 с

Степанов А. Г. Об ипотечном жилищном кредитовании в России // Жилищное право. - 2005. - № 9. - С. 16

Шелков О. В. Ипотечное кредитование: история, теория, перспективы, практические рекомендации заемщиком. - Минск, 2007. - С. 147

**Chashnikov M.A.**

1st year master student, faculty of socio  
Moscow State University  
(Russia, Moscow)

## **FEATURES OF REGISTRATION OF A MORTGAGE OBLIGATION**

***Abstract:** This article draws attention to the features of registration of a mortgage obligation. Separate paragraphs detail important provisions that should definitely be taken into account when making a commitment.*

***Key words:** Mortgage, Registration of a mortgage obligation, Form of a mortgage obligation, Civil law, Law of obligations.*

УДК 341.2

**Чашников М.А.**

студент 1 курса магистратуры, социологический факультет  
Московский государственный университет им. М.В. Ломоносова  
(Россия г. Москва)

## **ОСОБЕННОСТЬ ТЕРМИНА МЕЖДУНАРОДНАЯ «ПРАВОСУБЪЕКТНОСТЬ»**

*Аннотация:* в статье рассматриваются составные элементы понятия «международная правосубъектность» с точки зрения международного права. Делается акцент на такие элементы как правоспособность, дееспособность и деликтоспособность. Это призвано внести правовую определенность при рассмотрении указанного института.

*Ключевые слова:* международное право, субъекты международного права, права и обязанности участников международного права.

Субъектом международного правоотношения может стать сторона, обладающая международной правосубъектностью, понятие которой несколько отличается от общепринятого понятия правосубъектности в национальном праве. Необходимо заметить, что содержание термина «международная правосубъектность» в нормах международного права не раскрывается; существуют лишь теоретические конструкции, характеризующие юридическую природу, основания и пределы международной правосубъектности. В самом общем плане международную правосубъектность можно определить как юридическую способность лица быть субъектом международного права. Содержание международной правосубъектности образуют основные права и обязанности такого субъекта, вытекающие из международно-правовых норм.

Итак, международная правосубъектность по своему происхождению подразделяется на фактическую и юридическую. Согласно этому делению



существуют две категории субъектов международного права: первичные (суверенные) и производные (несуверенные):

1) первичные - государства, обладающие международной правосубъектностью в силу своего возникновения, не обусловленной чьей-либо внешней волей и имеющей всеобъемлющий характер, а также народы и нации, борющиеся за свое самоопределение;

2) производные - международные межправительственные организации, специфика юридической природы которых выражается в том, что они как субъекты международного права порождены волеизъявлением государств, зафиксировавших свое решение в учредительном акте.

Первичные субъекты международного права (государства и борющиеся нации) в силу присущего им государственного или национального суверенитета признаются носителями международно-правовых прав и обязанностей. Суверенитет (государственный или национальный) делает их независимыми от других субъектов международного права и предопределяет возможность самостоятельного участия в международных отношениях.

Не существует норм, наделяющих правосубъектностью первичные субъекты международного права; имеются лишь нормы, подтверждающие наличие у них правосубъектности с момента образования. Иными словами, в этом случае правосубъектность не зависит от чьей-либо воли и имеет по своей природе объективный характер.

Юридическим источником правосубъектности для вторичных (несуверенных) субъектов международного права (международные межправительственные организации) служат их учредительные документы. Такими документами для международных организаций являются их уставы, принимаемые и утверждаемые первичными субъектами международного права (государства) в форме международного договора. Производные субъекты международного права обладают ограниченной правосубъектностью, которая обусловлена признанием этих участников международных отношений со

стороны первоначальных субъектов. Таким образом, объем и содержание правосубъектности производных субъектов зависят от воли первичных субъектов международного права.

Однако субъекты международного права не только имеют права и несут обязанности, вытекающие из международно-правовых норм, но и обладают двумя другими характеристиками, отличающими их от субъектов внутригосударственного права.

Это следующие отличительные черты субъектов международного права:

1) субъекты международного права, как правило, являются коллективным образованием. Каждый субъект международного права имеет определенные элементы организации. Так, в государстве существует власть и аппарат управления. В структуре борющейся нации необходимым элементом является политический орган, представляющий ее внутри страны и в международных отношениях, несущий ответственность за деятельность нации. В международной организации существуют постоянно действующие органы. При исполнении властных полномочий субъекты международного права относительно независимы и не подчинены друг другу. Каждый из них имеет самостоятельный международно-правовой статус, выступая в международных правоотношениях от своего собственного имени;

2) субъекты международного права обладают способностью участвовать в разработке и принятии международных норм, которая составляет важнейший элемент международной правосубъектности. Субъекты международного права (в отличие от большинства субъектов права внутригосударственного) - не просто адресаты международно-правовых норм, но и лица, участвующие в их создании.

Только наличие всех трех вышеуказанных элементов (обладание правами и обязанностями, вытекающими из международно-правовых норм; существование в виде коллективного образования; непосредственное участие в создании международно-правовых норм) дает основание считать то или иное образование полноценным субъектом международного права. Отсутствие у

субъекта хотя бы одного из перечисленных качеств не позволяет говорить об обладании международной правосубъектностью в точном значении этого слова и, следовательно, не позволяет причислять данного субъекта к кругу субъектов международного права.

Основные права и обязанности характеризуют общий международно-правовой статус всех субъектов международного права. Права и обязанности, присущие субъектам определенного вида, образуют специальные международно-правовые статусы данной категории субъектов. Совокупность прав и обязанностей конкретного субъекта образует индивидуальный международно-правовой статус этого субъекта.

Отдельную группу субъектов международного права образуют международные организации. Выделяют следующие виды международных организаций:

1) международные межправительственные организации - организации, созданные первичными субъектами международного права (Организация Объединенных Наций, Совет Европы, Европейский союз, Содружество Независимых Государств и другие);

2) неправительственные международные организации, такие как Всемирная федерация профсоюзов, Amnesty International, Международный комитет Красного Креста. Их особенность заключается в том, что, как правило, они учреждаются юридическими и физическими лицами (группами лиц) и являются общественными объединениями, осложненными иностранным элементом. Уставы этих организаций, в отличие от уставов межгосударственных организаций, не являются международными договорами, и, следовательно, подобные международные организации не рассматриваются в качестве субъектов международного права, несмотря на зачастую серьезное влияние на международный правопорядок. Так, неправительственные организации могут иметь консультативный международно-правовой статус в межправительственных организациях, например, в ООН и ее

специализированных учреждениях. Однако не соблюдено основное требование к субъекту международных правоотношений - неправительственные организации не вправе создавать нормы международного права и, следовательно, не могут, в отличие от межправительственных организаций, обладать всеми элементами международной правосубъектности.

### СПИСОК ЛИТЕРАТУРЫ:

Федеральный закон от 10 декабря 2003 г. N 173-ФЗ «О валютном регулировании и валютном контроле» // СПС «Коснультант Плюс».

Федеральный закон от 3 августа 2011 г. N 291-ФЗ «О специальных административных районах на территориях Калининградской области и Приморского края» // СПС «Коснультант Плюс».

Федеральный закон от 3 августа 2018 г. N 302-ФЗ «О внесении изменений в части первую и вторую Налогового кодекса Российской Федерации» // СПС «Коснультант Плюс».

Федеральный закон от 7 августа 2011 г. N 115-ФЗ «О противодействии легализации (отмыванию) доходов, полученных преступным путем, и финансированию терроризма» // СПС «Коснультант Плюс».

Перечень офшорных юрисдикций утвержден Приказом Минфина России от 13 ноября 2017 г. N 108н // СПС «Коснультант Плюс».

Асосков А.В. Правовые формы участия юридических лиц в международном коммерческом обороте. М.: Статут, 2003. С. 42 - 45.

Асосков А.В. Рецензия на статьи Дж. Дэммана, посвященные концепции свободы выбора права, применимого к корпоративным отношениям // Вестник гражданского права. 2017. Т. 7. N 4. С. 271 - 280.

Батлер У. Вступительная статья // Петровичев Ю.В. Акционерное законодательство Англии и России. Сравнительно-правовой анализ. М.: Норма, 2002. С. VI.

Блинова Ю.В. Адаптация юридического лица в странах ЕС // Международное публичное и частное право. 2018. N 3. С. 9.

Богуславский М.М. Международное частное право. М., 2004. С. 144.

Закона Лихтенштейна «Об изменении регулирования о лицах и обществах» 1996 г.; Международное частное право: иностранное законодательство / Предисл. А.Л. Маковского; Сост. и науч. ред. А.Н. Жильцов, А.И. Муранов. М., 2018. С. 417.

### **Chashnikov M.A.**

1st year master student, faculty of socio

Moscow State University

(Russia, Moscow)

### **FEATURE OF THE TERM INTERNATIONAL «OBJECTIVITY»**

***Abstract:** the article examines the constituent elements of the concept of “international legal personality” from the point of view of international law. Emphasis is placed on such elements as legal capacity, legal capacity and delinquency. This is intended to introduce legal certainty when considering this institution.*

***Key words:** International law, subjects of international law, rights and obligations of participants in international law.*

УДК 347

**Чашников М.А.**

студент 1 курса магистратуры, социологический факультет  
Московский государственный университет им. М.В. Ломоносова  
(Россия г. Москва)

## **ПОНЯТИЕ ИПОТЕКИ КАК СПОСОБА ОБЕСПЕЧЕНИЯ ОБЯЗАТЕЛЬСТВ**

*Аннотация:* в статье рассматривается природа института ипотеки в современной России как с нормативной стороны, так и с научной точки зрения. Анализируется его вещно-правовой, а также обязательственный характер как способа обеспечения обязательств.

*Ключевые слова:* Ипотека, Способ обеспечения обязательств, Имущество, Гражданское право.

Необходимо первоочередно обратить внимание на саму норму-дефиницию ипотеки как способа обеспечения обязательств и проанализировать её существенные признаки. Это имеет большое значение при уяснении юридической сущности изучаемого института.

Итак: «По договору о залоге недвижимого имущества (договору об ипотеке) одна сторона - залогодержатель, являющийся кредитором по обязательству, обеспеченному ипотекой, имеет право получить удовлетворение своих денежных требований к должнику по этому обязательству из стоимости заложенного недвижимого имущества другой стороны - залогодателя преимущественно перед другими кредиторами залогодателя за изъятиями, установленными федеральным законом». Исходя из определения, можно понять, что данный договор является двустороннеобязывающим, консенсуальным.

Из его анализа вытекает, что ипотека - это в первую очередь «стоимость заложенного имущества», а не само имущество. Статья 349 ГК РФ подтверждает

правомерность подобного утверждения: «требования залогодержателя (кредитора) удовлетворяются из стоимости заложенного недвижимого имущества по решению суда» (п. 1 ст. 349 ГК РФ); «требования залогодержателя удовлетворяются за счет заложенного движимого имущества по решению суда» (п. 2 ст. 349 ГК РФ). Это общее правило достаточно наглядно показывает различие в залоге движимых и недвижимых вещей.

Так, если при залоге движимых вещей обеспечение происходит за счет самой вещи, то при ипотеке обеспечение происходит за счет его стоимости. Стоит обратить внимание, что договор об ипотеке является не самостоятельным обязательством, а заключается в обеспечение обязательств по основному обязательству. Так, И.А. Лепехин справедливо указывает, что «Договор об ипотеке является акцессорным обязательством и может быть заключен только при наличии основного обязательства, во исполнение которого он и должен быть заключен».

Сущность исполнения договора заключается в том, что залогодатель (в том числе и не являющийся должником) добровольно отдает в залог любое принадлежащее ему недвижимое имущество, гарантируя при этом удовлетворение требований кредитора в случае неисполнения обязательства, обеспеченного залогом. Стоит проанализировать субъектный состав данного договора. Судебная практика в данном вопросе устанавливает, что залогодержателем может быть только кредитор, имеющий право получить удовлетворение своих денежных требований к должнику.

На основании этого, вывод суда первой инстанции о том, что между поручителем и должником нет обязательственных отношений, где в качестве сторон выступают кредитор и должник, судом апелляционной инстанции был признан правомерным. Что касается залогодателя, то законодатель допускает, что им может быть сам должник по обязательству, обеспеченному ипотекой, или лицо, не участвующее в этом обязательстве (третье лицо).

Так, Арбитражный суд Новосибирской области по одному из дел сделал вывод о том, что действующим законодательством не предусмотрен запрет на обеспечение залогом обязательств, вытекающих из договора поручительства (обеспечение обеспечения). Анализируя институт ипотеки в гражданском праве РФ, необходимо определить, что может быть предметом договора как способа обеспечения обязательства. Существуют следующие точки зрения по данному вопросу. Согласно первой предметом ипотеки может быть только недвижимое имущество.

Вторая точка зрения, кроме недвижимого имущества, относит к предмету ипотеки также и права на него. В соответствии с третьей точкой зрения - под предметом ипотеки понимается не только недвижимость и права на нее, но и недвижимость, которая «может поступить в собственность или в полное хозяйственное ведение залогодателя в будущем». Наиболее актуальна в юридической литературе встречается первая точка зрения.

Ученые, которые исследуют сущность залога, не могут однозначно прийти к единому мнению относительно того, какой юридической природой обладает залог: обязательственной или вещной.

Сторонники вещной природы залогового правоотношения исходят из того, что последнему наиболее характерны черты вещных прав - право следования, другой характерной чертой является сам объект залоговых сделок - имущество. Другие учёные-исследователи характеризуют залог именно как обязательственное право, а не вещное, обосновывая это тем, что залогодержатель по договору залога получает право на взыскание из стоимости заложенного имущества, а не право на саму вещь.

К примеру Наумов В.М. полагает, что залоговые правоотношения имеют непростую двойственную природу. Особенно это проявляется в отношении ипотеки. Более правильным следует считать вывод о том, что залог все-таки обладает вещно-правовой природой. Это одновременно и право следования, и право обращения взыскания на предмет залога. Помимо этого, рассматривать



зalog только как способ обеспечения обязательства вещью не совсем правильно, ибо его предметом может быть не только вещь, но и право требования.

Термин “Ипотека” содержит изъятия, по которым залогодержатель имеет преимущество перед другими кредиторами. В соответствии со ст.111 ФЗ "Об исполнительном производстве": в случаях, когда взысканная с должника денежная сумма недостаточна для удовлетворения в полном объеме требований, содержащихся в исполнительных документах, указанная сумма распределяется между взыскателями, предъявившими на день распределения соответствующей денежной суммы исполнительные документы, в соответствующей очередности.

Из статьи следует, что требования залогодержателя удовлетворяются в четвертой очереди, и залогодержатель имеет преимущественное право на удовлетворение своих денежных требований к должнику из стоимости заложенного недвижимого имущества только среди кредиторов четвертой очереди. Также соответствующие исключения содержат и другие законы. Например: ст.134 ФЗ "О несостоятельности (банкротстве)". Подводя итог хотелось бы отметить, что Ипотека является одним из способов обеспечения обязательств и представляет собой договор между залогодателем и кредитором залогодержателем, по которому переданное в залог имущество выступает обеспечением самого долга, и за счет него кредитор вправе удовлетворить свои требования в случае неисполнения обязательств.

### **СПИСОК ЛИТЕРАТУРЫ:**

Гражданский кодекс РФ (часть первая) от 30.11.1994 N 51-ФЗ [электронный ресурс]. Режим доступа : СПС Консультант Плюс.

Гражданский кодекс РФ (часть вторая) от 26.01.1996 N 14-ФЗ [электронный ресурс]. Режим доступа : СПС Консультант Плюс.

Федеральный закон от 16.07.1998 "Об ипотеке (залоге недвижимости)" N 102-ФЗ [электронный ресурс]. Режим доступа : СПС Консультант Плюс.

Федеральный закон от 29 июля 1998 года N 135-ФЗ «Об оценочной деятельности в Российской Федерации» [электронный ресурс]. Режим доступа : СПС Консультант Плюс.

Информационное письмо Президиума ВАС РФ от 28.01.2005 г. № 90 “Обзор практики рассмотрения судами споров, связанных с договором об ипотеке” [электронный ресурс]. Режим доступа : СПС Консультант Плюс.

Информационного письма Президиума ВАС РФ № 26 от 15.01.1998 г.> [электронный ресурс]. Режим доступа : СПС Консультант Плюс.

Кассационное определение Верховного Суда Республики Башкортостан от 17 марта 2011 года > [электронный ресурс]. Режим доступа : СПС Консультант Плюс.

Определение Конституционного Суда РФ от 17 января 2012 г. N 10-О-О "Об отказе в принятии к рассмотрению жалобы открытого акционерного общества "НОМОС-РЕГИОБАНК" на нарушение конституционных прав и свобод абзацем второй части первой статьи 446 Гражданского процессуального кодекса Российской Федерации и пунктом 1 статьи 78 Федерального закона "Об ипотеке (залоге недвижимости)" [электронный ресурс]. Режим доступа : СПС Консультант Плюс.

Обобщение судебной практики Арбитражного суда Амурской области по теме: «О некоторых вопросах, связанных с оспариванием крупных сделок и сделок с заинтересованностью» от 26.06.2018. [электронный ресурс]. Режим доступа : СПС Консультант Плюс.

Постановление Федерального арбитражного суда Восточно - Сибирского округа от 28 июня 2006 г. № А19-20768/06-31-Ф02-3815/07> [электронный ресурс]. Режим доступа : СПС Консультант Плюс.

Долгополова Н. О. Права и обязанности сторон по договору ипотеки (залог недвижимости) // Молодой ученый. — 2017. — №21. — С. 306-309.

Кириенко А. А. Ипотека в вопросах и ответах. - М., 2007. - С. 77

Кущенко В.В. Ипотека как способ обеспечения обязательств. Имущественные отношения в Российской Федерации. Государство и право. Юридические науки - 2006 г

**Chashnikov M.A.**

1st year master student, faculty of socio

Moscow State University

(Russia, Moscow)

**THE CONCEPT OF A MORTGAGE  
AS A WAY OF ENSURING OBLIGATIONS**

***Abstract:** The article examines the nature of the institution of mortgage in modern Russia, both from the normative side and from the scientific point of view. It analyzes its property-legal and obligatory nature as a way of securing obligations.*

***Key words:** Mortgage, Method of securing obligations, Property, Civil law.*

УДК 347

**Чашников М.А.**

студент 1 курса магистратуры, социологический факультет  
Московский государственный университет им. М.В. Ломоносова  
(Россия г. Москва)

## **ПРОБЛЕМЫ ОБРАЩЕНИЯ ВЗЫСКАНИЯ НА ПРЕДМЕТ ИПОТЕКИ**

*Аннотация:* статья посвящена рассмотрению процесса обращения взыскания на предмет ипотеки. В ней рассматриваются наиболее частные проблемы, которые могут возникнуть при осуществлении данной деятельности. Отметим, что ипотека на сегодняшний день является актуальным, в связи с чем и нуждается в особом правовом регулировании.

*Ключевые слова:* Ипотечное кредитование, Обращение взыскания, Ипотека, Имущество, Долг, Кредитор, Должник.

Взыскание на имущество, которое выступает предметом залога по Ипотечке, для удовлетворения требований банка может быть применено при неисполнении или ненадлежащем исполнении заемщиком обеспеченного залогом обязательства (п. 1 ст. 348 ГК РФ). На практике это последняя мера, к которой банк вправе прибегнуть, если не представляется возможным другими способами погасить кредит или другие обязательства (процентов, неустойки, штрафы) по кредиту другими средствами заемщика.

Эта процедура невыгодна никому, поскольку, когда имущество продаётся на торгах или аукционе, то вполне вероятно, что имущество реализуется по цене, которая является ниже рыночной. Обратим внимание, что это является крайней мерой, но банки ею все равно пользуются. Так, в случае обращения взыскания на имущество, которое заложено, в практике могут возникнуть следующие проблемы:

1.Статья 446 ГПК РФ закрепляет, что если жилое помещение является единственным пригодным местом проживания для гражданина-должника и его членов семьи, которые проживают совместно с ним, то на такое имущества взыскание не может быть распространено. Однако та же норма устанавливает, что если данное имущество является предметом ипотеки, то на него взыскание может быть обращено.

Таким образом, законодатель одновременно сталкивает сразу две декларируемые Конституционные гарантии: это право на жилье (статья 40) и право собственности (статья 35). В связи с данной неопределенностью не может сложиться единой судебной практики по одинаковым вопросам: в некоторых случаях судьи встают на сторону кредиторов, изымая на самом деле последнее для семьи жилье, несмотря на отсутствие иного, но в других ситуациях отказывают обратиться взыскание на залоговое имущество, обосновывая это нежеланием выселять детей на улицу, что автоматически порождает ситуацию, когда недобросовестные заемщики пользуются наличием детей как средством защиты.

2.Второй проблемой можно обозначить сложность с реализацией жилого помещения, которое является предметом ипотеки, где проживает несовершеннолетний. Что бы у банка появилась возможность получить заложенное имущество семье надо пройти согласование с органами опеки и попечительства по вопросу переселения ребенка в иное жилье. Ещё сложнее обстоит ситуация, когда ребенок имеет долю в заложенной квартире – здесь суды могут наложить ограничение на продажу доли ребенка, и такую квартиру будет проблематично реализовать долгое время.

Это всё создает дополнительные трудности при решении данного вопроса. Важным прецедентом оказалось дело по обращению в Конституционный суд Номос-Банка для взыскания заложенной квартиры. КС РФ встал на сторону банкиров, указав, что своеобразный иммунитет, который даёт заемщикам право на изъятие единственного жилья, должен обеспечивать

должнику и членам его семьи необходимые для нормального существования условия. Однако иммунитет нельзя рассматривать как ограничение прав банков.

На основании этого вытекает, что данная норма должна сбалансировать права и законные интересы взыскателей и должников. Защитив интересы кредитных организаций, орган конституционного контроля разрешил лишать крова над головой не только заемщиков, но и детей, которые фактически не виноваты в отсутствии возможности у родителей вернуть долг. На наш взгляд, каждая ситуация все равно должна быть рассмотрена индивидуально.

3. Прежде чем имущество будет продано, оно должно быть оценено. В этом случае может возникнуть конфликт сторон, поскольку эксперты имеют право использовать различные приёмы при расчёте стоимости имущества, являющееся залогом. Другая проблема заключается в том, что в соответствии со статьёй 12 ФЗ «Об оценочной деятельности» результат отчета об оценке рыночной стоимости является достоверным и надёжным и может использоваться для совершения операций в течение периода, который не превышает шесть месяцев.

Зачастую между установлением в судебном порядке первоначальной цены реализации имущества, которая основывается на отчете оценщика и фактической реализацией имущества проходит гораздо больше шести месяцев, а в условиях развивающегося рынка, цена на имущество довольно быстро растёт. В связи с этим возникает проблема, когда к моменту реализации имущества его начальная цена не соответствует общему уровню цен на рынке, а у должника отсутствует механизм к ее изменению. Из-за этого недвижимость продаётся по более низкой цене, что противоречит интересам обеих сторон.

4. Другая проблема заключается в том, что залогодатель, утративший возможность погашения своих кредитных обязательств и, зная это, готов реализовать заложенное имущество на добровольной основе, что гарантировало бы обеспечение обязательства. А банк, в свою очередь, не спешит обращаться в суд, намеренно выжидая время для повышения штрафных санкций.

Такая ситуация создаёт возможность для банка искусственно отложить процесс обращения в суд для получения большей выгоды, используя правовую неопределенность в законодательстве. Давайте проанализируем пример из судебной практики, когда сам Залогодатель обратился в суд с требованием расторгнуть кредитное соглашение и обратить взыскания на свое имущество, потому что банк намеренно не подавал соответствующий иск, специально рассчитывая на увеличение процентов за просрочку платежей.

Оценив представленные по делу доказательства суд пришел к выводу о том, что основания, которые предусмотрены ч. 2 ст. 451 ГК РФ, отсутствуют. Одним из пунктов договора предусматривалось его расторжение в случае отказа в получении кредита до заключения договора купли-продажи квартиры.

Судом было установлено, что стороны кредитного договора не достигли соглашения об изменении или расторжении договора. В таком случае в соответствии со статьёй 310 ГК РФ односторонний отказ от исполнения договора или одностороннее изменение его условий не допускается. При таких обстоятельствах районный суд сделал вывод об отсутствии оснований для расторжения кредитного договора.

Подводя итог всему вышесказанному, стоит сказать, что для решения данных проблем необходимо разработать комплекс мер для более детального урегулирования возможных противоречивых ситуаций.

Таким образом, взыскание заложенного имущества является одной из самых противоречивых процедур в российском законодательстве. Несмотря на более подробное и пошаговое описание процедуры в нормативно - правовых актах, на практике существуют проблемы, которые сторонам приходится решать самостоятельно или путем обращения в суд.

### **СПИСОК ЛИТЕРАТУРЫ:**

Конституция РФ (принята всенародным голосованием 12.12.1993) (с учетом поправок, внесенных Законами РФ о поправках к Конституции РФ от 30.12.2008 N 6-ФКЗ, от 30.12.2008 N 7-ФКЗ, от 05.02.2014 N 2-ФКЗ, от 21.07.2014 N 11-ФКЗ) [электронный ресурс]. Режим доступа : СПС Консультант Плюс.

Гражданский кодекс РФ (часть первая) от 30.11.1994 N 51-ФЗ [электронный ресурс]. Режим доступа : СПС Консультант Плюс.

Гражданский кодекс РФ (часть вторая) от 26.01.1996 N 14-ФЗ [электронный ресурс]. Режим доступа : СПС Консультант Плюс.

Федеральный закон от 16.07.1998 "Об ипотеке (залоге недвижимости)" N 102-ФЗ [электронный ресурс]. Режим доступа : СПС Консультант Плюс.

Федеральный закон от 29 июля 1998 года N 135-ФЗ «Об оценочной деятельности в Российской Федерации» [электронный ресурс]. Режим доступа : СПС Консультант Плюс.

Информационное письмо Президиума ВАС РФ от 28.01.2005 г. № 90 “Обзор практики рассмотрения судами споров, связанных с договором об ипотеке” [электронный ресурс]. Режим доступа : СПС Консультант Плюс.

Информационного письма Президиума ВАС РФ № 26 от 15.01.1998 г.> [электронный ресурс]. Режим доступа : СПС Консультант Плюс.

Кассационное определение Верховного Суда Республики Башкортостан от 17 марта 2011 года > [электронный ресурс]. Режим доступа : СПС Консультант Плюс.

Определение Конституционного Суда РФ от 17 января 2012 г. N 10-О-О "Об отказе в принятии к рассмотрению жалобы открытого акционерного общества "НОМОС-РЕГИОБАНК" на нарушение конституционных прав и свобод абзацем вторым части первой статьи 446 Гражданского процессуального кодекса Российской Федерации и пунктом 1 статьи 78 Федерального закона "Об ипотеке (залоге недвижимости)" [электронный ресурс]. Режим доступа : СПС Консультант Плюс.



---

Обобщение судебной практики Арбитражного суда Амурской области по теме: «О некоторых вопросах, связанных с оспариванием крупных сделок и сделок с заинтересованностью» от 26.06.2018. [электронный ресурс]. Режим доступа : СПС Консультант Плюс.

Постановление Федерального арбитражного суда Восточно - Сибирского округа от 28 июня 2006 г. № А19-20768/06-31-Ф02-3815/07> [электронный ресурс]. Режим доступа : СПС Консультант Плюс.

Постановление Десятого арбитражного апелляционного суда от 13 марта 2013 года N А41-27816/11. [электронный ресурс]. Режим доступа : СПС Консультант Плюс.

Решение Арбитражного суда Новосибирской области от 11 июня 2014 года N А45-12921/2013 [электронный ресурс]. Режим доступа : СПС Консультант Плюс.

Решение Зейского районного суда Амурской области от 12 августа 2015 года по делу № 2-1278/2015 [электронный ресурс]. Режим доступа : СПС Консультант Плюс.

Решение Ленинского районного суда г. Барнаула по делу № 2-424/2011 [электронный ресурс]. Режим доступа : СПС Консультант Плюс.

Долгополова Н. О. Права и обязанности сторон по договору ипотеки (залог недвижимости) // Молодой ученый. — 2017. — №21. — С. 306-309.

Кириенко А. А. Ипотека в вопросах и ответах. - М., 2007. - С. 77

Куценко В.В. Ипотека как способ обеспечения обязательств. Имущественные отношения в Российской Федерации. Государство и право. Юридические науки - 2006 г

**Chashnikov M.A.**

1st year master student, faculty of socio

Moscow State University

(Russia, Moscow)

**PROBLEMS OF RECOVERY ON  
THE SUBJECT OF THE MORTGAGE**

***Abstract:** The article is devoted to the consideration of the process of foreclosure on the subject of a mortgage. It discusses the most common problems that may arise in the implementation of this activity. Note that the mortgage today is relevant, in connection with which it needs special legal regulation.*

***Key words:** Mortgage Lending, Foreclosure, Mortgage, Property, Debt, Lender, Debtor.*

УДК 347

**Яковлева В.С.**

магистрант кафедры гражданского права и процесса

Челябинский государственный университет

(Россия, г. Челябинск)

**Научный руководитель:**

**Овчинникова О.В.**

к.ю.н., доцент

Челябинский государственный университет

(Россия, г. Челябинск)

## **НЕКОТОРЫЕ ВОПРОСЫ ИМУЩЕСТВЕННОЙ ОТВЕТСТВЕННОСТИ ГРАЖДАНИНА ПЕРЕД КРЕДИТОРАМИ ЗА СЧЕТ ОБЩЕГО ИМУЩЕСТВА ПРИ БАНКРОТСТВЕ ОДНОГО ИЗ СУПРУГОВ**

***Аннотация:** в рамках данной статьи автором исследуются некоторые вопросы касающиеся банкротства супруга и его имущественной ответственности при банкротстве, а также защите прав супруга-небанкрота. По результатам проведенного исследования автором выделяется проблема противоречия пункта 7 статьи 213.26 Федерального закона от 26.10.2002 N 127-ФЗ «О несостоятельности (банкротстве)» положениям части 1 статьи 45 СК РФ и делается вывод относительно необходимости корректировки норм Федерального закона от 26.10.2002 N 127-ФЗ «О несостоятельности (банкротстве)».*

***Ключевые слова:** долги супругов, банкротство супруга, ответственность супругов по обязательствам.*

Начать рассмотрение темы данной статьи представляется необходимым с указания на то, что вопросы имущественной ответственности при банкротстве одного из супругов в настоящее время характеризуются повышенной актуальностью и внимание как со стороны научного сообщества, так и со

стороны законодателя и правоприменителя. Как показывает анализ научной литературы, на сегодняшний день система правового регулирования соответствующих общественных отношений характеризуется наличием ряда проблем, которые не только затрудняют формирование системы единообразного правоприменения по указанному вопросу, но и в целом создают условия для возможного нарушения прав и свобод человека и гражданина.

В 2020 году осмысление темы имущественной ответственности перед кредиторами за счет общего имущества при банкротстве одного из супругов было осуществлено следующими авторами: Добровинский А.А. [1, с. 63], Трачук О.В. [2, с. 114], Куликова Т.В. [3, с. 98] и др. Проанализировав мнения данных авторов, а также взаимосвязанные положения пункта 7 статьи 213.26 Федерального закона от 26.10.2002 N 127-ФЗ «О несостоятельности (банкротстве)» положениям части 1 статьи 45 СК РФ, мы приходим к нижеследующим выводам.

Как известно, в 2015 году на территории Российской Федерации стали применяться механизмы банкротства физических лиц (граждан). Принятие норм, регулирующих вопросы банкротства граждан, долгое время обсуждалось в юридической литературе. В настоящее время, если мы обратимся к данным правовой статистики, то можем сделать вывод о том, что число граждан которые прибегают к процедуре банкротства ежегодно увеличивается, так к примеру, количество решений судов о банкротстве граждан, включая индивидуальных предпринимателей, за I полугодие 2020 года выросло до 42 718 шт., на 47,2%с 29 014 в I полугодии 2019г. [7].

Укажем на тот факт, что в процедурах банкротства граждан, важная роль принадлежит деятельности по реализации имущества гражданина-должника. При этом, данная деятельность осуществляется финансовыми управляющими, тогда как само решение о банкротстве принимается судом и на основании данного решения финансовый управляющий начинает реализацию имущества должника в целях погашения его задолженности перед кредиторами.

Отметим, что в процессе своей деятельности по поиску и реализации имущества гражданина-должника, финансовые управляющие сталкиваются с необходимостью установления правового режима имущества. В частности, многие граждане-банкроты пребывают в брачных отношениях, и имеют доли в общем имуществе. Соответственно для финансовых управляющих вопросы, связанные с осуществлением поиска и реализации имущества супруга-банкрота, который имеет долю в общем имуществе, характеризуются повышенной сложностью, по той простой причине, что включение данного имущества в общую конкурсную массу, инициирует ряд правовых механизмов и процедур, которые отсутствуют, когда происходит банкротство гражданина, не состоящего в браке.

Отметим, что финансовым управляющим необходимо иметь в виду, что в подобных ситуациях вопросы связанные с реализацией имущества регулируются не только нормами Федерального закона от 26.10.2002 N 127-ФЗ «О несостоятельности (банкротстве)» и ГК РФ, но и нормами СК РФ. При этом отметим, что мы в качестве примера будем рассматривать следующую ситуацию: один из супругов берет на себя определенные денежные обязательства для удовлетворения личных нужд, после этого в установленном законом порядке объявляет себя банкротом. Особенность реализации имущества такого должника регулируют положения п. 4 ст. 213.25 и п. 7 ст. 213.26 Федерального закона от 26.10.2002 N 127-ФЗ «О несостоятельности (банкротстве)».

Во-первых, укажем на то, что п. 4 ст. 213.25 Федерального закона от 26.10.2002 N 127-ФЗ «О несостоятельности (банкротстве)» устанавливает норму о том, доля имущества гражданина в общем имуществе может быть включена в конкурсную массу, при условии соблюдения двух условий: во-первых, соблюдение специальных требований семейного или гражданского законодательства; во-вторых, необходимо выделение доли гражданина в общем имуществе. Соответственно тут наличествует прямое указание на то, что при

подобной процедуре необходимо учитывать нормы, содержащиеся в ч. 1 ст. 45 СК РФ и ст. 255 ГК РФ.

Во-вторых, п. 7 ст. 213.26 Федерального закона от 26.10.2002 N 127-ФЗ «О несостоятельности (банкротстве)» устанавливает правило о том, что происходит реализация всего общего имущества граждан-супругов, после чего часть средств изымается для удовлетворения интересов кредиторов супруга-банкрота, а часть средств передается супругу-не банкроту. Таким образом, мы можем говорить о том, что п. 7 ст. 213.26 Федерального закона от 26.10.2002 N 127-ФЗ «О несостоятельности (банкротстве)» входит в отношения прямого противоречия положениям ч. 1 ст. 45 СК РФ, а кроме того, ст. 255 ГК РФ, т.к. изначально позволяет реализовывать общее имущество без выдела доли гражданина-банкрота.

Для того чтобы подробнее осветить указанное противоречие, мы можем обратиться к положениям содержащимся в рамках п. 7 Постановления Пленума Верховного Суда РФ от 25.12.2018 № 48 «О некоторых вопросах, связанных с особенностями формирования и распределения конкурсной массы в делах о банкротстве граждан» [4], где отмечено, что супруг-небанкрот (бывший супруг) при признании другого банкротом, может обратиться в суд с требованием относительно раздела совместно нажитого имущества, при этом подлежащее разделу общее имущество супругов не может быть реализовано в рамках процедур банкротства до разрешения указанного спора судом общей юрисдикции.

Таким образом, мы можем сделать вывод о том, что высшая судебная инстанция прямо защищает позицию слабой стороны (супруга-небанкрота) и по своей сути указывает на то, что в данной ситуации правило предусмотренное п. 7 ст. 213.26 Федерального закона от 26.10.2002 N 127-ФЗ «О несостоятельности (банкротстве)» не применяется и указывает на применение вышеуказанных норм СК РФ и ГК РФ.

Подводя итог всему вышеизложенному, следует прийти к выводу, что необходимо внести изменения в пункт 7 статьи 213.26 Федерального закона от 26.10.2002 N 127-ФЗ «О несостоятельности (банкротстве)» с учетом тех обстоятельств, которые были установлены нами выше по тексту данного исследования, а именно необходимо закрепить положения о том, что супруг-небанкрот в указанной ситуации может обратиться в суд с требованием относительно раздела совместно нажитого имущества, при этом подлежащее разделу общее имущество супругов не может быть реализовано в рамках процедур банкротства до разрешения указанного спора судом общей юрисдикции.

### СПИСОК ЛИТЕРАТУРЫ:

Добровинский А.А. Некоторые аспекты толкования и применения ст. 35, 39, 45 СК РФ в судебной практике // Актуальные проблемы российского права. 2020. Т. 15. № 4 (113). С. 63-73.

Трачук О.В. Проблемы защиты прав добросовестного супруга при разделе долгов супругов // В книге: Юридическая судьба бизнеса при расторжении брака и наследовании. Москва, 2020. С. 114-123.

Куликова Т.В. Проблемные вопросы раздела совместного имущества супругов при наличии долговых обязательств // Наука и образование: хозяйство и экономика; предпринимательство; право и управление. 2020. № 10 (125). С. 98-100.

О некоторых вопросах, связанных с особенностями формирования и распределения конкурсной массы в делах о банкротстве граждан: Постановление Пленума Верховного Суда РФ от 25.12.2018 N 48 // Бюллетень Верховного Суда РФ. 2019. № 2.

О несостоятельности (банкротстве): Федеральный закон от 26.10.2002 N 127-ФЗ (ред. от 31.07.2020г.) // Собрание законодательства РФ. 2002. № 43. Ст. 4190.

---

Семейный кодекс Российской Федерации: Федеральный закон от 29.12.1995 N 223-ФЗ (ред. от 06.02.2020г.) // Собрание законодательства РФ. 1996. № 1. Ст. 16.  
Статистический бюллетень ЕФРСБ [Электронный ресурс] // Режим доступа: [www. download.fedresurs.ru](http://www.download.fedresurs.ru). (дата обращения: 20.12.2019г.).

**Yakovleva V.S.**

master's student of the Department Civil law and procedure

Chelyabinsk state university

(Russia, Chelyabinsk)

**Scientific adviser:**

**Ovchinnikova O.V.**

PhD in Law, Associate Professor

Chelyabinsk state university

(Russia, Chelyabinsk)

**SOME ISSUES OF PROPERTY LIABILITY OF A CITIZEN TO  
CREDITORS AT THE EXPENSE OF COMMON PROPERTY IN THE  
BANKRUPTCY OF ONE OF THE SPOUSES**

***Abstract:** in this article, the author examines some issues related to the bankruptcy of a spouse and his / her property liability in bankruptcy, as well as the protection of the rights of a non-bankrupt spouse. Based on the results of the study, the author highlights the problem of contradiction of paragraph 7 of article 213.26 of the Federal law of 26.10.2002 N 127-FZ «On insolvency (bankruptcy)» to the provisions of part 1 of article 45 of the RF IC and concludes that it is necessary to adjust the norms of the Federal law of 26.10.2002 N 127-FZ «On insolvency (bankruptcy)».*

***Keywords:** debts of spouses, bankruptcy of a spouse, liability of spouses for obligations.*



---

## ИСТОРИЧЕСКИЕ НАУКИ (HISTORICAL SCIENCE)

УДК 93

**Чашников М.А.**

студент 1 курса магистратуры, социологический факультет  
Московский государственный университет им. М.В. Ломоносова  
(Россия г. Москва)

### **ЗЕМСКАЯ И ГОРОДСКАЯ РЕФОРМЫ АЛЕКСАНДРА II**

***Аннотация:** в статье рассматривается земская и городская реформа Александра II. Особое внимание уделяется функциям земств, которые по той реформе им предоставлялись. Детализируются изменения в системе управления городов, а также порядок избрания и назначения на соответствующие должности.*

***Ключевые слова:** Земская реформа, Городская реформа, Александр Великий, Российская империя, Система государственного управления.*

После отмены крепостного права понадобилось осуществление целого ряда других переустройств. Одной из основных реформ Александра II стало формирование органов местного самоуправления - земств.

К началу 60-х гг. бывшее управление на местах продемонстрировало свою абсолютную несостоятельность. Работа руководивших губерниями и уездами госслужащих, назначенных в столице, и отстраненность жителей от принятия различных решений довели хозяйственную жизнедеятельность, здравоохранение, образование до крайнего расстройств. Отмена крепостного права позволяла привлечь к решению местных задач все пласты населения.

В то же время, учреждая земства, правительство не могло не считаться с настроениями дворянства, существенная доля коего была недовольна отменой крепостного права. По этой причине одной из причин проведения реформы

местного самоуправления было стремление компенсировать для дворян - хотя бы частично потерю прежней власти.

1 января 1864 г. императорским указом вводилось «Положение о губернских и уездных земских учреждениях», которое предусматривало формирование в уездах и губерниях новых выборных органов местного управления земств (в волостях земства не формировались).

Правом голоса пользовались исключительно мужчины. Избиратели распределялись на 3 курии (разряда): землевладельцев, городских избирателей и выборных от сельских крестьянских обществ.

Быть избирателями по землевладельческой курии имели возможность собственники не менее 200 десятин либо иного недвижимого имущества на сумму никак не меньше 15 тыс. руб., а также собственники промышленных и торговых предприятий, приносящих прибыль не меньше 6 тыс. руб. в год. Мелкие землевладельцы, объединяясь, выдвигали только собственных уполномоченных.

Избирателями городской курии были купцы, собственники предприятий либо торговых заведений с годовым оборотом не меньше 6 тыс. руб., а также собственники недвижимой собственности на сумму от 600 руб. (в небольших населенных пунктах) до 3,6 тыс. руб. (в больших).

Выборы по крестьянской курии были многостепенными: вначале сельские сходы выбирали представителей на волостные сходы. На волостных сходах выбирали вначале выборщиков, которые далее выставляли представителей в уездные органы самоуправления. На уездных земских собраниях избирались представители от крестьян в губернские органы самоуправления.

Земские органы делились на распорядительные и исполнительные. Распорядительные - земские собрания - состояли из представителей всех без исключения сословий в лице избранных гласных (депутатов). Гласные как в уезде, так и в губерниях избирались на 3 года.

Земские собрания выбирали исполнительные органы - земские управы, которые также функционировали 3 года. Председателем земского собрания был предводитель дворянства.

Земства были лишены каких-либо политических функций, область задач, которые решали земские учреждения, был ограничен местными делами: содержанием путей сообщения; постройкой и содержанием школ и больниц; наймом медицинских работников и фельдшеров; устройством курсов для обучения жителей и устройством санитарной части в городах и деревнях; «попечением» о формировании местной торговли и промышленности, обеспечением народного продовольствия (устройством хлебных складов, семенных депо); заботой о скотоводстве и птицеводстве; взиманием налогов на местные потребности и т. п.

Материальной базой работы земств был специальный налог, которым облагалось недвижимое имущество: земля, дома, фабрично-заводские предприятия и торговые заведения.

Земская реформа имела недочеты. Прежде всего, был непоследовательно выдержан принцип сословности. Выборы по сути строились по сословному показателю. При этом разделение по куриям предоставляло существенные преимущества дворянам. Область вопросов, разрешаемых земствами, был узок. А кроме того земская реформа не основала стройной и концентрированной системы. Она не основала ни высшего органа, возглавлявшего и координировавшего работу всех земств, ни низшего звена - волостного земства.

Тем не менее, формирование земских органов было успехом приверженцев конституционного правления. Вокруг земств объединилась более активная, демократично настроенная интеллигенция. За годы своего существования земства подняли степень образования и народного здравоохранения, улучшили дорожную сеть и увеличили агрономическую поддержку крестьянам в таком масштабе, на который государственная власть

была не способна. Невзирая на то, что в земствах доминировали представители дворянства, их деятельность была ориентирована на усовершенствование положения широких народных масс.

Земская реформа проявила значительное воздействие на формирование новой концепции городского управления. В 1870 г. по типу земской была проведена городская реформа. Она сменила прошлые сословные городские думы всесословными выборными городскими учреждениями - городскими думами и городскими управами.

Правом выбора в городскую думу пользовались мужчины, достигшие 25 лет и выплачивавшие городские налоги. Все избиратели в соответствии с размером уплачиваемых в пользу города сборов распределялись на 3 курии.

Первую курию составляла небольшая категория наиболее крупных собственников домов, индустриальных и торговых предприятий, которые выплачивали в городскую казну 1/3 всех налогов. Во вторую курию входили более малые налогоплательщики, вносящие ещё 1/3 городских сборов. 3-я курия состояла из всех прочих налогоплательщиков. При этом каждая курия выбирала равное количество гласных в городскую думу, что обеспечивало преимущество в ней крупных собственников.

Деятельность городского самоуправления контролировалась государством. Выбранный городской думой «городской голова» утверждался губернатором либо министром внутренних дел. Эти же чиновники могла наложить запрет на любое решение думы. Для контроля за работой городского самоуправления в каждой губернии формировался особый орган - губернское по городским делам присутствие.

Основными функциями городского общественного самоуправления считались «назначение выборных должностных лиц и дела общественного устройства», «назначение содержания должностным лицам городского социального управления и определение объема оно», «установление, повышение и снижение городских сборов и налогов» и другие. Затраты

на содержание думы были в ведомстве губернатора. Заседания думы могли быть назначены «по усмотрению городского головы», по требованию губернатора либо по желанию не менее одной пятой числа гласных.

Реформа 1870 года стала толчком к торгово-промышленному развитию городов, она укрепила систему органов городского социального управления. Одним из итогов реформ Александра II являлось приобщение общества к гражданской жизни. Была положена база для новой русской политической культуры.

Но после реформы городского самоуправления у провинциальных городов появилась новая проблема - по закону часть прибыли направлялась на содержание правительственных органов, полиции и иных государственных структур. Из-за этого они испытывали определенные трудности в решении городских проблем.

### **СПИСОК ЛИТЕРАТУРЫ:**

- Байнова, М. С. История государственного управления в России: учеб. Пособие по спец. №061000 «Государственное и муниципальное управление» / М.С. Байнова. - Москва: Дашков и К, 2004. 235 с.
- Биншток, Ф. И. История государственного управления в России: учеб. пособие / Ф. И. Биншток. – Москва : Риор, 2008 С. 124 .
- Болотина, Н. Ю., История государственного управления в России : учебник / Н. Ю. Болотина [и др.] ; под общ. ред. Р. Г. Пихои ; Рос. Акад. Гос. службы при президенте Рос. Федерации. – Москва : РАГС, 2009. С. 439.
- Быстренко, В. И. История государственного управления и самоуправления в России : учеб. пособие / В. И. Быстренко . – Москва : ИНФРА - МНовосибирск : Изд-во НГАЭиУ , 1997. С. 92 .
- Григорьев В. Реформа местного управления при Екатерине II (учреждение о губерниях 7 ноября 1775 г.). СПБ., 1910. С. 120-184.

Ежов, М. В. История государственного управления и государственной службы России : учеб. пособие / М. В. Ежов, Г. В. Ежова ; С.Петербург. ин-т внешнеэконом. связей, экономики и права, о-во “Знание” С.-Петербурга и Ленингр. обл., – Санкт-Петербург. :СПБИНВЭСЭП, 2004. С. 239 .

Игнатов, В. Г. История государственного управления в России: учебник для вузов . – изд.4-е, перераб. И доп.. – Ростов н/Д : Феникс, 2005. С. 146.

Куликов, В. В. Некоторые проблемы развития отечественной государственности : учеб. пособие к спецкурсу по “Истории государственного управления России” : По спец. “Гос. и муниципальное управление” / В. В. Куликов ; Вятский гос. пед. ун-т, Ин-т управленческих кадров. – Киров : ВГПУ, 1999. С. 25 .

Курис, М. Ю. История государственного управления в России : учеб. пособие по специальности и направлениям подгот. “Государственное и муниципальное управление”, “Менеджмент” /М. Ю. Курис ; ФГБОУ ВПО “Вят. гос. гуманит. ун-т” . – Киров : [б. и.], 2012. С. 223 .

Макаров, В. Б. История государственного управления и местного самоуправления в России ( IX-1917 г.) : Учеб. Пособие / В. Б. Макаров ; Волго – Вятская акад. гос. службы. – Н.Новгород : Изд-во Волго–Вят. акад. гос. службы ,2000. С. 243.

Наумов, С. Ю. Система государственного управления : учеб. пособие для сред. проф. образования / С. Ю. Наумов [и др.]. - Москва : Форум, 2009. С. 304 .

Омельченко, Н.А. История государственного управления в России : учебник для вузов по спец. “Гос. и муниципальное управление” / Н. А. Омельченко. – Москва : Проспект, 2010. – 463 с.

Писарькова, Л. Ф. Государственное управление России с конца XVII до конца XVIII века : эволюция бюрократической системы / Л.Ф. Писарькова ; РАН , Ин-т рос. истории. – Москва : РОССПЭН,2007. С.743.

**Chashnikov M.A.**

1st year master student, faculty of socio

Moscow State University

(Russia, Moscow)

## **CITY REFORM OF ALEXANDER II**

***Abstract:** The article examines the land and city reforms of Alexander II. Particular attention is paid to the functions of the zemstvos, which were provided to them under that reform. Changes in the management system of cities are detailed, as well as the procedure for election and appointment to relevant positions.*

***Key words:** Zemskaya reform, City reform, Alexander the Great, Russian Empire, Public administration system.*

УДК 93

**Чашников М.А.**

студент 1 курса магистратуры, социологический факультет  
Московский государственный университет им. М.В. Ломоносова  
(Россия г. Москва)

## **ИСТОРИЯ СТАНОВЛЕНИЯ И РАЗВИТИЯ ПРЕДВАРИТЕЛЬНОГО РАССЛЕДОВАНИЯ**

*Аннотация:* в статье рассматривается система предварительного расследования, существовавшая в царский период. Анализируются основные видоизменения, которые произошли на досудебных стадиях уголовного процесса с XVIII по начало XX века.

*Ключевые слова:* Уголовный процесс, Предварительное расследование, Царская Россия, Российская Империя, Уголовное право.

Говоря об истории, можно выделить несколько основных этапов: досоветский, советский и постсоветский, в которые происходило формирование предварительного расследования как вида деятельности, осуществляемого специально на то уполномоченными должностными лицами, до того состояния, в котором мы видим его сейчас.

До 15 века как таковых уполномоченных лиц вести предварительное расследование не существовало. Подобием таких органов в 15-16 веке можно назвать «особых обыщиков», которых присылали из Москвы в случаях увеличения разбоев и иных преступлений. Но толку от них было мало. Поэтому Иван Грозный создал постоянный полицейский орган из числа дворян, называвшийся сыскным приказом и просуществовавший до 1701 года. Вообще, предварительное расследование, как таковое, никем в это время не выделялось. Зарождение предварительного расследования как стадии уголовного судопроизводства происходит при Петре I.



В 1713 году были образованы «Майорские» следственные канцелярии. Существовал реестр подлежащих расследованию дел, подписанный Петром I, вместе с его Наказом следственным канцеляриям, 09 декабря 1717 года. Наказ включал в себя подобные правила: "Расследовать накрепко, правдою, без всяких приказных крючков", и регулировал ряд процедур досудебного производства по уголовному делу. То, что в наказе именовалось термином «приговор», сейчас именуется как «обвинительное заключение». В этом документе впервые было отделено предварительное расследование от судебного: "Самому... никаких дел не кончать (не выносить приговоры) и экзекуцей (исполнения приговоров) не чинить".

Регулировался порядок проведения пыток в отношении различных лиц, можно провести параллель с тем, как сейчас регулируется порядок проведения допроса.

В 18 веке появляется новый орган – полиция, так называемые полицмейстеры, осуществляющие предварительное следствие в одной единственной форме. В 1837 году начинается разработка законопроекта «О следствии», по которому эта функция должна была быть изъята у полиции, а следователь должен относиться к судебной власти.

Важным документом на досоветском этапе в истории развития российского уголовного процесса явилась судебная реформа 1864 года. Данная реформа стала следствием перехода российского государства к обществу индустриального типа и изменения отношения к правам личности, в результате чего инквизиционный тип уголовного процесса уступил место смешанному. В Российской империи «предварительное следствие» или «предварительное исследование» являлось составляющей предварительного производства.

Устав уголовного судопроизводства 1864 года – это один из четырёх утверждённых уставов. Он представляет собой первую российскую кодификацию уголовно-процессуального права, действовавшую 53 года. Предшественником данного Устава является кодекс об Основных положениях

уголовного судопроизводства, принятый в 1862 году, на основе которого и создавали Устав 1864 года. Именно в Основных положениях был закреплён важный принцип: сочетание розыскного предварительного следствия и состязательного судебного разбирательства, – названный смешанной моделью.

Также закреплялся отказ от теории формальных доказательств и был осуществлён переход к свободной оценке доказательств по внутреннему убеждению. Розыскная (инквизиционная) форма уголовного процесса означала, что система доказательств, которая должна была воплощаться на предварительном следствии, как бы формально отражалась в законе, но решающее значение имело «выбитое» признание вины, мужчинам оказывалось большее доверие, чем противоположному полу, показания одного богатого приравнивались к показаниям трёх бедных. А в состязательной форме, как и в смешанной, существует так называемая свободная оценка доказательств, появляется презумпция невиновности.

Говоря об Уставе, необходимо отметить, что до его принятия предварительное расследование осуществляла полиция, а после данная компетенция перешла суду, а именно – к судебному следователю. Это значит, что была принята попытка разграничить две формы: следствие и дознание. Передача предварительного следствия суду было первым шагом, но дознание всё ещё оставалось у полиции. Вообще, первоначально составители устава хотели сделать так, чтобы решение о начале предварительного следствия мог начать только прокурор, как это было в Европе, но из-за огромной территории России они оставили это полномочие судебным следователям, а также полиции как органу дознания.

По той же причине кроме полиции, дознание могли осуществлять также жандармы и администрация. Статья 252 Устава говорит: «когда ни судебного следователя, ни прокурора или его товарища нет на месте, то полиция, сообщая им о происшествии, заключающем в себе признаки преступного деяния, вместе с тем производит надлежащее о нем дознание». Для начала предварительного

следствия, как указывает статья 262 Устава, необходимы законные поводы и достаточные основания. По содержанию предварительное расследование – это, как и в настоящее время, деятельность по собиранию доказательств путем производства следственных действий, включающая меры пресечения.

Важной особенностью было то, что прекратить уголовное преследование по делу не мог ни прокурор, ни следователь, имевший судебский статус. Они могли лишь ходатайствовать об этом в окружной суд, что судебный следователь делал через прокурора. По окончании следствия обвиняемый знакомился следователем с материалами уголовного дела, после чего дело направлялось прокурору.

Прокурор мог возбудить уголовное дело, составляя обвинительный акт, который направлял в суд. На этом стадия предварительного исследования заканчивалась. Статья 249 Устава говорит нам: «Предварительное следствие о преступлениях и проступках, подсудных окружным судам, производится судебными следователями при содействии полиции и при наблюдении прокуроров и их товарищей».

Упоминая тонкости по производству некоторых следственных действий на данной стадии, можно провести различительные и подобные параллели с сегодняшним временем, например, для производства обыска и выемки не требовалось разрешение суда, как сейчас, судебный следователь мог приостановить дело, если продолжать дальше следствие оснований не было. После октябрьской революции 1917 года была ликвидирована царская судебная система.

25 мая 1922 года был принят первый уголовно-процессуальный кодекс РСФСР. Но этот период с 1917 по 1922, предварительное расследование существовало, оно реализовывалось по-другому, в противоположность нашему, к которому мы сейчас привыкли. Чтобы дать ему характеристику, достаточно привести один пример из многих: покушение на Ленина, дело Фанни Каплан.

Предварительное расследование осуществлено: изъятый пистолет исследован, осуществлён осмотр места происшествия без составления соответствующего отдельного протокола, проведён допрос с протоколом. Вину признала. Сказали «виновна». Расстреляли. Всё. И никого не волнует, что Фанни была почти слепая. В сравнение с сегодняшним процессом очень многое пропущено. Можно сказать, что это веяние «духа революции» и тех, кто за ней стоит. Сейчас же историки опровергают вину Каплан.

### СПИСОК ЛИТЕРАТУРЫ:

Александров А.И. Предварительное следствие в уголовном процессе России: между прошлым и будущим // Российский следователь. 2018. N 3. С. 30 - 35.

Александров А.И. Проблемы организации предварительного следствия в Российской Федерации: направление реформирования // Российский следователь. 2011. N 1. С. 36.

Александров А.И. Философия зла и философия преступности (вопросы философии права, уголовной политики и уголовного процесса). СПб.: Изд-во СПбГУ, 2013. С. 284 - 286.

Александров А.С., Сафин Р.Р., Юнусов Р.Р. К вопросу о создании сокращенной формы досудебного производства по уголовному делу // Актуальные проблемы экономики и права. 2012. N 4. С. 264 – 265.

Апелляционное определение Судебной коллегии по уголовным делам Верховного Суда РФ от 12 апреля 2017 г. N 36-АПУ17-10сс. // СПС «Консультант плюс».

Аппарат власти следственной / Под ред. Н.А. Колоколова. М.: Юрлитинформ, 2016. – 389 с.

Белкин А.Р. Общие условия предварительного расследования: проблемы законодательной регламентации // Уголовное судопроизводство. 2015. N 1. С. 8 - 13.

Володина Л.М. Назначение уголовного судопроизводства и проблемы его реализации. М., 2018. – 78с.

**Chashnikov M.A.**

1st year master student, faculty of socio

Moscow State University

(Russia, Moscow)

## **HISTORY OF FORMATION AND DEVELOPMENT OF PRELIMINARY INVESTIGATION**

***Abstract:** The article discusses the system of preliminary investigation that existed during the tsarist period. The main changes that took place at the pre-trial stages of the criminal process from the 18th to the beginning of the 20th centuries are analyzed.*

***Key words:** Criminal procedure, Preliminary investigation, Tsarist Russia, Russian Empire, Criminal law.*

УДК 93

**Чашников М.А.**

студент 1 курса магистратуры, социологический факультет  
Московский государственный университет им. М.В. Ломоносова  
(Россия г. Москва)

## **КРЕСТЬЯНСКАЯ РЕФОРМА 1861 Г. ИЗМЕНЕНИЕ ПРАВОВОГО ПОЛОЖЕНИЯ КРЕСТЬЯНСТВА**

*Аннотация:* в статье рассматривается одна из самых грандиозных реформ Александра Великого, которая стала одним из двигателей развития капитализма в Российской Империи XIX века. Анализируется процедура проведения реформы, и основные положения её реализации.

*Ключевые слова:* Отмена крепостного права, 1861 год, Александр Великий, Свобода крестьян, Крестьянская реформа.

Подготовка реформы поначалу проводилась тайно. Далее к ней были привлечены широкие круги дворянства: в 1858 г. во всех губерниях (помимо Архангельской, где не существовало крепостных крестьян) были сформированы выборные дворянские комитеты с целью формирования проектов реформы. Основное руководство подготовкой реформы сконцентрировалось в основанном в 1858 г. Главном комитете по крестьянскому делу. Для сведения воедино материалов губернских комитетов при Главном комитете были сформированы редакционные комиссии.

Ни торгово-индустриальный класс, ни простой народ к реформе никак не были предрасположены. Готовившие реформу дворяне стремились главным образом к тому, чтобы защитить свой круг интересов.

Центральным вопросом реформы, по которому шла борьба внутри помещичьего класса, был вопрос о том, освободить крестьян с землей либо без

земли. По данному вопросу шли дискуссии между группами крепостников и либералов. К крепостникам принадлежала феодально-бюрократическая знать, а кроме того помещики, хозяйство которых в основном базировалось на отработанной ренте. Либералы выражали интересы торгово-промышленной буржуазии и обуржуазившихся помещиков. Борьба между ними была не принципиальной: и крепостники, и либералы стояли за отмену крепостного права при сохранении помещичьего землевладения и самодержавия, однако либералы при этом желали несколько уменьшить царский абсолютизм и были против освобождения крестьян без земли.

Безусловно, оставить крестьян совсем без земли было нельзя. Однако помещики черноземных губерний, где земля высоко ценилась, стремились освободить крестьян с наименьшим наделом и за выкуп. Такое «освобождение» сохраняло в руках помещиков почти всю территорию и обеспечивало их хозяйство рабочими руками.

Помещики нечерноземных губерний, где земля не представляла такой ценности, находили возможным освобождение крестьянина с землей, но за большой финансовый выкуп; в этом случае помещики получали капитал для ведения капиталистического хозяйства на оставшейся у них земле.

В основу крестьянской реформы был возложен опыт Франции и Пруссии, в которых была сформирована дробная поземельная собственность, в следствии чего возник класс мелких собственников земли.

Законодательные меры данных государств предусмотрели выкуп крестьянами территории в собственность.

Манифестом с 19 февраля 1861 г. и Положением о крестьянах, вышедших из крепостной зависимости, было оглашено, что крестьяне освобождаются от крепостной зависимости и наделяются землей за выкуп. Землю они приобретали не в собственность, а лишь в «постоянное пользование». За пользование землей крестьяне обязаны были отбывать в пользу помещиков натуральные повинности либо возместить их деньгами. В следствии

реформы крепостные крестьяне становились «временно обязанными» и должны были по-прежнему трудиться безвозмездно на помещика.

По истечении девяти пореформенных лет крестьянам дозволялся выкуп земли. Порядок выкупа определялся специальным Положением о выкупе. Оно различало право выкупа усадьбы и право выкупа полевого надела. Усадьбу возможно было купить при отсутствии недоимки на наделе крестьянина. Полевая территория выкупалась исключительно с согласия помещика. В то же время помещику было дано право заставить крестьян перейти на выкуп, в случае если ему это было рентабельно. Помещики были заинтересованы в получении всей выкупной суммы сразу, для того чтобы сформировать капитал для перехода к новым формам хозяйства. Царское правительство за счет казны выдавало помещикам ссуду в объеме 75-80% причитающейся им с крестьян выкупной суммы, а крестьяне обязаны были погасить данную ссуду в течение 49 лет, внося в казну каждый год так именуемые «выкупные платежи».

Объем надела крестьян определялся «местными положениями». В них устанавливались для любой отдельной местности две нормы наделов - низшая и высшая. Только в степной полосе существовала одна так именуемая «указная норма». Помещик имел возможность обязать крестьян принять высшую норму наделов. Однако он не был должен давать крестьянам больше территории, нежели им причиталось по низшей норме. В плодородных регионах землевладельцы выделяли чаще наделы по низшей норме, а где были малопродуктивные наделы, заставляли крестьян получать самую высшую норму наделов.

В законодательстве об отмене крепостного права находился ряд иных правил, имевших собственной целью сохранить власть помещиков над крестьянами. Им было допустимо предъявлять требования, чтобы крестьяне переносили свои усадьбы в иное место, обмена крестьянских территорий на свои земли, если это вызывалось интересами помещичьего хозяйства.



Положение от 19 февраля 1861 г. устанавливало, что крестьяне, вышедшие из крепостной зависимости, в обязательном порядке объединяются в сельские общества. Как правило, сельское общество образовывалось посредством организации крестьян, принадлежащих одному помещику. Оно могло складываться из одного поселения либо из части большого поселения, заселенного крестьянами, принадлежащими разным помещикам.

Сельское общество являлось поземельным союзом крестьян, объединенных общностью землепользования (при общинном порядке землевладения) и в то же время административной единицей, исполняющей административные и полицейские функции. Все члены общества были объединены круговой порукой. Без согласия общества крестьянин не имел возможность уйти на заработки за границы места своего жительства.

Надельная территория предоставлялась не каждому лицу в отдельности, а крестьянскому двору, крестьянской семье в лице её представителя - домохозяина. Он нес ответственность перед обществом за исправное отбывание повинностей. В отсутствие согласия домохозяина отдельные члены семьи не имели возможность уйти в заработки, менять место жительства и т.п. Для надельного крестьянского землевладения было свойственно присутствие большого количества разрядов крестьянских хозяйств, отличавшихся друг от друга объемами надела, условиями выкупа, характером землевладения.

На основе материалов земской статистики исследователи тех лет писали, что крестьяне разделяются на последующие разряды: дарственники, собственники, полные собственники, государственные, государственные с общинным владением, государственные с четвертным владением, государственные из помещичьих, удельные, арендаторы казенных участков, безземельные, собственники бывшие помещичьи, на выкупной усадьбе, собственники бывшие удельные, поселяне - собственники, переселенцы, дарственные бывшие помещичьи, собственники бывшие государственные, вольноотпущенные, безоброчные, вольные хлебопашцы, временнообязанные,

бывшие фабричные и др., а далее ещё крестьяне приписные, пришлые и др. При такого рода разноголосице разрядов и правовых состояний права крестьян - землепашцев и радетелей земли российской безусловно были тяжело различимы. Безземелье и бесправность вело русского крестьянина к волнениям и требованию реформ.

### СПИСОК ЛИТЕРАТУРЫ:

- Батыр, К.И. Всеобщая история государства и права / К.И. Батыр. - М.: Былина, 2009. – 415 с.
- Великие реформы в России середины XIX века/ Сост. И.Л. Абрамов, Б.В. Колобов, Г.Л. Волохова и др. – М.: Изд-во МГТУ, 2012. – 160 с.
- Великие реформы России. 1856 – 1874: Сборник/Под. ред. Л.Г. Захаровой, Б. Эклофа, Дж. Бушнелла. М.: Изд-во Московского университета, 1992 г. – 336 с.
- Дудкина Л.В. История государства и права России. М: Аллель, 2010. – 64 с.
- Исаев, И. А. История отечественного государства и права в вопросах и ответах / И.А. Исаев. - М.: Проспект, 2014. — 240 с.
- История Отечества от его истоков до современности: Учебное пособие/ Тугусова Г.В., Скороспелова В.А. – Ростов н/Д: «Феникс», 2010. – 480 с.
- История отечественного государства и права. В 2 частях. Часть 2 / Под редакцией О.И. Чистякова. - М.: Юрайт, Высшее образование, 2009. - 512 с.
- История России. Учебник – 2-е изд., перераб. и доп./под редакцией А.С.Орлов, В.А.Георгиев, Н.Г.Георгиева, Т.А.Сивохина. – М., Проспект, 2003. — 520 с.
- История России: Учебник для вузов/ Мунчаев Ш.М., Устинов В.М. – 3-е изд., изм. и доп. – М.: Норма, 2008. – 768 с.
- История России: Учебное пособие для вузов/ Под ред. Бердинских В.А. – Киров: Константа, 2005. – 608 с.
- Омельченко, О.А. Всеобщая история государства и права / О.А. Омельченко. - М.: Остожье; Издание 255-е, 2010. - 576 с.

Основы курса истории России: Учебное пособие/ Орлов А.С., Георгиев В.А., Полунов А.Ю., Терещенко Ю.Я. – М.: Простор, 2010. – 651 с.

Тимошина Т. М. Экономическая история России: Учебное пособие / под ред. проф. М.Н. Чепурина. – 7-е изд., перераб. и доп. – М: ЗАО «Юридический Дом «Юстицинформ», 2002. – 424 с.

**Chashnikov M.A.**

1st year master student, faculty of socio

Moscow State University

(Russia, Moscow)

**PEASANT REFORM 1861 CHANGE  
OF THE LEGAL STATUS OF THE PEASANTRY**

***Abstract:** The article examines one of the most ambitious reforms of Alexander the Great, which became one of the engines of the development of capitalism in the Russian Empire of the 19th century. The procedure of reform implementation and the main provisions of its implementation are analyzed.*

***Key words:** Abolition of serfdom, 1861, Alexander the Great, Freedom of the peasants, Peasant reform.*

УДК 93

**Чашников М.А.**

студент 1 курса магистратуры, социологический факультет  
Московский государственный университет им. М.В. Ломоносова  
(Россия г. Москва)

## **ПРЕДПОСЫЛКИ ПРОВЕДЕНИЯ РЕФОРМ АЛЕКСАНДРА ВЕЛИКОГО**

*Аннотация:* в статье рассматриваются причины проведения комплекса реформ Александром Великим. Настоящие причины помогают понять - в связи с чем была необходимость проведения реформ именно в этот период, а не несколькими годами ранее.

*Ключевые слова:* Предпосылки проведения реформ Александра Великого, Система государственного управления, Государственная власть, Российская Империя.

Правление императора Александра II стало временем радикальных переустройств российского общества. Интересы политического и исторического формирования государства требовали коренного изменения ключевых идеологических направлений самодержавной системы. После Крымской войны столкновение традиционных николаевских порядков и новых требований ставило Россию пред потребностью и неизбежностью реформирования государственного строя.

Однако в силу особенностей исторического формирования, государственного и социального устройства России конструктивные преобразования могли реализоваться только при содействии самодержца. Когда Александр II в феврале 1855 г. вступил на российский престол, ничто не предвещало в нем реформатора. В отличие от своего отца, он приобрел достойное преемнику престола образование и воспитание. Его учителями были В.А. Жуковский, создавший для него учебную программу, М.М. Сперанский, Е.Ф.

Канкрин. Воспитатели замечали в нем доброжелательность, коммуникабельность, хорошие способности к наукам, однако вместе с этим недостаток старания и тенденция отступать перед проблемами. Александр II стал царем в 36 лет, вполне сформировавшимся человеком, имея за плечами опыт государственной деятельности.

Прошел год после вступления Александра II на трон, прежде чем он, удостоверившись в нежизнеспособности николаевской систем выступил перед столичным дворянством со знаменитой речью (30 марта 1856 г.): "Лучше отменить крепостное право сверху чем ждать того времени, когда оно само собой начнет отменяться снизу". Ликвидация крепостного права стала основным событием царствования Александра II. Естественным продолжением отмены крепостного права в России были земская, городская, судебная, военная и прочие реформы. Их главная задача- привести государственный строй и административное управление в соответствие с новой общественной структурой, в которой многомиллионное крестьянство приобрело личную независимость.

Они стали продуктом стремления «либеральной бюрократии» продолжить политическую модернизацию государства. Для этого требовалось приспособить самодержавие к развитию капиталистических взаимоотношений и использовать буржуазию в интересах господствующего класса.

Выделяют следующие виды предпосылок буржуазных реформ 60-70-х гг. 19 в.: - социально-экономические; - политические; - идеологические.

Социально-экономические послы.

К середине 19 в. стал неоспорим кризис феодального уклада производства, на индустриальную арену все более публично выступали буржуазные черты производства, появлялись и массово распространялись капиталистические формы хозяйствования, приходя на замену давним феодальным порядкам производства. Уже к 20-м гг. 19 в. все больше и больше использовались вольнонаемные работники, а к 1860-м гг. их количество

перевалило 50 % рабочей силы на фабриках, вотчинная и посессионная мануфактуры прекращали свое существование, уступая место новоиспеченным буржуазным взаимоотношениям.

Промышленный переворот 30-40-х гг. 19 в. остро определил проблему недостатка кадров, так как большая часть населения находилось в крепостной зависимости и не имело возможности уйти от своих помещиков. В то же время мельчало дворянское землевладение, земля начала быстро переходить в руки остальных сословий, на этом фоне распространялась практика отходничества крестьян. В среде дворянства также появлялись сторонники буржуазных реформ, так как все меньше доходов зачислялось с земель, главными источниками существования дворянства становились предпринимательство и служба монарху, а поместья скорее, наоборот, требовали существенных материальных расходов.

Политические предпосылки.

Основной предпосылкой реформ 60—70-х гг. 19 в. явилась предреволюционная обстановка, сформировавшаяся в эти годы в России. Политическая ситуация 50-х гг. 19 в. была такая, что регулярно увеличивалась классовая борьба, разгоравшаяся на фоне противоречий между дворянством и крестьянами. Данная борьба стремительно обострилась после проигрыша в Крымской войне 1853-1855 гг., когда уже после застигнутого волнения декабристского выступления снова значительно оживилась деятельность общественно-политических кружков. Феодальные порядки целиком изживали себя, требовалось осуществление скорейших мер по установлению определенных гарантий гражданам, для того чтобы удержать в силе хотя бы самую абсолютную монархию. Перестройки требовал весь государственный аппарат, полицейские и судебные органы, так как всюду преобладали взяточничество и беззаконие, стремительно увеличивалась преступность в государстве.

В фоне такой негативной ситуации в России важным условием, послужившим посылком для проведения реформ второй половины 19 в., явились непосредственно либеральные взгляды правившего в эти годы Александра II.

Идеологические предпосылки.

Важнейшим идеологическим толчком к установлению буржуазных порядков в всем мире, в том числе и в России, стали идеи Великой французской революции: свобода, равенство, братство, законность.

В России же непосредственно в этот период сложились 3 основных идейно-политических силы:

- официально-правительственный; - либеральный; - революционный.

Все они одновременно считали важным осуществление буржуазных реформ, хотя и расходились во мнениях о методе их проведения.

### СПИСОК ЛИТЕРАТУРЫ:

Байнова, М. С. История государственного управления в России: учеб. Пособие по спец. №061000 “Государственное и муниципальное управление” / М.С. Байнова. - Москва: Дашков и К, 2004. 235 с.

Биншток, Ф. И. История государственного управления в России: учеб. пособие / Ф. И. Биншток. – Москва : Риор, 2008 С. 124 .

Болотина, Н. Ю., История государственного управления в России : учебник / Н. Ю. Болотина [и др.] ; под общ. ред. Р. Г. Пихои ; Рос. Акад. Гос. службы при президенте Рос. Федерации. – Москва : РАГС, 2009. С. 439.

Быстренко, В. И. История государственного управления и самоуправления в России : учеб. пособие / В. И. Быстренко . – Москва : ИНФРА - МНовосибирск : Изд-во НГАЭиУ , 1997. С. 92 .

Григорьев В. Реформа местного управления при Екатерине II (учреждение о губерниях 7 ноября 1775 г.). СПб., 1910. С. 120-184.

Ежов, М. В. История государственного управления и государственной службы России : учеб. пособие / М. В. Ежов, Г. В. Ежова ; С.Петербург. ин-т внешнеэконом. связей, экономики и права, о-во “Знание” С.-Петербурга и Ленингр. обл., – Санкт-Петербург. :СПБИНВЭСЭП, 2004. С. 239 .

Игнатов, В. Г. История государственного управления в России: учебник для вузов . – изд.4-е, перераб. И доп.. – Ростов н/Д : Феникс, 2005. С. 146.

Куликов, В. В. Некоторые проблемы развития отечественной государственности : учеб. пособие к спецкурсу по “Истории государственного управления России” : По спец. “Гос. и муниципальное управление” / В. В. Куликов ; Вятский гос. пед. ун-т, Ин-т управленческих кадров. – Киров : ВГПУ, 1999. С. 25 .

Курис, М. Ю. История государственного управления в России : учеб. пособие по специальности и направлениям подгот. “Государственное и муниципальное управление”, “Менеджмент” /М. Ю. Курис ; ФГБОУ ВПО “Вят. гос. гуманит. ун-т” . – Киров : [б. и.], 2012. С. 223 .

Макаров, В. Б. История государственного управления и местного самоуправления в России ( IX-1917 г.) : Учеб. Пособие / В. Б. Макаров ; Волго – Вятская акад. гос. службы. – Н.Новгород : Изд-во Волго–Вят. акад. гос. службы ,2000. С. 243.

**Chashnikov M.A.**

1st year master student, faculty of socio

Moscow State University

(Russia, Moscow)

## **BACKGROUND OF THE REFORMS OF ALEXANDER THE VELIKY**

***Abstract:** The article examines the reasons for the implementation of a complex of reforms by Alexander the Great. The real reasons help to understand - in this connection there was a need to carry out reforms precisely during this period, and not a few years earlier.*

***Key words:** Preconditions for the reforms of Alexander the Great, Public administration system, State power, Russian Empire.*



УДК 93

**Чашников М.А.**

студент 1 курса магистратуры, социологический факультет  
Московский государственный университет им. М.В. Ломоносова  
(Россия г. Москва)

## **РЕОРГАНИЗАЦИЯ СИСТЕМЫ УПРАВЛЕНИЯ В ЦАРСТВО ПАВЛА I**

*Аннотация:* статья посвящена рассмотрению трансформации системы управления, которая произошла при Павле I. Детально показано, что консервативные взгляды императора отразились и на его преобразованиях. Император не стал продолжать единую линию видения государственной системы, созданной Екатериной Великой, а строил свою исключительную вертикаль власти.

*Ключевые слова:* Государственная власть, Государственный орган, Павел I, Реформирование системы государственного аппарата.

После прихода к власти Павла I произошёл поворот на консервативный курс правления и реорганизацию преобразований, произведенных Екатериной Великой. “Русский гамлет”, как часто его называли историки, изменил порядок наследования престола, по которому власть передавалась исключительно по мужской линии, тем самым лишив женщин права на управление государством. Павел усилил власть Сената, вернув ему законодательные полномочия, восстановил ряд упразднённых ранее коллегий, заложил основы будущего министерского управления и разрушил систему местного самоуправления.

А.Б. Каменский, давая оценку внутренней политике Павла, высказал следующее мнение:” конец столетия ознаменовался полной остановкой процесса преобразований и попыткой осуществления контрреформ. Такой контрреформой император пытался не только затормозить идущие в стране социально-

политические процессы и развитие общественной мысли, но и фактически вернуть страну к предшествующим стадиям её развития”.

В декабре 1796 года была проведена реформа Сената. Расширение круга его полномочий и усложнение структуры привели к увеличению состава. По мнению Павла, Сенат должен стать исключительно судебным органом, однако этого так и не произошло. Через Сенат проходили дела, связанные с открытием учреждений государственной службы, отпуском бюджетных средств.

Но сфера его влияния постепенно сужалась:” мало помалу многие отрасли управления сами собой отторглись от Сената. Все дела военные и адмиралтейские приняли совсем другое направление.

Вслед за ними и гражданское управление проложило себе путь через статс-секретарей, через министра коммерции ,а наипаче через генерал-прокурора”.

В конце девятнадцатого столетия была опубликована записка, в которой содержались взгляды Павла I на государственную систему управления. “Согласно ей Сенату отводилась роль главного трибунала, то есть органа исключительно судебного”.

При Павле I органы прокуратуры получили особое значение, а генерал-прокурор можно сказать стал ближайшим помощником императора. На генерал-губернатора была возложена исполнительная власть. Его полномочия касались административных, финансовых, судебных дел. Зачастую генерал-прокурор совмещал свои непосредственные обязанности с исполнением должности, что усиливало его влияние.

В конце 1796 года систему центральных учреждений дополнили три коллегии, отвечавшие за хозяйственно-экономическую составляющую страны: Берг, Коммерц и Мануфактур коллегии. Однако стоит отметить тот факт, что коллегии уже не были прежними и восстановить их на началах Петра Великого было невозможно. По своему статусу президенты коллегий напоминали министров. В 1797 году появляется Департамент уделов, а в 1798 г. –

Департамент водяных коммуникаций. Данные преобразования говорят нам о тогдашней централизации управления, упорядочении и улучшении организации столичных управлений.

Не оставил без внимания Павел местное управление, что выразилось в сокращении числа губерний и уездов, а также пересмотра территориальных границ, установленных реформой 1775 года.

Число губерний было сокращено с 50 до 41, а уездов с 572 до 429. Должность представителя верховной власти в губерниях упраздняялась, теперь же все средства управления концентрировались в лице губернатора, который подчинялся Сенату. Так разрушилась система наместничества. Реорганизовано было и городское самоуправление: управы и думы ликвидированы, а сословное управление стало слито с полицией. Данные изменения считались новой губернской реформой, а их главная причина - необходимость сокращения финансовых расходов на административное управление была достигнута. Радикальным преобразованиям подверглась судебная система. Палаты уголовного и гражданского суда стали преобразованы в департаменты одной палаты суда. Свое существование в уездах прекратили нижние расправы. Судебная система в целом утратила сословный и выборный принцип своей работы.

В 1798-1799 гг. в столицах магистраты и городские думы стали существовать вместо ратгаузов; “указами 1800-1801 г. эти учреждения учреждались во всех губернских городах”. Ратгаузы ранее были задействованы в системе управления, поэтому они формировались на совершенно новых началах. Они состояли как из выборных, так и из назначаемых членов. В их ведении зачастую находились сословно – судебные дела. Ратгаузы состояли в составе губернского правительства.

Отмечу ещё одну характерную черту для преобразований конца XVIII века: восстановление в окраинских губерниях привилегий и национальных особенностей в организации судебной системы. Резкое сокращение числа

губерний и уездов вызвало собой массовые увольнения служащих местной администрации. Это значит, что в 9 упраздненных губерниях без работы осталось не менее 2,7 тыс. чел., а в 143 уездах число уволенных составляло порядка 8 тыс.чел. Закрытие областных учреждений привело к увольнению еще порядка 900 человек.

Таким образом, реформирование территориального устройства оставило в структурных безработных 12 тысяч человек. Конец XVIII в. отмечен активной деятельностью Сената по борьбе с должностными преступлениями губернских чиновников. В ходе проверки сенаторам следовало обратить внимание на следующие пункты: система правосудия, внутренняя полиция, незаконные поборы и сборы.” Чтобы истребить злоупотребления на местах, подобные ревизии предусматривалось проводить каждые три года”. Для более интенсивной проверки все губернии были разделены на 8 групп и в каждую из них было направлено по 2-3 сенатора. Данная ревизия растянулась на целый год.

Подводя итог анализа реформ Павла I в системе управления, стоит отметить, что произошло восстановление центральных учреждений, завершившееся созданием системы министерств при Александре I; упразднением должности наместника; сокращение численности государственного аппарата за счет упразднения ряда губерний и уездов; закрытие большого количества судебных учреждений; усиление правительственного начала. Правление Павла отмечено активной правительственной деятельностью, направленной на повышение качественной подготовки бюрократии, улучшение их образования (усиление дисциплины по службе, проведение аттестации чиновников, борьба со взяточничеством и казнокрадством). Большинство тенденций, начатых Павлом I, были продолжены в первой половине XIX века.

#### **СПИСОК ЛИТЕРАТУРЫ:**

- Байнова, М. С. История государственного управления в России: учеб. Пособие по спец. №061000 “Государственное и муниципальное управление” / М.С. Байнова. - Москва: Дашков и К, 2004. 235 с.
- Биншток, Ф. И. История государственного управления в России: учеб. пособие / Ф. И. Биншток. – Москва : Риор, 2008 С. 124 .
- Болотина, Н. Ю., История государственного управления в России : учебник / Н. Ю. Болотина [и др.] ; под общ. ред. Р. Г. Пихои ; Рос. Акад. Гос. службы при президенте Рос. Федерации. – Москва : РАГС, 2009. С. 439.
- Быстренко, В. И. История государственного управления и самоуправления в России : учеб. пособие / В. И. Быстренко. – Москва : ИНФРА - МНовосибирск : Изд-во НГАЭиУ, 1997. С. 92 .
- Григорьев В. Реформа местного управления при Екатерине II ( учреждение о губерниях 7 ноября 1775 г. ) . СПб., 1910. С. 120-184.
- Ежов, М. В. История государственного управления и государственной службы России : учеб. пособие / М. В. Ежов, Г. В. Ежова ; С.Петербург. ин-т внешнеэконом. связей, экономики и права, о-во “Знание” С.-Петербурга и Ленингр. обл., – Санкт-Петербург. :СПБИНВЭСЭП, 2004. С. 239 .
- Игнатов, В. Г. История государственного управления в России: учебник для вузов. – изд.4-е, перераб. И доп.. – Ростов н/Д : Феникс, 2005. С. 146.
- Куликов, В. В. Некоторые проблемы развития отечественной государственности : учеб. пособие к спецкурсу по “Истории государственного управления России” : По спец. “Гос. и муниципальное управление” / В. В. Куликов ; Вятский гос. пед. ун-т, Ин-т управленческих кадров. – Киров : ВГПУ, 1999. С. 25 .
- Каменский А.Б. Указ. Соч. с. 511. Автор делает исключение только для системы образования, продолжавшей движение вперед и при Павле
- Кузьбожев, Э. Н. История государственного управления в России: учеб. для бакалавров : для студентов высших учебных заведений, обучающихся по экономическим направлениям и специальностям / Э.Н. Кузьбожев, И.А. Козьева. – Москва : Юрайт, 2013. С. 470.

**Chashnikov M.A.**

1st year master student, faculty of socio

Moscow State University

( Russia, Moscow )

**REFORMS OF PETER THE GREAT  
IN THE FIELD OF GOVERNANCE**

***Abstract:** The article is devoted to the consideration of the transformation of the government system that took place under Paul I. It is shown in detail that the conservative views of the emperor were reflected in his transformations. The emperor did not pursue a single line of vision of the state system created by Catherine the Great, but built his own exclusive vertical of power.*

***Key words:** State power, State body, Paul I, Reforming the system of the state apparatus.*

УДК 93

**Чашников М.А.**

студент 1 курса магистратуры, социологический факультет  
Московский государственный университет им. М.В. Ломоносова  
(Россия г. Москва)

## **РЕФОРМЫ ЕКАТЕРИНЫ II В ОБЛАСТИ ГОСУДАРСТВЕННОГО УПРАВЛЕНИЯ**

*Аннотация:* статья посвящена рассмотрению системы государственного управления, сложившейся в период правления Екатерины II. Детально рассмотрена деятельность Сената, созыв Уложенной комиссии и процесс секуляризации церковных земель.

*Ключевые слова:* Государственная власть, Государственный орган, Екатерина Великая, Российская империя, Система государственного управления.

Во второй половине XVIII века система управления строилась по-прежнему на фундаменте основных устоев, заложенных Петром Великим: самодержавии, крепостничестве, сословности. «Правление Екатерины II- время “просвещенного абсолютизма” – стало временем укрепления самодержавной власти за счет модернизации государственной структуры Российской империи”.

Екатерина Великая начала свои преобразования с определения положения Сената в 1763 году, следствием чего Сенат лишился законодательных функций и стал высшим судебным учреждением. Он был разделённым на 6 департаментов: четыре из них находились в Петербурге, два в Москве. Государственные дела были сосредоточены в первом департаменте. Во втором департаменте были судебные дела. Третий и четвертый департамент занимались самыми разнообразными вопросами. Департаменты Москвы соответствовали Петербургским: Пятый - первому, а шестой –второму.

К Сенату перешли текущие функции ряда упраздненных коллегий и контор. “Сенат стал органом контроля над деятельностью государственного аппарата, но лишился своей главной функции- законодательной инициативы, это право перешло непосредственно к императрице”.

Сенатская реформа Екатерины II формально восстановила его как высшее государственное учреждение Российской империи, тем самым дав ему органично вписаться в политическую систему просвещенного абсолютизма. Возросла в сфере управления роль новой Личной Канцелярии, созданной в 1763 г. для отправления "собственных ее императорского величества дел".

Не оставила без внимания Екатерина II и церковь, проведя секуляризацию церковных земель в 1764 году. Основной причиной секуляризации стало чрезмерное распространение свободных от налога церковных земель, снижавших доходы казны. “Екатерина заявила, что церковные земли принадлежат государству, духовенство должно же заниматься вопросами христианской веры, а не управлять земными богатствами”.

В ходе реформы была упразднена часть монастырей, церковь лишилась экономического могущества, все имения Святейшего Синода переходили в ведение Коллегии экономии. Крестьяне, проживающие в данных имениях, передавались в ведение Коллегии экономии и именовались экономическими крестьянами и платили по 1, 5 рубля подушного оклада. Государству перешло более 8 млн десятин земли, число монастырей сократилось более чем в два раза. Важным преобразованием в начальный период царствования был созыв Уложенной комиссии. Созванная по манифесту 4 декабря 1766 года, она предусматривала сословное представительство депутатов для обсуждения свода законов.

В состав комиссии помимо выборных от сословий и различных групп населения входили высшие чиновники. Ведущую роль в ней заняло дворянство, духовенство же осталось без представительства. Для организации деятельности комиссии Екатерина подготовила наказ, в котором изложила свои доводы о роли



законов в государстве, о сословиях и о роли монарха. Большую часть текста русская императрица заимствовала из сочинений Монтескье и Бекариа, а также Дидро, поэтому нельзя сказать, что данная работа считается её личным трудом.”

О недостатках в судебном устройстве и организации местного управления депутаты знали не понаслышке, поэтому большинство наказов с мест содержали критику действовавших учреждений, предлагали пути их реформирования”. Суть основных преобразований заключалась в следующем: 1) ввести выборный элемент в состав административных учреждений на уровне города и уезда 2)увеличить количество учреждений для более лучшей связи власти с населением 3)”возложить на местную администрацию заботу об охране местных интересов и благосостоянии народа”.

Итак, основная работа заключалась вот в чём: каждый депутат должен был привезти наказ от населения своей губернии, где народ излагал свои нужды. Люди реально верили, что данный орган способен улучшить их положение. Однако за год существования комиссии в ней не было принято ни одного серьёзного решения. Меньше всего было сделано в отношении организации управления. Комиссия многие свои заседания посвятила обсуждению судеустройства и судопроизводства, которые особенно интересовали её членов и немного успела сделать в отношении будущей организации управления. С июня 1768 комиссия начинает собираться реже - до 4 раз в неделю, а потом до 2. В итоге из-за начавшейся войны данный орган перестал существовать. Однако задача узнать нужды населения в значительной части была выполнена. “Масштаб и результаты деятельности отнюдь не были ничтожными, как это часто утверждается”.

Историки сходятся во мнении, что она просто была забыта и не нужна стране, тем самым оставив темный след на правлении императрицы.

### **СПИСОК ЛИТЕРАТУРЫ:**

Байнова, М. С. История государственного управления в России: учеб. Пособие по спец. №061000 “Государственное и муниципальное управление” / М.С. Байнова. - Москва: Дашков и К, 2004. 235 с.

Биншток, Ф. И. История государственного управления в России: учеб. пособие / Ф. И. Биншток. – Москва : Риор, 2008 С. 124 .

Болотина, Н. Ю., История государственного управления в России : учебник / Н. Ю. Болотина [и др.] ; под общ. ред. Р. Г. Пихои ; Рос. Акад. Гос. службы при президенте Рос. Федерации. – Москва : РАГС, 2009. С. 439.

Быстренко, В. И. История государственного управления и самоуправления в России : учеб. пособие / В. И. Быстренко . – Москва : ИНФРА - МНовосибирск : Изд-во НГАЭиУ, 1997. С. 92 .

Григорьев В. Реформа местного управления при Екатерине II (учреждение о губерниях 7 ноября 1775 г.). СПб., 1910. С. 120-184.

Ежов, М. В. История государственного управления и государственной службы России : учеб. пособие / М. В. Ежов, Г. В. Ежова ; С.Петербург. ин-т внешнеэконом. связей, экономики и права, о-во “Знание” С.-Петербурга и Ленингр. обл., – Санкт-Петербург. :СПБИНВЭСЭП, 2004. С. 239 .

Игнатов, В. Г. История государственного управления в России: учебник для вузов . – изд.4-е, перераб. И доп.. – Ростов н/Д : Феникс, 2005. С. 146.

Куликов, В. В. Некоторые проблемы развития отечественной государственности: учеб. пособие к спецкурсу по “Истории государственного управления России” : По спец. “Гос. и муниципальное управление” / В. В. Куликов ; Вятский гос. пед. ун-т, Ин-т управленческих кадров. – Киров : ВГПУ, 1999. С. 25 .

Курис, М. Ю. История государственного управления в России : учеб. пособие по специальности и направлениям подгот. “Государственное и муниципальное управление”, “Менеджмент” /М. Ю. Курис ; ФГБОУ ВПО “Вят. гос. гуманит. ун-т” . – Киров : [б. и.], 2012. С. 223 .

Макаров, В. Б. История государственного управления и местного самоуправления в России (IX-1917 г.) : Учеб. Пособие / В. Б. Макаров ; Волго – Вятская акад. гос. службы. – Н.Новгород : Изд-во Волго–Вят. акад. гос. службы , 2000. С. 243.

**Chashnikov M.A.**

1st year master student, faculty of socio

Moscow State University

(Russia, Moscow)

**REFORMS OF CATHERINE II IN  
THE AREA OF PUBLIC ADMINISTRATION**

***Abstract:** The article is devoted to the consideration of the system of public administration that developed during the reign of Catherine II. The activity of the Senate, the convocation of the Legislative Commission and the process of secularization of church lands are examined in detail.*

***Key words:** State power, State body, Catherine the Great, Russian Empire, State administration system.*

УДК 93

**Чашников М.А.**

студент 1 курса магистратуры, социологический факультет  
Московский государственный университет им. М.В. Ломоносова  
(Россия г. Москва)

## **РЕФОРМЫ ПЕТРА ВЕЛИКОГО В ОБЛАСТИ УПРАВЛЕНИЯ**

*Аннотация: статья посвящена рассмотрению процесса реформирования системы государственного и местного управления в период становления Российской Империи. Детально показано какие органы были и какие перестали существовать в эпоху Петра Великого/а также в чем видоизменилась их функция и статус в процессе становления абсолютной монархии.*

*Ключевые слова: Государственная власть, Государственный орган, Петр Великий, Российская империя, Система управления*

Проведение реформ государственного управления осуществлялось главным образом в два этапа. Первый из них, как правило, выделяют с 1699 по 1711. Характерной чертой является поспешность, отсутствие четко выверенного плана создания функционирующего между собой аппарата управления. Второй этап относится к более спокойному времени, когда Россия доминировала в Северной войне.

Проведению преобразований на данном этапе предшествовала длительная и интенсивная подготовка, когда тщательно изучалось государственное устройство европейских стран, привлекались к работе профессиональные правоведы, вырабатывалась определенная системность. Петр провёл реорганизацию всех звеньев старого государственного аппарата управления, ибо унаследованный им еще со времен Ивана IV приказной аппарат плохо вписывался в существующие реалии. Реформы также явились следствием развития бюрократической тенденции. Итак, с чего же всё начиналось...

Необходимость получить выход к Балтийскому морю вынудила Петра Великого развязать войну против Швеции. Поражение под Нарвой показало, что русское войско слабо, малообучено и не имеет должной подготовки, следствием чего произошли радикальные изменения в армии: в 1705 году вводится рекрутская повинность, по которой происходил набор в армию из податных сословий, произошло преобразование дворянских и стрелецких войск, а также полков нового строя в целостную основу будущей регулярной армии. Был создан военно-морской флот, была введена строгая дисциплина в армии, создавались специальные военные школы и академии. Можно сделать вывод, что Пётр начал свои государственные реформы с военной сферы.

Отметим, что происходило постепенное снижение роли боярской думы. В 1699 году при царе была организована Ближняя канцелярия, в помещении которой позже стал собираться Совет Министров.

“В отсутствие монарха на Консилию министров возлагалась обязанность управления государством. Ближняя канцелярия осуществляла контроль за выполнением решений Консилиии. Подобный порядок просуществовал до учреждения Сената, который взял на себя её функции”.

Итак, указом от 1711 года был учрежден Сенат, который постепенно стал превращаться из временного в постоянно действующее правительственное учреждение. В его ведение был контроль за правосудием, торговлей; сбор налогов и наблюдение за дворянской службой. Решение принимались коллегиально, если же один из девяти сенаторов выступал против, то решение автоматически являлось не действительным. Сенат “решал административные вопросы и по региональным, и по функциональным направлениям.

Все сенаторы назначались государём”. Пётр Великий отзывался о Сенате следующим образом : «Смотреть во всём государстве расходов, и не нужные, а особливо напрасные, отставить. Денег, как возможно, собирать, понеже деньги суть артериею войны.» Сенат издавал указы, имевшие силу закона. “Непосредственная связь Сената с губерниями осуществлялась через губернских

комиссаров, состоявших при губернском столе сенатской Канцелярии”. С 1722 года никакое решение Сената не имело силы без согласия и подписи генерал-прокурора. В итоге Пётр I передал часть своих полномочий Сенату, однако внёс личную ответственность его членов за проводимые реформы.

С укрупнением государственного аппарата появилась необходимость в контроле за ним, пресечением коррупционных факторов. В связи с этим в 1711 году учреждается должность фискалов, которые должны были следить за высшим и нижним чиновничьим аппаратом, за их качественным и объективным исполнением своих обязанностей. Во главе фискалов стоял обер-фискал, подчинявшийся непосредственно императору. Фискалы должны были выявлять действия, которые наносят ущерб государству. За ложные доносы они не наказывались, однако за доказанные получали половину от конфискованного имущества, так как постоянного жалованья не получали. Можно сказать, что работали они сами на себя.

В начале XVIII в. органами центрального управления были приказы, которые бюрократизировались. В 1718-1720 гг. была проведена реформа, которая упразднила большинство приказов и ввела коллегиальную систему управления. Приказы были реорганизованы, так как тормозили осуществление главных задач государства в условиях начавшегося перехода от феодализма к капитализму. Коллегии были созданы по образцу тех, которые существовали в Швеции, Дании и Германии. Коллегиальный способ решения дел был более прогрессивным, нежели приказной, в них более четко было организовано дело, вопросы решались гораздо быстрее, не было волокиты, функции и сферы деятельности каждой коллегии строго разграничивались. В некоторых коллегиях сложилась система местных функциональных органов управления. Например, Юстиц-коллегии подчинялись надворные суды.

Положение о коллегиях определял “Генеральный регламент 1720”, по которому о всех действиях должна была вестись отчетность. Служащие приносили присягу на верность государю. Коллегии возглавляли президенты,

которые вели документооборот и организовывали работу. Вице-президенты, ассесоры и советчики назначались Сенатом. При коллегии состоял фискал, а позже прокурор, контролирующей их деятельность.

В 1718-1722 году происходит повторное реформирование Сената. Первоначально его членами были президенты всех коллегий, но вскоре остались только Иностранной, Адмиралтейской и Военной коллегий. Во главе Сената был генерал-прокурор. С его появлением на данном посту стал действовать целый массив прокуроров в центральных и местных учреждениях власти.

Важнейшей реформой было введение Табели о рангах в 1722 году, следствием чего произошло определение иерархической системы “служебной лестницы”, которая закрепила важность выслуги лет и необходимость прохождения всех рангов над принципами знатности и родовитости.

Последний царь и первый император не оставил без изменения церковную жизнь. В 1701 году произошел запрет на выборы патриарха. Самостоятельная церковь под управлением независимого патриарха не вписывалась в систему бюрократического государства с абсолютистской иерархией власти и самодержавным царём. Пётр I поручил Феофану Прокоповичу разработать Духовный регламент, подписание которого в 1721 году определило положение русской православной церкви, а именно произошла ликвидация церковной автономии и подчинение духовенства государству.

Церковь стала регулироваться Синодом. Надзор за деятельностью Синода осуществлял обер-прокурор- светский чиновник из военных или гражданских лиц. Члены Синода назначались императором и были подотчетны ему. Также была проведена частичная секуляризация церковных земель, как итог- церковь стала частью государственного аппарата.

Не оставил без внимания “Отец Отечества” и местное управление. В 1708 году был издан “Указ об учреждении губерний”, по которому страна получила территориальное деление. Изначально Россия была поделена на 8 губерний. Во главе губерний стояли губернаторы или генерал-губернаторы, а их назначение и

полномочия определялись напрямую царём. Функции губернаторов сводились к следующему: руководство войсками и рекрутами, сбор налогов, таможенные сборы.

В отсутствие губернаторов делами управлял вице-губернатор, который ведал по большей частью гражданской областью губернии. Губернаторы назначались бессрочно. Губернии были поделены на промежуточные территориальные образования – провинции и уезды.

Итак, указ об учреждении губерний завершил первый этап реформы местного управления. Однако это деление оказалось слишком крупным и не позволяло осуществлять на практике управление губерниями, особенно при существовавших тогда коммуникациях. Поэтому в каждой губернии были крупные города, в которых управление осуществляла прежняя городская администрация.

В скором времени будущий император провёл вторую реформу местного управления, по которой основной административной единицей стала провинция. Провинции возглавлялись воеводами. В 1720 году была учреждена должность Главного магистрата, который выполнял следующие функции: проведение выборов, надзор за исполнением административно-полицейских обязанностей, развитие торговли и ремёсел. В больших городах магистратам принадлежала судебная власть как по гражданским, так и по уголовным делам. В городах функционировали земские советы, которые обсуждали мирские нужды и вопросы городского хозяйства.

“Должностные лица, избираемые в органы местного самоуправления, не обладали реальной властью. Органы власти, спонтанно создававшиеся, не имели корней в местном населении”, следствием чего быстро превращались в придаток государственного аппарата, а власть на местах сосредотачивалась у губернаторов.

#### **СПИСОК ЛИТЕРАТУРЫ:**



- Байнова, М. С. История государственного управления в России: учеб. Пособие по спец. №061000 “Государственное и муниципальное управление” / М.С. Байнова. - Москва: Дашков и К, 2004. 235 с.
- Биншток, Ф. И. История государственного управления в России: учеб. пособие / Ф. И. Биншток. – Москва : Риор, 2008 С. 124 .
- Болотина, Н. Ю., История государственного управления в России : учебник / Н. Ю. Болотина [и др.] ; под общ. ред. Р. Г. Пихои ; Рос. Акад. Гос. службы при президенте Рос. Федерации. – Москва : РАГС, 2009. С. 439.
- Быстренко, В. И. История государственного управления и самоуправления в России : учеб. пособие / В. И. Быстренко . – Москва : ИНФРА - МНовосибирск : Изд-во НГАЭиУ , 1997. С. 92 .
- Григорьев В. Реформа местного управления при Екатерине II (учреждение о губерниях 7 ноября 1775 г.). СПб., 1910. С. 120-184.
- Ежов, М. В. История государственного управления и государственной службы России : учеб. пособие / М. В. Ежов, Г. В. Ежова ; С.Петербург. ин-т внешнеэконом. связей, экономики и права, о-во “Знание” С.-Петербурга и Ленингр. обл., – Санкт-Петербург. :СПБИНВЭСЭП, 2004. С. 239 .
- Игнатов, В. Г. История государственного управления в России: учебник для вузов . – изд.4-е, перераб. И доп.. – Ростов н/Д : Феникс, 2005. С. 146.
8. Куликов, В. В. Некоторые проблемы развития отечественной государственности : учеб. пособие к спецкурсу по “Истории государственного управления России” : По спец. “Гос. и муниципальное управление” / В. В. Куликов ; Вятский гос. пед. ун-т, Ин-т управленческих кадров. – Киров : ВГПУ, 1999. С. 25 .

**Chashnikov M.A.**

1st year master student, faculty of socio  
Moscow State University  
(Russia, Moscow)

**REFORMS OF PETER THE GREAT  
IN THE FIELD OF GOVERNANCE**

***Abstract:** The article is devoted to the consideration of the process of reforming the system of state and local government during the formation of the Russian Empire. It is shown in detail which organs were and which ceased to exist in the era of Peter the Great / and also how their function and status changed in the process of the formation of an absolute monarchy.*

***Key words:** State power, State body, Peter the Great, Russian Empire, Management system*

УДК 93

**Чашников М.А.**

студент 1 курса магистратуры, социологический факультет  
Московский государственный университет им. М.В. Ломоносова  
(Россия г. Москва)

## **СИСТЕМА МЕСТНОГО УПРАВЛЕНИЯ В ПЕРИОД «ПРОСВЕЩЕННОГО АБСОЛЮТИЗМА» В РОССИИ**

*Аннотация:* статья посвящена системе местного управления, которое сложилось в период правления Екатерины Второй. За основу взята губернская реформа 1775 года. Анализируется функция и компетенция системы местного управления, рассматриваются причины - по которым была проведена данная реформа.

*Ключевые слова:* Екатерина Великая, Просвещенный абсолютизм, Губернская реформа 1775 года, Система местного управления.

Восстание Пугачёва показало слабость местного государственного аппарата. Подавив его при помощи армии, Екатерина всерьёз взялась за руководство губернской реформой. Реформа 1775 года включала в себя:

- 1) реорганизацию административно-территориального деления
- 2) создание новых органов для управления губерний и уездом
- 3) судебную реформу

В основу формирования губерний и уездов теперь был положен фискальный принцип. В губернии должно было проживать от 300000 до 400000 душ, а в уезде - 20000 – 30000. Предполагалось создать около 50 губерний и 300 уездов. Во главе губернии стоял губернатор, его опорой был губернский прокурор и два советника. Ему были подчинены все воинские части, находившиеся на территории губернии. Две-три губернии, как правило, объединялись в наместничество во главе с наместником. Наместник,

контролируя все сферы местного управления и сам неукоснительно соблюдая законы, должен был стать связующим звеном между губернией и верховной властью. Однако Сперанский считал, что эти лица не могут быть гарантом законности. Причиной тому был неясный характер их должности, в силу которого “действие его, яко личное и с точностью неопределенное, непрестанно колеблется между самовластием и послаблением...”.

Императрица поставила перед органами местного управления следующую задачу: оказывать ряд культурно-просветительских услуг местному населению, а не только собирать налоги. Именно с этой целью был создан приказ Общественного призрения, обязанностью которого было установление в провинциях различных социальных и просветительских учреждений: школ, больниц, приютов, богаделен.

Администрация уезда возглавлялась капитан-исправником. При нем функционировал административный орган – Нижний земский суд, исполнявший решения вышестоящих властей и приговоры судов, проводивший предварительное следствие по уголовным преступлениям. Финансовым учреждением в уезде было уездное казначейство. Уездные учреждения подчинялись губернским. Города выделялись в особые административные единицы. Полицейские функции в городах осуществлял городничий.

Реформа 1775г. решила очень важный вопрос для абсолютистского государства - создала на местах очень гибкую и более лучшую организацию власти, перераспределив функции центральной и местной власти, увеличив влияние дворянства на местное самоуправление, предоставив права юридического лица уездному дворянскому собранию. Преобразования суда по реформе 1775 года означало то, что тот отделялся от администрации, но оставался сословным. В губернии и уезде каждое сословие имело свой суд:

- 1) для дворян - верхние земские и уездные суды
- 2) для горожан - губернский и городской магистраты
- 3) для государственных крестьян – верхняя и нижняя земская расправа

Обращу внимание, что в каждой губернии в качестве апелляционной и ревизионной инстанции создавались судебные палаты. Кроме того, учреждались совестные суды, решавшие дела между родственниками и некоторые специфические дела.

В Петербурге и Москве действовали верхний и нижний надворный суд, которые решали дела между чиновничеством. В результате губернской реформы 1775 года значительная часть России покрылась сетью государственных учреждений. По сравнению с 1760-ми гг. их число выросло более чем в пять раз (с 700 до 3700), а численность наполнявших их служащих – более чем в шесть раз (с 6,5 до 40 тыс.).

Понимая необходимость развития промыслов, Екатерина Великая издает в 1785 году “Грамоту на права и выгоды городам Российской империи”, которая по своей сущности стала первым правовым актом, утвердившим местное самоуправление в городах, предоставив им определенную самостоятельность. Данный документ оформил отличие города от сельского поселения. По грамоте было закреплено, что городское общество могло выбирать органы городского самоуправления в независимости от сословий. “Городское собрание избиралось из городских обывателей, обладающих большим доходом и достигших 25-летнего возраста.” Городское собрание не представляло перед судом, однако защищалось своим председателем. Оно осуществляло следующие функции: предоставляло губернатору информацию о состоянии дел, реализовывало предложения губернатора, проверяло городские обывательские книги, избирало Общую городскую думу.

В её функции входило избрание из своего состава гласных в Шестигласную думу, которая являлась постоянным исполнительным органом городского самоуправления. В полномочиях Шестигласной думы было: содержание городских жителей, наблюдение за порядком, предотвращение ссор и разногласий между гражданами, сбор налогов, выполнение казенных повинностей. Горожане всех разрядов, достигшие возраста 25 лет, могли раз в

три года выбирать из своей среды городского голову и гласных в Общую городскую думу.

Городская дума собиралась раз в три года в случае необходимости. Она ведала хозяйством двора и обязана была давать отчёт губернатору о расходах и доходах. Жалованная грамота впервые установила городской бюджет доходов и расходов. Право города как единого целого защищались городским магистратом, который отвечал за город перед высшими органами. Государство становилось неким арбитром в спорах между городскими жителями и органами местного самоуправления. Обратим внимание, что органы городского самоуправления не были в полной мере самостоятельны и играли роль административно-хозяйственного придатка к аппарату управления городом и губернией.

Преобразования первых лет правления Екатерины II не только завершили оформление действовавшей системы управления, но и разнообразили её своей новизной. Главным нововведением стало установление своевременного жалованья служащим за проделанную ими работу. В 1760-ые годы была отменена срочность службы воевод и за губернаторами восстановилось право владения землей в губерниях и уездах. “Законодатели полностью отказывались от последних элементов приказной организации и подготовили почву для участия в местном управлении дворян – помещиков.” Передача центральных функций губернским учреждениям и создание местных административных центров позволили правительству устранить многие недостатки системы управления.

Подводя итог, хочу отметить что в конце правления Екатерины Великой сложилась система управления, при которой верховная власть осуществлялась через доверенных должностных лиц, что приводило невозможность установления повсюду обеспечения законности и отсутствия коррупциогенных факторов в высших эшелонах власти, но были созданы благоприятные

предпосылки для оживления промышленности и торговли, развития городов и системы государственного управления и городского самоуправления.

### СПИСОК ЛИТЕРАТУРЫ:

- Байнова, М. С. История государственного управления в России: учеб. Пособие по спец. №061000 “Государственное и муниципальное управление” / М.С. Байнова. - Москва: Дашков и К, 2004. 235 с.
- Биншток, Ф. И. История государственного управления в России: учеб. пособие / Ф. И. Биншток. – Москва : Риор, 2008 С. 124 .
- Болотина, Н. Ю., История государственного управления в России : учебник / Н. Ю. Болотина [и др.] ; под общ. ред. Р. Г. Пихои ; Рос. Акад. Гос. службы при президенте Рос. Федерации. – Москва : РАГС, 2009. С. 439.
- Быстренко, В. И. История государственного управления и самоуправления в России : учеб. пособие / В. И. Быстренко . – Москва : ИНФРА - МНовосибирск : Изд-во НГАЭиУ , 1997. С. 92 .
- Григорьев В. Реформа местного управления при Екатерине II (учреждение о губерниях 7 ноября 1775 г.). СПб., 1910. С. 120-184.
- Ежов, М. В. История государственного управления и государственной службы России : учеб. пособие / М. В. Ежов, Г. В. Ежова ; С.Петербург. ин-т внешнеэконом. связей, экономики и права, о-во “Знание” С.-Петербурга и Ленингр. обл., – Санкт-Петербург. :СПБИНВЭСЭП, 2004. С. 239 .
- Игнатов, В. Г. История государственного управления в России: учебник для вузов . – изд.4-е, перераб. И доп.. – Ростов н/Д : Феникс, 2005. С. 146.
- Куликов, В. В. Некоторые проблемы развития отечественной государственности : учеб. пособие к спецкурсу по “Истории государственного управления России” : По спец. “Гос. и муниципальное управление” / В. В. Куликов ; Вятский гос. пед. ун-т, Ин-т управленческих кадров. – Киров : ВГПУ, 1999. С. 25 .

**Chashnikov M.A.**

1st year master student, faculty of socio

Moscow State University

(Russia, Moscow)

**LOCAL GOVERNANCE SYSTEM IN THE PERIOD  
OF «ENLIGHTENED ABSOLUTISM» IN RUSSIA**

***Abstract:** The article is devoted to the system of local government, which developed during the reign of Catherine II. The provincial reform of 1775 was taken as a basis. The function and competence of the local government system is analyzed, the reasons for this reform are considered.*

***Key words:** Catherine the Great, Enlightened absolutism, Provincial reform of 1775, Local government system.*



УДК 93

**Чашников М.А.**

студент 1 курса магистратуры, социологический факультет  
Московский государственный университет им. М.В. Ломоносова  
(Россия г. Москва)

## **СИСТЕМА УПРАВЛЕНИЯ В 1726 - 1730 Г. В РОССИЙСКОЙ ИМПЕРИИ**

*Аннотация:* в статье рассматривается система государственного управления, сложившаяся в первые годы после правления Петра I. Обращается внимание на ключевые государственные институты, подвергшиеся функциональному изменению.

*Ключевые слова:* Государственная власть, Государственный орган, Верховный тайный совет, Российская империя, Система государственного управления.

Преобразования Петра I стали в буквальном смысле основой основ, на что опиралась Российская Империя в XVIII веке. Однако не все будущие самодержцы продолжали ход его мысли. Да и следующая эпоха, которую В. О. Ключевский охарактеризовал как “Эпоха дворцовых переворотов” не отличалась своей стабильностью: интриги, заговоры, постоянная смена правителей. Она просуществовала с 1725 по 1762.

После смерти Петра на престол взошла Екатерина I. Буквально через год она учредила Верховный Тайный Совет (1726) для разъяснения дел в стране. Казалось бы, что он должен был стать совещательным органом и не более, однако утвердился в качестве “высшего государственного органа, а созданный Сенат утратил своё значение и перестал быть правительствующим. Верховному Тайному Совету были подчинены три коллегии: военная, адмиралтейская, иностранных дел”.

В 1726 году был издан указ, который разрешал подписывать все законы или Верховному тайному совету или Императрице. В функции Верховного тайного совета входило назначение чиновников, финансовое управление, отчётность Ревизионной коллегии.

Была реорганизована Тайная Канцелярия, следствием чего надзорные функции и право на тайное преследование и сыск переходили к Верховному тайному совету. Строго запрещалось не выполнять указы, исходящие от Верховного тайного совета. Не было оставлено без внимания и местное самоуправление.

Указом Сената 1726 года вводилась система новых уездных и провинциальных Штатов, которая предусматривала его сокращение. На территории местного административного округа сосредотачивалось большое количество управленческих единиц, функции которых не были четко разделены.

После смерти Екатерины на престол взойшёл Петр II. За время его царствования не было произведено значительных государственных преобразований, разве что упрочил своё положение Верховный тайный совет и в 1729 году перестал существовать институт фискалов, наводивший страх на местную администрацию.

Однако отметим, что широким изменениям подверглось местное управление, а именно в 1727 году воеводы были восстановлены во всех тех городах, где они находились до 1700. Должность воеводы предполагала наличие всех ветвей власти и функций управления в одном лице.

Воеводы были восстановлены и в уездных городах, заполнив тем самым пустоту в местном управлении, однако от своих предшественников XVII века их отличало то, что они в большей степени зависели от центральных учреждений. Власть воеводы стала не только единоличной, но и повсеместной, получив при этом характер иерархически упорядоченной системы.

В январе 1727 г. Верховный тайный совет начал формировать новый состав местных правителей. В феврале уже были определены кандидаты на

должности губернаторов и вице- губернаторов. В 1727 году фактически была ликвидирована петровская дорогостоящая система местных учреждений. Теперь основной ячейкой на местах являлась губерния, во главе которой стоял губернатор. В городах и уездах власть принадлежала воеводам, которые назначались для исправления “судных и розыскных дел”.

Был установлен строгий порядок подчинения: воевода уездный подчинялся воеводе провинциальному, а тот непосредственно губернатору. “Россия в это время делилась на 14 губерний, 47 провинций и более 250 уездов”.

Губернаторы и воеводы осуществляли свои функции через канцелярии. В полномочия вышеуказанных лиц входило следующее: исполнение законов и распоряжений высшей власти, борьба с разбоем, ведение тюрьмами. Их власть по факту была неограниченной.

Данная система управления не внесла серьезных новшеств, однако придала России качественное воеводское управление. Стоит отметить, что в указах 1727 г. затрагивались основные направления деятельности местных администраторов, которые нашли свое полное отражение в “Наказе губернаторам и воеводам и их товарищам, по которому они должны поступать”.

Итак, преобразования 1726-1729 не изменили существенно центральное управление, однако произвели значительное изменение в местном. Дешевизна традиционного воеводского управления имела ряд значительных преимуществ перед административной системой Петра Великого. Со смертью Петра II Верховный тайный совет принял решение о будущей императрице - Анне Иоанновне. Почему она?

Да потому что её кандидатура была самой бескомпромиссной, так как жила она в Курляндии, особой влиятельностью в России не пользовалась, не имела в своем распоряжении фаворитов и гвардий. Занять российский престол герцогиня могла лишь, подписав кондиции, которые существенно ограничивали государственную власть в пользу “верховников”.

## СПИСОК ЛИТЕРАТУРЫ:

- Байнова, М. С. История государственного управления в России: учеб. Пособие по спец. №061000 “Государственное и муниципальное управление” / М.С. Байнова. - Москва: Дашков и К, 2004. 235 с.
- Биншток, Ф. И. История государственного управления в России: учеб. пособие / Ф. И. Биншток. – Москва : Риор, 2008 С. 124 .
- Болотина, Н. Ю., История государственного управления в России : учебник / Н. Ю. Болотина [и др.] ; под общ. ред. Р. Г. Пихои ; Рос. Акад. Гос. службы при президенте Рос. Федерации. – Москва : РАГС, 2009. С. 439.
- Быстренко, В. И. История государственного управления и самоуправления в России : учеб. пособие / В. И. Быстренко . – Москва : ИНФРА - МНовосибирск : Изд-во НГАЭиУ , 1997. С. 92 .
- Григорьев В. Реформа местного управления при Екатерине II (учреждение о губерниях 7 ноября 1775 г.). СПб., 1910. С. 120-184.
- Ежов, М. В. История государственного управления и государственной службы России : учеб. пособие / М. В. Ежов, Г. В. Ежова ; С.Петербург. ин-т внешнеэконом. связей, экономики и права, о-во “Знание” С.-Петербурга и Ленингр. обл., – Санкт-Петербург. :СПБИНВЭСЭП, 2004. С. 239 .
- Игнатов, В. Г. История государственного управления в России: учебник для вузов . – изд.4-е, перераб. И доп.. – Ростов н/Д : Феникс, 2005. С. 146.
- Куликов, В. В. Некоторые проблемы развития отечественной государственности : учеб. пособие к спецкурсу по “Истории государственного управления России” : По спец. “Гос. и муниципальное управление” / В. В. Куликов ; Вятский гос. пед. ун-т, Ин-т управленческих кадров. – Киров : ВГПУ, 1999. С. 25 .
- Курис, М. Ю. История государственного управления в России : учеб. пособие по специальности и направлениям подгот. “Государственное и муниципальное управление”, “Менеджмент” /М. Ю. Курис ; ФГБОУ ВПО “Вят. гос. гуманит. ун-т” . – Киров : [б. и.], 2012. С. 223 .

Макаров, В. Б. История государственного управления и местного самоуправления в России ( IX-1917 г.) : Учеб. Пособие / В. Б. Макаров ; Волго – Вятская акад. гос. службы. – Н.Новгород : Изд-во Волго–Вят. акад. гос. службы ,2000. С. 243.

Наумов, С. Ю. Система государственного управления : учеб. пособие для сред. проф. образования / С. Ю. Наумов [и др.]. - Москва : Форум, 2009. С. 304 .

Омельченко, Н.А. История государственного управления в России : учебник для вузов по спец. “Гос. и муниципальное управление” / Н. А. Омельченко. – Москва: Проспект, 2010. – 463 с.

Писарькова, Л. Ф. Государственное управление России с конца XVII до конца XVIII века : эволюция бюрократической системы / Л.Ф. Писарькова ; РАН , Ин-т рос. истории. – Москва : РОССПЭН,2007. С.743.

### **Chashnikov M.A.**

1st year master student, faculty of socio

Moscow State University

(Russia, Moscow)

## **CONTROL SYSTEM IN 1726-1730 THE RUSSIAN EMPIRE**

***Abstract:** The article examines the system of public administration that took shape in the first years after the reign of Peter I. Attention is drawn to the key state institutions that have undergone functional changes.*

***Key words:** State power, State body, Supreme Privy Council, Russian Empire, State administration system.*

УДК 93

**Чашников М.А.**

студент 1 курса магистратуры, социологический факультет  
Московский государственный университет им. М.В. Ломоносова  
(Россия г. Москва)

## **СИСТЕМА УПРАВЛЕНИЯ В 1730 - 1761 Г. В РОССИЙСКОЙ ИМПЕРИИ**

*Аннотация:* в статье рассматривается система государственного управления, установившаяся в период правления Анны Иоанновны и Елизаветы Петровны. Рассмотрены основные ключевые преобразования, произошедшие в основной период дворцовых переворотов.

*Ключевые слова:* Государственная власть, Государственный орган, Система дворцовых переворотов, Российская империя, Система государственного управления.

В 1731 году учреждается Кабинет Министров, который в 1735 году получил широкие полномочия и законодательные права. Отныне подпись трех членов Кабинета Министров приравнивалась подписи императрицы. Сенат продолжал действовать, но Кабинет Министров теснил его, а именно перестал ему быть органом надзора за государственным аппаратом. Из ведения Сената ушло руководство деятельностью многих коллегий. Сенат превратился в орган исполнения и как апелляционная инстанция рассматривал судебные дела, решения губернаторов и воевод.

Решить многие проблемы самоуправления Анна Иоанновна хотела при помощи Штатов, которые стали одним из приоритетов её внутренней политики. К 1731 году Штаты были полностью готовы, а в 1732 году перешли на рассмотрение императрицей, где и стали забыты. Стоит отметить, что увеличение в 1730-ых гг. численности местного самоуправления происходило,

как правило, за счёт увеличения рассыльщиков. В их обязанности входило исполнение поручений от администрации и сбор подушной подати. Их численность зависела от подведомственной территории.

Итак, при приемниках Петра Великого местное управление получило стройную структуру: во главе администрации стоял губернатор, ему подчинялись провинциальные воеводы, а им уездные воеводы, под началом которых находились пригородные воеводы. Однако сосредоточив в руках местных начальников все сферы управления (финансового, административного, судебного) и оставив их без казенного содержания, законодатель заложил фундамент для распространения беззакония и коррупции. В отличие от центрального местное управление при Анне Иоанновне осталось практически прежним, сохранив начала 1726-1727 годов.

Новшеством стало введение двух летнего срока службы городских воевод и начала разработки штатов. После очередного дворцового переворота у власти стала находиться Елизавета Петровна, свергнув законного наследника Иоанна V. Елизавета установилась во главе государства тогда, когда “издержки петровского царствования стали забываться, а его реформы начали оценивать положительно”.

Указом 1741 года Елизавета восстановила “петровское детище” – Сенат как высший государственный орган и ликвидировала стоявший над ним Кабинет Министров. Часть дел Кабинета Министров стал решать Сенат, а другая часть дел поступала в личное ведение императрицы. Указы отныне издавались только за личной подписью императрицы. Статус Сената как высшего органа законодательства, управления и надзора был восстановлен на период 1741-1756. На это время приходится пик его политического влияния. Так высоко он не поднимался даже при Петре I. Елизавета Петровна постоянно подчеркивала свою верность реформам отца: в 1742 году восстановила самостоятельные Берг и Мануфактур - коллегия, а в 1743 должность Главного магистрата. Были

назначены прокуроры во все коллегии, конторы и губернии, где они были раньше.

С учреждением Конференции при высочайшем дворе (1756) Сенат вновь отодвигается на второй план, однако по-прежнему не один вопрос не утверждается без предварительного обсуждения в нём. В Конференции изначально были только внешние дела, но потом стали и внутренние. Она давала распоряжения таким центральным органам как Сенат, Синод и Коллегии. Однако главной её функцией было руководство внешней политикой во время Семилетней войны.

В 1757—1758 годах начинается постоянное вмешательство конференции в дела внутреннего управления. Сенат, несмотря на свои протесты, оказывается вынужденным отвечать на запросы конференции, исполнять её требования. В целом Конференция руководила дипломатическими отношениями, разрабатывала договоры, конвенции, осуществляла общее руководство вооруженными силами, контроль за деятельностью главнокомандующих. Но общенациональным органом ей так и не удалось стать и впоследствии она была упразднена при Петре III в связи с наметившимся выходом России из Семилетней войны.

Её заменил Императорский совет, который по отношению к Сенату был вышестоящим органом, и как отмечал П.И. Баранов” нетерпимость соперничества и стремление ограничить насколько возможно власть Сената,... Сорокодневное его существование ознакомило Сенат довольно ясно...с той ролью, какая ему предназначалась” имел право подписи вместо государя, а за частью дел и вовсе принимать решения самостоятельно, но вследствие дворцового переворота 1762 года был упразднён. Елизавета нуждалась в консультациях высших чиновников, составлявших элиту управления в России. Поэтому она восстановила петровское “установление” – Чрезвычайные совещания высших сановников для решения наиболее сложных проблем. Такие совещания назывались “Конференциями”, а их участники-



“конференц –министрами “. Конференции проводились, собирая письменные мнения министров. Мнения рассматривались и учреждались императрицей.

Что касается церковной сферы, то Синод претерпел незначительные изменения. В 1744 при нём была образована Коллегия синодального экономического правления. В аппарате самого Синода наметилась тенденция к усилению личной власти обер-прокурора.

При Елизавете Петровне существовала Тайная канцелярия, которая в 40-60-ые гг. вела расследование слухов, порочивших личность императрицы. Полицейский образ тайно держал под своим контролем весь государственный аппарат, а малейшее отхождение от закона или злоупотребление властью жестоко каралось. Но стоит отметить, что при Елизавете не было утверждено ни одного смертного приговора.

К весне 1744 года Сенат подготовил проект административной реформы, возвращавший местное управление ко временам Петра Великого. В губернских городах предполагалось ввести надворные суды под председательством генерал-губернаторов, в провинциях- отдельных от воевод провинциальных судей, в городах – обер – ландрихтеров. Восстанавливалось и отдельное от администрации финансовое управление; предполагалось ввести службу воевод на бессрочной основе. Однако проект был отклонён и вернулся обратно в канцелярию Сената. Возвращение к Петровской системе не произошло и до 1754 года вопрос о местном управлении не поднимался.

В 1754 проект графа Шувалова “о переустройстве местного управления” предполагал ввести выборных земских комиссаров. Они определялись сроком на 3 года из лучших дворян, задумывалось утвердить бессменность губернаторов и воевод, улучшить подготовку гражданских служащих. Однако проект не получил дальнейшего продвижения в Комиссии. Стоит отметить, что радикального улучшения работы местного управления не произошло. Сохранение административных и судебных функций в губерниях, провинциях и уездах в руках губернаторов и воевод превращало местный аппарат в

неподконтрольный центру институт власти. Данная система местного управления просуществовала до середины 70-ых годов XVIII века.

### СПИСОК ЛИТЕРАТУРЫ:

Байнова, М. С. История государственного управления в России: учеб. Пособие по спец. №061000 “Государственное и муниципальное управление” / М.С. Байнова. - Москва: Дашков и К, 2004. 235 с.

Биншток, Ф. И. История государственного управления в России: учеб. пособие / Ф. И. Биншток. – Москва : Риор, 2008 С. 124 .

Болотина, Н. Ю., История государственного управления в России : учебник / Н. Ю. Болотина [и др.] ; под общ. ред. Р. Г. Пихои ; Рос. Акад. Гос. службы при президенте Рос. Федерации. – Москва : РАГС, 2009. С. 439.

Быстренко, В. И. История государственного управления и самоуправления в России : учеб. пособие / В. И. Быстренко . – Москва : ИНФРА - МНовосибирск : Изд-во НГАЭиУ , 1997. С. 92 .

Григорьев В. Реформа местного управления при Екатерине II (учреждение о губерниях 7 ноября 1775 г.). СПб., 1910. С. 120-184.

Ежов, М. В. История государственного управления и государственной службы России : учеб. пособие / М. В. Ежов, Г. В. Ежова ; С.Петербург. ин-т внешнеэконом. связей, экономики и права, о-во “Знание” С.-Петербурга и Ленингр. обл., – Санкт-Петербург. :СПБИНВЭСЭП, 2004. С. 239 .

Игнатов, В. Г. История государственного управления в России: учебник для вузов . – изд.4-е, перераб. И доп.. – Ростов н/Д : Феникс, 2005. С. 146.

Куликов, В. В. Некоторые проблемы развития отечественной государственности : учеб. пособие к спецкурсу по “Истории государственного управления России” : По спец. “Гос. и муниципальное управление” / В. В. Куликов ; Вятский гос. пед. ун-т, Ин-т управленческих кадров. – Киров : ВГПУ, 1999. С. 25 .

Курис, М. Ю. История государственного управления в России : учеб. пособие по специальности и направлениям подгот. “Государственное и муниципальное управление”, “Менеджмент” /М. Ю. Курис ; ФГБОУ ВПО “Вят. гос. гуманит. ун-т” . – Киров : [б. и.], 2012. С. 223 .

Макаров, В. Б. История государственного управления и местного самоуправления в России ( IX-1917 г.) : Учеб. Пособие / В. Б. Макаров ; Волго – Вятская акад. гос. службы. – Н.Новгород : Изд-во Волго–Вят. акад. гос. службы ,2000. С. 243.

Наумов, С. Ю. Система государственного управления : учеб. пособие для сред. проф. образования / С. Ю. Наумов [и др.]. - Москва : Форум, 2009. С. 304 .

Омельченко, Н.А. История государственного управления в России : учебник для вузов по спец. “Гос. и муниципальное управление” / Н. А. Омельченко. – Москва : Проспект, 2010. – 463 с.

**Chashnikov M.A.**

1st year master student, faculty of socio

Moscow State University

(Russia, Moscow)

## **CONTROL SYSTEM IN 1730-1761**

### **THE RUSSIAN EMPIRE**

***Abstract:** The article examines the system of public administration that was established during the reign of Anna Ioanovna and Elizaveta Petrovna. The main key transformations that took place in the main period of palace coups are considered.*

***Key words:** State power, State body, System of palace coups, Russian Empire, State administration system.*

---

**ТЕХНИЧЕСКИЕ НАУКИ (TECHNICAL SCIENCE)**

**УДК 528.4**

**Алипбеки О.А.**

д.б.н., профессор кафедры землеустройства и геодезии,  
Казахский агортехнический университет им. С. Сейфуллина  
(Республика Казахстан, г. Нур-Султан)

**Алипбекова Ч.А.**

к.с.-х. н., старший преподаватель кафедры защиты и карантина растений  
Казахский агортехнический университет им. С. Сейфуллина  
(Республика Казахстан, г. Нур-Султан)

**Курмангожина М.Д.**

студент кафедры землеустройства и геодезии,  
Казахский агортехнический университет им. С. Сейфуллина  
(Республика Казахстан, г. Нур-Султан)

**РАЗРАБОТКА ИНФРАСТРУКТУРЫ ПРОСТРАНСТВЕННЫХ  
ДАННЫХ 2.0 ШОРТАНДИНСКОГО РАЙОНА**

***Аннотация:** создана и сформирована инфраструктура пространственных данных, основанной на принципах, подходах и технологиях Веб 2.0 для Шортандинского района Акмолинской области. Для этого выявлена наиболее оптимальная архитектура веб-приложений, разработана актуальная база геоданных инфраструктуры пространственных данных 2.0 Шортандинского района и её геопортал, а конечные результаты исследований внедрено в деятельность заинтересованных структур исследуемого района.*

***Ключевые слова:** инфраструктура пространственных данных 2.0, дистанционное зондирование земли, Landsat, Sentinel, мозаика, геопортал, Шортандинский район.*

Нами показано (рисунок 1), что для формирования полноценной архитектуры кроме Веб-сервера и картографического сервера необходимы открытые ПО для библиотеки Веб-ГИС в целях хранения данных. В качестве ПО библиотеки Веб-ГИС можно использовать Open Layers [1], а в качестве СУБД – Post GIS [2].



Рисунок 1 - Архитектура Веб-ГИС с использованием открытых ПО на серверном уровне, включая Веб-приложение и рабочее место администратора [3]

Созданная база геоданных Шортандинского района (.mdb) состоит из четырех наборов классов: гидрография, коммуникация, политико-административное деление и сельскохозяйственные угодья (рисунок 2).

В разработанном геопортале ИПД 2.0 Шортандинского района (рисунок 3) размещены серия инструментов, позволяющих выполнить ряд относительно простых операций для эффективного пользования геопорталом Шортандинского района.

Актуализация всех пространственных данных было реализовано на основе условно бесплатных космических изображений Landsat 1998, 2008, 2018 и 2020 годов и полевых дешифровочных работ.

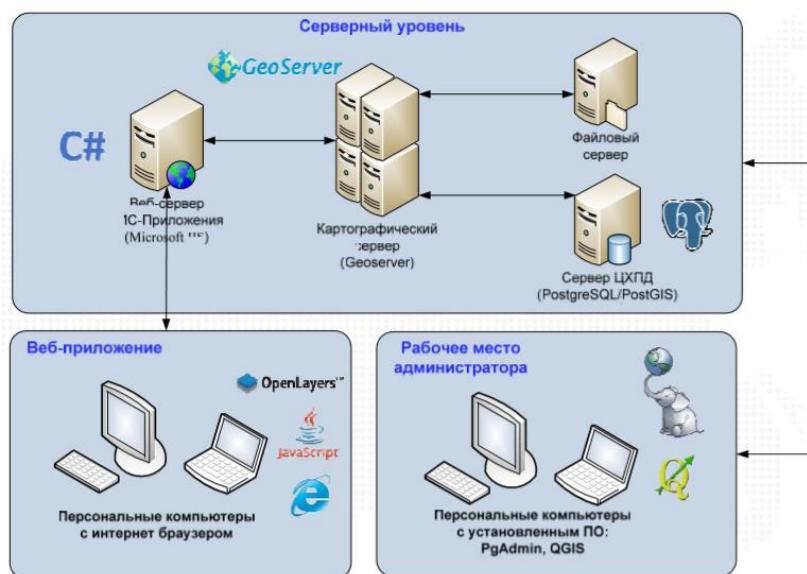

Рисунок 2. – Наборы классов базы геоданных ИПД 2.0 Шортандинского района



Рисунок 3 – Пользовательский интерфейс геопортала ИПД 2.0 Шортандинского района

Таким образом, нами создана и сформирована инфраструктура пространственных данных, основанной на принципах, подходах и технологиях

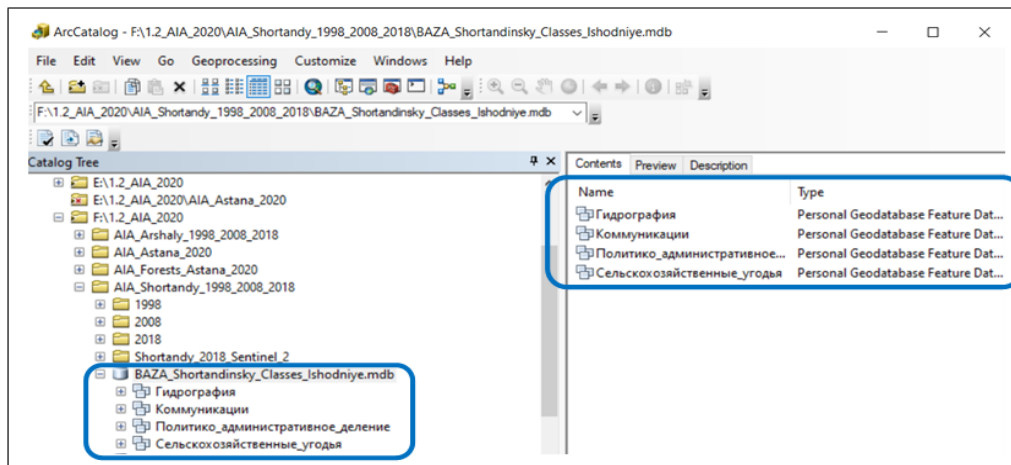
Веб 2.0 на основе мультитременных изображений Landsat для Шортандинского района. Для этого выявлена наиболее оптимальная архитектура веб-приложений, разработана актуальная база геоданных инфраструктуры пространственных данных 2.0 Шортандинского района и её геопортал.

### **СПИСОК ЛИТЕРАТУРЫ:**

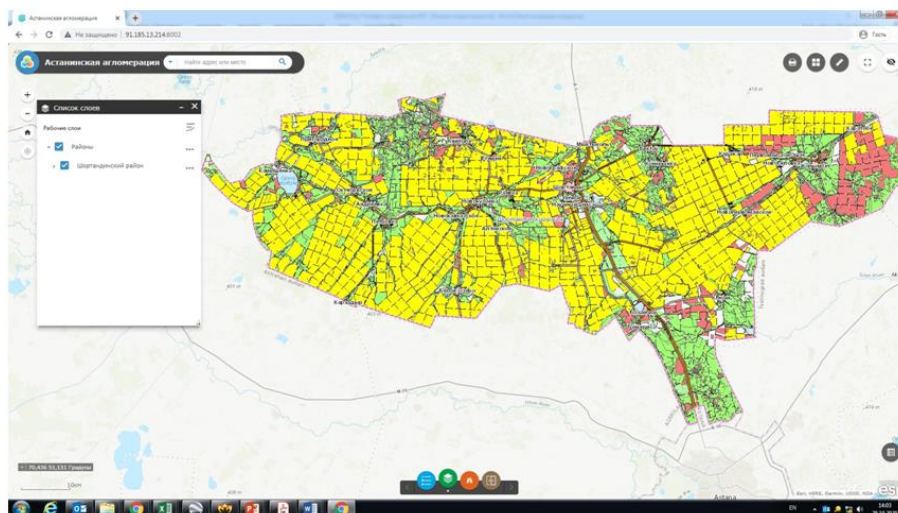
<https://ru.wikipedia.org/wiki/OpenLayers>

<https://webhamster.ru/mytetrashare/index/mtb192/1530713921m6x866wq9o>

Создание корпоративных ГИС на базе открытого программного обеспечения  
file:///C:/Users/%D0%90%D0%B4%D0%BC%D0%B8%D0%BD%D0%B8%D1%81%D1%82%D1%80%D0%B0%D1%82%D0%BE%D1%80/Downloads/Open\_software.pdf

#### **Alipbeki O.A.**

Doctor of Biological Sciences, Professor, Department of Land Management and Geodesy,

S. Seifullin Kazakh Agro Technical University  
(Republic of Kazakhstan, Nur-Sultan)

#### **Alipbekova Ch.A.**

с.х. Н., Senior Lecturer, Department of Plant Protection and Quarantine

S. Seifullin Kazakh Agro Technical University  
(Republic of Kazakhstan, Nur-Sultan)

#### **Kurmangozhina M.D.**

Student of the Department of Land Management and Geodesy,

S. Seifullin Kazakh Agro Technical University  
(Republic of Kazakhstan, Nur-Sultan)

## **DEVELOPMENT OF SPATIAL DATA INFRASTRUCTURE 2.0 OF SHORTANDY DISTRICT**

*This article is devoted to the creation and formation of a spatial data infrastructure based on the principles, approaches and technologies of Web 2.0 for the Shortandy district of the Akmola region.*

**Key words:** *spatial data infrastructure 2.0, remote sensing, Landsat, geoportal, Shortandy district.*



УДК 904

**Аничкин Н.М.**

пенсионер

(г. Калуга, Россия)

**ВОЗМОЖНОСТИ МЕТОДОВ  
МАТЕМАТИЧЕСКОГО АНАЛИЗА  
ПРИ РАСШИФРОВКЕ РУКОПИСИ ВОЙНИЧА**

***Аннотация:** в настоящей работе проведен анализ возможности расшифровки «рукописи Войнича» с применением методов математического анализа. Получены результаты, подтверждающие неэффективность данного метода. Выявлена причина отсутствия положительного результата по расшифровке данного артефакта с использованием методов математического анализа многими специалистами в течение уже более ста лет.*

***Ключевые слова:** рукопись, Войнич, шифр, знак, алфавит, текст, язык, анализ.*

Каждому следующему поколению землян предыдущее оставляет свои секреты. Не исключение и современное поколение. Среди многих загадок оставленных нашему поколению, особое место занимает т.н. «Рукопись Войнича» [1]. Свое название она получила по имени известного антиквара Вилфрида Вонича, который приобрел ее в 1912 году при распродаже одной из библиотек в Риме. С того момента и по сегодняшний день ведутся попытки по ее расшифровке. Но пока результата нет. Рукопись написана знаками, которые до сегодняшнего дня не удалось идентифицировать с буквами алфавита какого либо языка. В целом рукопись представляет собой сборник рисунков и текст. Большую часть рисунков представляют различные растения. По внешним признакам ее можно отнести к какому то энциклопедическому справочнику. В настоящее время она входит в число самых загадочных книг. За прошедшие уже более ста лет было предпринято множество попыток по ее расшифровке, но положительного результата не достигнуто. Следует иметь ввиду, что занимались

этим не только специалисты высокого класса различных областей знаний, но и ученые различных направлений в науке. Проведя анализ методики подхода к расшифровке рукописи Войнич различными специалистами выяснилась одна характерная особенность. Подавляющее большинство их пытались в знаках, которыми написана рукопись, увидеть буквы алфавита какого либо языка. Далее, используя статистические методы математического анализа, они пытались найти язык, статистические параметры которого соответствуют статистическим параметрам системы знаков, используемых в рукописи. Это не дало положительного результата. Одним из выводов этих работ может быть в необходимости изменить методику подхода к расшифровке рукописи. Как вариант подхода к расшифровке рукописи Войнич можно взять алгоритм, при котором за основу рассмотрения берется не один отдельный знак, а вся система знаков целом.

При анализе всей системы знаков удалось выяснить ее характерную особенность. Вся система знаков представляет собой три отдельные их группы, объединенные общими признаками. Рассмотрев алфавиты многих языков, удалось найти язык, структура алфавита которого аналогична структуре системы знаков, которыми написана рукопись Войнич. Более того, количество знаков в двух группах строго соответствует количеству букв в аналогичных группах алфавита. Что касается третьей группы знаков, то в ней оказалось знаков в два раза меньше, чем букв в соответствующей группе алфавита. На этот счет в тексте рукописи есть подсказка. Используя эту подсказку пришлось закрепить за каждым знаком этой группы по две буквы. Кроме того, знаки в этой группе оказались цифрами, но система счисления не десятичная. Таким образом удалось идентифицировать систему знаков третьей группы, используемых в рукописи, и буквы третьей группы алфавита языка, который был использован при ее написании. Это можно считать вторым уровнем шифрования. Здесь необходимо заметить, что этот язык в настоящее время существует и в интернете есть словарь этого языка с переводом на русский язык. Перевод достаточно многих слов и

даже нескольких предложений подтвердил правильность закрепления букв за знаками и самой методики подхода к расшифровке в целом. Примером этому может служить рисунок в рукописи Войнич, на котором изображены женщины, принимающие целебные ванны (Рис.1.). Смысл переведенных слов дает основание полагать, что в данном случае ванна помогает устранить некоторую боль, а также способствует устранению душевного расстройства.

И это еще не все. Дальнейший анализ текста с учетом изложенного выше выявил еще одну особенность шифра рукописи. В тексте в начале слов полностью отсутствуют буквы, обозначающие гласные звуки. Внутри слов эти буквы используются редко. Надо полагать, что это есть третий уровень шифрования. Это дает основание предположить, что перед автором стояла задача чтобы даже при наличии ключа текст мог прочесть только тот, кто в совершенстве знает этот язык, т.е. сородичи.

Теперь, имея полученные результаты, есть основание оценить возможности средств математического анализа при расшифровке рукописи Войнич. Изначально, назовем это режим «статика», мы имеем две системы – систему знаков, которыми написана рукопись, и систему букв алфавита языка, который был использован при ее написании. В идеале, для получения положительного результата, коэффициент корреляции этих систем должен быть равен «1». Реально мы имеем знаков меньше, т.к. за некоторыми знаками закреплено по две буквы. Это составляет 72 % от общего количества букв в алфавите. То есть коэффициент корреляции уже меньше «1». Теперь переходим к тексту, назовем это режим «динамика». Знаков в тексте, обозначающих гласные звуки, менее 2%. Реально их должно быть порядка 40%-45%. В алфавите этого языка гласных звуков 30%. Следовательно, в «динамике» (или в тексте) знаков еще меньше начального на 30% (пренебрегая 2%). В конечном итоге окончательно мы имеем коэффициент корреляции между системой букв составляющих реальный текст рукописи Войнич и знаками, представляющими этот текст, составляет всего около 0,3.

Существует еще один факт, который необходимо иметь в виду. Знаки, за которыми закреплено по две буквы, появляются в тексте в два раза чаще, чем каждая из букв, которую они изображают, но при анализе они учитываются как одна буква. При этом существенно влияют на результаты анализа, причем не в лучшую сторону.

Говорить в данных условиях о подобии системы знаков, используемых в тексте рукописи Войнич и системы букв алфавита используемого языка в лучшем случае не логично. Ожидать, что их статистические характеристики будут аналогичны в принципе нельзя.



Рис. 1. Назначение целебных ванн, принимаемых женщинами.

Все вышеизложенное в итоге позволяет сделать следующий вывод. **Любые методы математического анализа при определении языка, который использовался при написании рукописи Войнич, неприемлемы.** Практические результаты, проведенные в этом направлении во множественном количестве различными специалистами, не дали положительного результата, что является подтверждением этому.

В свою очередь этот вывод дает основание полагать, что все проведенные и проводимые работы по расшифровке рукописи Войнича с использованием методов математического анализа можно считать **ничтожными**.

В последнее время некоторые специалисты при расшифровке рукописи Войнича пытаются использовать компьютер. Я полагаю, что при таких начальных условиях это невозможно. Но если составить качественную программу расшифровки, в которой будет заложен ключ и словарь этого языка, то, на мой взгляд, можно рассчитывать на положительный результат. Но опять же, и в данном случае, на мой взгляд, необходим специалист по данному языку.

### **СПИСОК ЛИТЕРАТУРЫ:**

[https://ru.wikipedia.org/wiki/Рукопись\\_Войнича](https://ru.wikipedia.org/wiki/Рукопись_Войнича). 2021 г.

**УДК 1**

**Асадулин Е.А.**

Аспирант кафедры вагоны и вагонное хозяйство  
Российский Университет Транспорта (МИИТ)  
(Россия, г. Москва)

**Пайзилдаев А.И.**

Аспирант кафедры вагоны и вагонное хозяйство  
Российский Университет Транспорта (МИИТ)  
(Россия, г. Москва)

**Мепаришвили Г.Р.**

Аспирант кафедры вагоны и вагонное хозяйство  
Российский Университет Транспорта (МИИТ)  
(Россия, г. Москва)

**Научный руководитель:**

**Беспалько С.В.**

Российский Университет Транспорта (МИИТ)  
(Россия, г. Москва)

**ПАРАМЕТРЫ ВЫБОРА УЗЛА ОПИРАНИЯ  
ВАГОНА-ЦИСТЕРНЫ С ПЛАВАЮЩЕЙ ХРЕБТОВОЙ  
БАЛКОЙ НА ХОДОВЫЕ ЧАСТИ**

*Аннотация:* в статье рассматриваются параметры выбора узла опирания вагона-цистерны с плавающей хребтовой балкой на ходовые части .

*Ключевые слова:* плавающая хребтовая балка, схема опирания, скользуны.



Чтобы проанализировать параметры узла опирания на ходовые части, следует вспомнить характерные конструктивные особенности амортизирующих рам грузовых вагонов, принципиально отличающихся между собой, однако имеющих один и тот же принцип действия. Принцип этот заключается в том, что кузов относительно специальной хребтовой балки перемещается в продольном направлении на величину, значительно превышающую ход своего же поглощающего аппарата. (*прим. до 760 мм*)



Рисунок 1. Рама вагона с плавающей хребтовой балкой (вид сверху).

Хребтовая балка 1 (рис.1) в этой конструкции соединена с рамой 2 вагона через мощный амортизатор 3. Автосцепное устройство размещено по концам плавающей хребтовой балки с обычным поглощающим аппаратом с ходом сжатия не более 50 мм. При соударении вагонов на маневрах плавающая хребтовая балка через автосцепку воспринимает удар соседнего вагона. Одновременно происходит сжатие поглощающих аппаратов и амортизатора 3. Благодаря большому ходу амортизатора вагон-цистерна по инерции продолжает перемещаться по хребтовой балке, которая после сжатия поглощающего аппарата останавливается. Движение кузова продолжается до тех пор, пока не будет полностью использована энергоемкость амортизатора. После прекращения движения кузова он возвращается в первоначальное положение по отношению к хребтовой балке за счет отдачи пружин амортизатора независимо от статического усилия, действующего на плавающую хребтовую балку.

Чтобы сделать вывод о том, какие скользуны целесообразно применять для вагона-цистерны с плавающей хребтовой балкой для перевозки ОГ, следует учесть опыт прошлых лет не только отечественных железных дорог, но железных дорог США и стран Европы. Известно, что основополагающей схемой для большинства грузовых вагонов является схема опирания пятник-подпятник с зазорами в скользунах. При прохождении вагонов кривых рама вагона наклоняется внутрь кривой и опирается дополнительно на один из скользунов тележки. Такая схема даёт минимальный момент сопротивления повороту тележки, однако у неё есть и свои минусы – увеличивается извилистое движение. Извилистое движение тележек способствует образованию на колесных парах таких дефектов как: прокат (равномерный и неравномерный), вертикальный подрез гребня, различные выщербины, а также тонкий гребень. При динамических воздействиях гребня колеса на головку рельса, у основания гребня развиваются трещины, что в последующем может привести к его отколу. [3]

Из энциклопедий [1; 127] и каталога [2] известно, что на железных дорогах США эксплуатировались и эксплуатируются под грузовыми вагонами тележки с роликовыми скользунами. Из приведенных источников можно сделать вывод, что на железных дорогах США для комплектации тележек грузовых вагонов отдается предпочтение роликовым скользунам, например, варианты скользунов постоянного контакта фирмы «A. Stucki» (рис.2) с одним и двумя роликами. Соответственно схема опирания кузова вагона на такую тележку – пятник-подпятник и скользуны. Известно, что коэффициент трения качения гораздо меньше коэффициента трения скольжения, поэтому тележки с роликовыми скользунами проходят кривые участки пути с небольшим сопротивлением повороту.

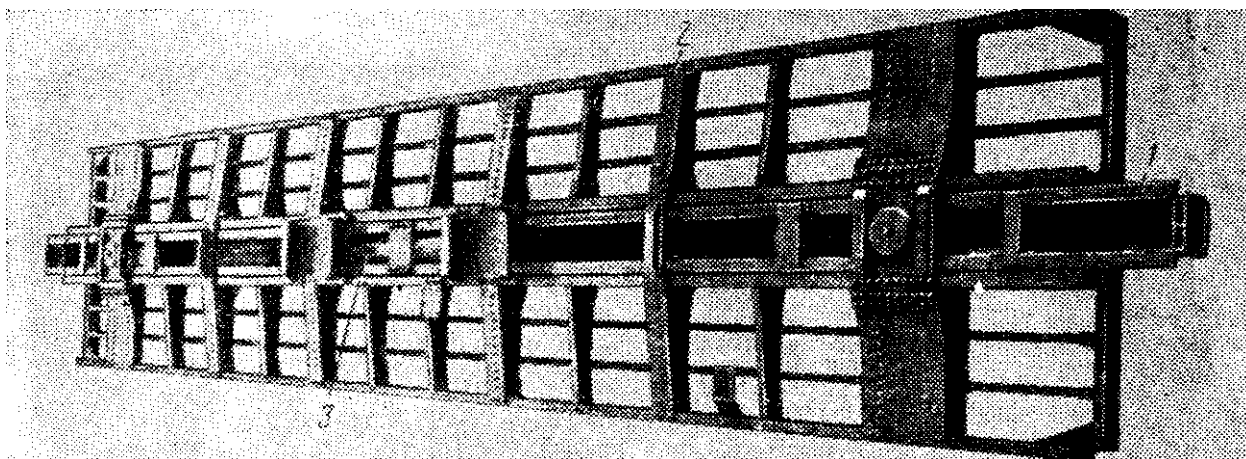



Рисунок 2. Вариант упруго-каткового скользящего элемента фирмы «А.Стаки».

На железных дорогах стран Европы типовой схемой опирания кузова на ходовые части является схема пятник-подпятник и скользящие элементы постоянного контакта. При этом пятник и подпятник выполнены сферическими, а упругие скользящие элементы обеспечивают необходимый возвращающий момент при наклоне кузова на сторону. (рис.3)

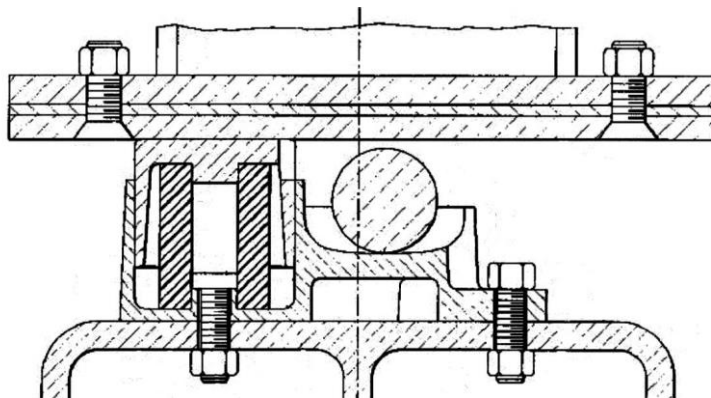

Рисунок 3. Скользящий элемент тележки Y-25.

В настоящее время на сети отечественных железных дорог внедряются безззорные скользящие элементы с упругим элементом и ходом 15 мм модели MV-18 SB (рис.4), разработанные ООО «Вагонмаш» совместно с американской фирмой «Miner Enterprises, Inc». В качестве упругого элемента в скользящем элементе MV-18 SB используется морозостойкая резина. Жесткость упругого элемента фирмы

«Miner Enterprises, Inc» больше, чем полиуретанового упругого элемента, который используется в упруго-катковых скользунах фирмы «А.Стаки».

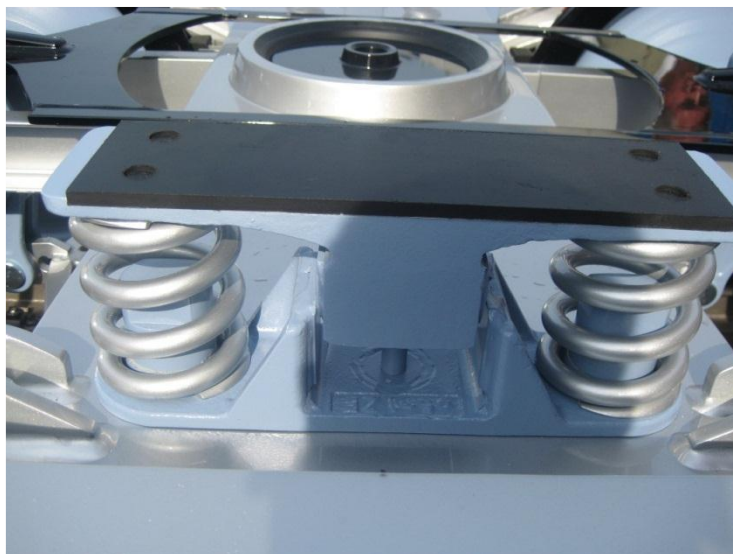

Рисунок 4. Скользун MV-18 SB фирмы «Miner Enterprises, Inc».

Ниже представлены схемы узла опирания пятник-подпятник с зазорами в скользунах (рис.5а), а также со скользунми постоянного контакта (рис.5б) вагона-цистерны с плавающей хребтовой балкой на ходовые части при прохождении в кривых участках пути.



Рисунок 5. а) схема опирания узла пятник-подпятник с зазорами в скользунах; б) схема опирания узла пятник-подпятник со скользунми постоянного контакта. 1-пятник; 2- рама цистерны; 3- шкворневая балка; 4-

нижний лист шкворневой балки; 5- скользя; 6- хребтовая балка; б- амортизатор.

### **ВЫВОД:**

- 1) Износ пятникового узла, как известно зависит не только от пробега вагона, радиусов кривых рельсового пути, но и применения жестких связей надрессорной балки тележки со шкворневой балкой цистерны.
- 2) При больших зазорах в скользянах увеличивается смещение центра тяжести вагона в горизонтальной плоскости, для предотвращения чего необходимо в обязательном порядке вводить ограничители отклонения рамы цистерны.
- 3) Для снижения момента трения в шкворневом узле вагонов целесообразно применять роликовые скользяны.

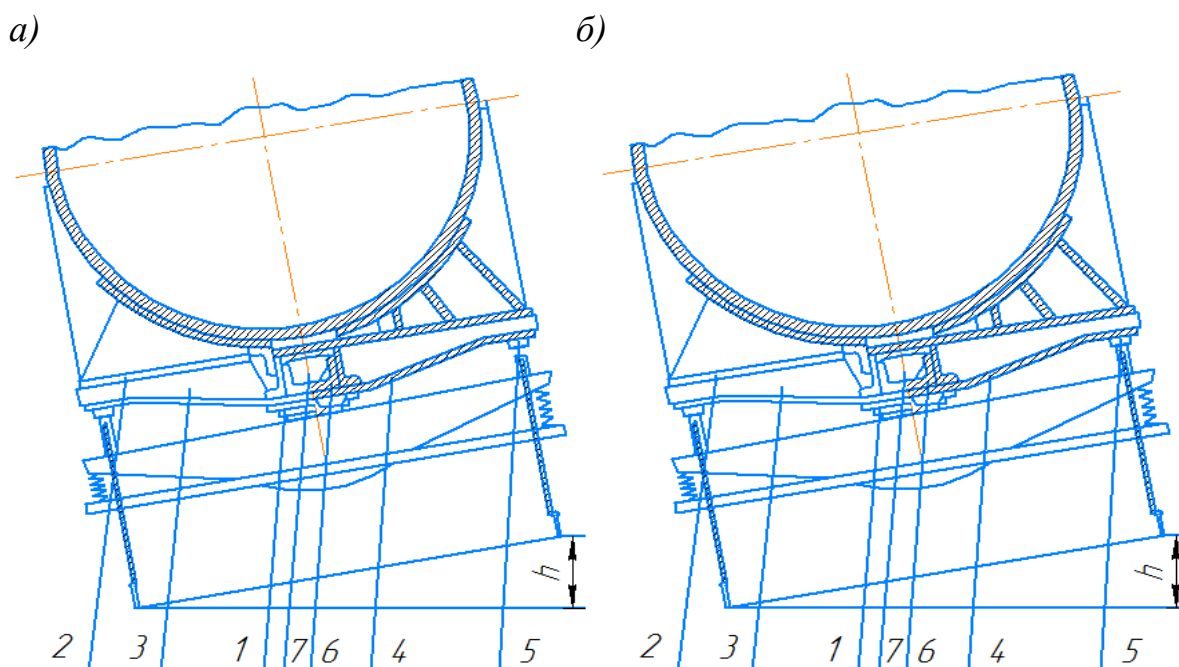
### **СПИСОК ЛИТЕРАТУРЫ:**

Американские железнодорожные энциклопедии под редакцией Изралимский-Марут Е. С. – М. : Трансжелдориздат, 1937. – 843 с.

GATX, Tank Car Manual / Fourth Edition.-General American Transportation corporation, 1979. – 179 p.

Филиппов, В. Н. Закон «О техническом регулировании» и способы выполнения его требований по обеспечению безопасности перевозки жидких опасных грузов [Текст] / В. Н. Филиппов, Б. Л. Недорчук, И. В. Козлов, Я. Д. Подлесников // Тезисы XV научно-практической конференции «Безопасность движения поездов». – М., 2014. – С. I-15

УДК 1

**Витушкина М.А.**

студент кафедры «Технологии и биотехнологии  
продуктов питания животного происхождения»

Московский государственный университет пищевых производств  
(г. Москва, Россия)

## **ЗАКВАСОЧНЫЕ КУЛЬТУРЫ ДЛЯ МОЛОЧНОЙ ПРОМЫШЛЕННОСТИ**

***Аннотация:** бактериальные культуры, известные как закваски, используются при производстве йогурта, кефира и других кисломолочных продуктов, а также при производстве масла и сыра. Закваски вводятся в продукт и позволяют ему развиваться в контролируемых условиях. В процессе ферментации бактерии образуют вещества, которые придают молочному продукту характерные свойства, такие как кислотность (рН), вкус, аромат и консистенция. Снижение рН, которое происходит путем ферментации лактозных бактерий в молочную кислоту, оказывает консервативное влияние на продукт, одновременно повышая пищевую ценность и усвояемость.*

***Ключевые слова:** кисломолочные бактерии, гетероферментативные, закваска, штаммы микроорганизмов.*

Использование заквасок имеет важное значение при производстве молочных продуктов. Закваски (стартовые культуры) – культуры микроорганизмов, которые используют при изготовлении продуктов, в том числе кисломолочных напитков, сметаны, творога, сыров, кисломолочного масла, кисломолочного мороженого.

Производство и разработка кисломолочных продуктов, включая продукты нового поколения и с функциональными свойствами, многие виды сыров и другие виды молочных продуктов не могут быть реализованы без использования заквасок. В ТР ТС 033/2013 «О безопасности молока и молочных продуктов»

было дано следующее определение термина «закваска»: «Специально отобранные непатогенные, нетоксигенные микроорганизмы и (или) ассоциации микроорганизмов (преимущественно молочной кислоты)».

Кисломолочные бактерии факультативно анаэробны. Большинство из них прекращают свою жизнедеятельность при нагревании до 70 °С, а некоторые погибают при 80 °С.

В качестве источника питания кисломолочные бактерии предпочитают лактозу. Они сбраживают лактозу в молочную кислоту. В зависимости от типа микроорганизмов ферментация может быть гомоферментативной, это означает, что конечный продукт состоит из молочной кислоты или гетероферментативные - помимо молочной кислоты в результате брожения образуется не только молочная кислота, но и другие вещества: уксусная кислота, углекислый газ и этанол.

Ферментативная активность может быть различной в зависимости от штамма микроорганизмов. Большинство ферментированных молочных бактерий производят от 0,5 до 1,5% молочной кислоты, хотя для некоторых штаммов выход может достигать 3 %.

Закваска для производства кисломолочных продуктов классифицируются:

- БЗ и БК в зависимости от физического состояния и способа производства подразделяются на жидкие, замороженные, сухие.

- БЗ и БК в зависимости от числа входящих в их состав видов микроорганизмов подразделяются на моновидные и поливидные.

- БЗ и БК в зависимости от количества входящих штаммов каждого вида подразделяют на одноштабмовые и многоштабмовые.

- БЗ и БК в зависимости от температурных интервалов развития подразделяют на мезофильные, термофильные и мезофильно-термофильные [1, с.7].

Использование заквасок имеет решающее значение для производства кисломолочных продуктов. Благодаря направленному действию естественно или

искусственно созданных стартовых культур, содержащих различные группы микроорганизмов, стало возможным производить большой и расширенный ассортимент молочных продуктов.

Получение новых видов молочного сырья и (или) новых видов заквасок путем включения в их состав культур, которые способствуют улучшению метаболических процессов, а также повышению иммунитета [2, с.26-27].

При выборе кисломолочной культуры учитываются их технологические свойства, влияющие на полученный продукт:

- для творога - это *Lactococcus lactis* subsp. *lactis*, *Lactococcus lactis* subsp. *cremoris*, *Lactococcus lactis* subsp. *diacetylactis*, которые образуют плотный прокалывающий сгусток с хорошим отделением сыворотки;
- для сметаны - *Lactococcus lactis* subsp. *lactis*, *Lactococcus lactis* subsp. *cremoris*, *Lactococcus lactis* subsp. *diacetylactis*, образующие в сливках однородный однородный сгусток, который хорошо удерживает сыворотку;
- йогурт и ряженка – *Streptococcus salivarius* subsp. *termophilus*;
- для кефира, кумыса, айрана и тана - это симбиотическая культура кефирных грибов или комплекс, включающий болгарскую палочку, термофильные стрептококки и дрожжи, придающие готовому продукту необходимую вязкость и кислотность;
- для продуктов с пониженным содержанием массовой доли жира - сочетание *Lactococcus lactis* subsp. *lactis* с – *Streptococcus salivarius* subsp. *termophilus* с целью создания барьера для бактериофагов и получения сгустка с хорошей регенерирующей и влагоудерживающей способностью в процессе брожения.

Дрожжи образуют этанол в молочных продуктах, а также участвуют в подавлении патогенных и условно-патогенных микроорганизмов. Наиболее распространены дрожжи рода *Torulopsis*, способные гидролизовать, а затем сбразивать молочный сахар.

Пропионовокислые бактерии в основном рода *Propionibacterium* также могут быть использованы в качестве части культуры стартера для функциональных молочных продуктов, поскольку они обладают высокой иммуностимулирующей, антимуtagenной и антибактериальной активностью в желудочно-кишечном тракте человека, а также способствуют росту бифидобактерий [3, с.403].

Бифидобактерии, которые являются грамположительными полиморфными палочками рода *Bifidobacterium*, которые не образуют спор, каталазонегативны, в большинстве случаев строгие аэробактерии, оказывают благоприятное влияние на гомеостаз и регуляцию пищеварительной системы человека. Они в основном являются частью кисломолочных кислых напитков, повышая их питательные и функциональные свойства [4, с.544].

Употребление плесневых грибов, в основном, связано с производством сыров. Они развиваются внутри или на поверхности зерна сыра во время процесса созревания сыра, выполняя, с одной стороны, защитную функцию, с другой стороны, влияя на вкус, запах, цвет и консистенцию, придавая готовому сыру специфические органолептические свойства. В промышленности используются различные виды плесени рода *Oidium*, *Penecillium*, *Geotrichum*, *Mucor*, *Cladosportium*, *Epicoccum*, *Sporotrichum* [5, с. 1].

Кефирные грибки являются естественным симбиозом, который включает молочнокислые бактерии, дрожжи и уксусные бактерии.

Закваски, используемые в биотехнологии молочных продуктов, состоят из штаммов микроорганизмов различных таксономических групп, а именно родов: *Lactococcus*, *Leuconostoc*, *Streptococcus*, *Lactobacillus*, *Bifidobacterium*, *Propionibacterium*, *Acetobactor*, *Saccharomyces*, *Penicillium*, *Brevibacterium*. В состав дрожжей входят не только микроорганизмы разных родов, видов, но и несколько штаммов. Процесс создания заквасок является трудоемким и многоступенчатым, он начинается с выделения штаммов из различных



источников, изучения их свойств, идентификации и выбора наиболее ценных, отвечающих текущим установленным требованиям [6, с.14].

Следует отметить, что в зависимости от типа продукта и его технологии необходимо применять закваски с определенным составом микроорганизмов, определяющих его свойства. Следовательно, следующим этапом создания стартера является изучение взаимодействия (комбинируемости) между штаммами, участвующими в стартовом составе. Важный этап в создании стартовой культуры включает изучение основных показателей закваски и проверку стабильности ее свойств.

Таким образом, создание дрожжей является сложной микробиологической задачей, требующей не только специального оборудования, питательной среды, но и высококвалифицированных сотрудников [7, с.14].

### СПИСОК ЛИТЕРАТУРЫ:

ГОСТ 34372-2017 Закваски бактериальные для производства молочной продукции. Общие технические условия

Молочная промышленность” № 6, 2019 г. с. 26-27.

Thierry, A.; Falentin, H.; Deutsch, S.M.; Jan, G. *Propionibacterium* spp. In *Encyclopedia of Dairy Sciences*; Fox, P.F., McSweeney, P.L., Fuquay, J.W., Eds.; Academic Press: San Diego, CA, USA, 2011; Volume 1, pp. 403–411. [Google Scholar]

Fukuda, S. Bifidobacteria can protect from enteropathogenic infection through production of acetate. / S. Fukuda, H. Toh, K. Hase, K. Oshima, Y. Nakanishi, K. Yoshimura, 108 T. Tobe, J. M. Clarke, D. L. Topping, T. Suzuki, T. D. Taylor, K. Itoh, J. Kikuchi, H. Morita, M. Hattori, H. Ohno // *Nature* – 2011. – Т. 469. – № 7331. – С. 543–547.

Свириденко Ю.Я., Мягконос Д.С., Абрамов Д.В., Делицкая И.Н., Мордвинова В.А. ГНУ ВНИИ маслоделия и сыроделия Россельхозакадемии, г. Углич / Трансформация белка в сырах в процессе созревания и формирование вкуса и консистенции сыров «Переработка молока» №3 (222), 2018 с. 14.



УДК 621.643.03

**Гимранов Д.Ф.**

магистрант кафедры Транспорта углеводородных ресурсов  
Тюменский индустриальный университет  
(Россия, г. Тюмень)

**РАЗРАБОТКА РЕКОМЕНДАЦИЙ  
ПО ПОВЫШЕНИЮ ЭФФЕКТИВНОСТИ РЕМОНТА  
ТРУБОПРОВОДА С ПОМОЩЬЮ МУФТ  
С ВНУТРЕННИМ НАПОЛНЕНИЕМ**

**Аннотация:** в статье представлены рекомендации, касающиеся повышения эффективности ремонта трубопровода с помощью муфт с внутренним наполнением. Отдельное внимание уделено обеспечению оптимального давления, с которым самотвердеющее вещество должно поступать в подмуфтовое пространство. Также сформулированы предложения по усовершенствованию метода контроля герметичности подмуфтового пространства.

**Ключевые слова:** муфта, газопровод, ремонт, герметичность, давление, контроль.

Магистральные трубопроводы являются сложными, дорогостоящими, материалоемкими и взрывоопасными сооружениями, поэтому их разрушения связаны со значительными материальными затратами, а последствия таких разрушений могут привести к экологическим катастрофам и даже к гибели людей.

Агрессивное влияние продуктов транспортировки, внешние кратковременные и длительные силовые воздействия в сочетании с окружающей средой часто вызывают образование дефектов, таких как потеря металла на поверхности магистральных трубопроводов, вмятины, царапины, каверны и тому подобное. Все эти дефекты в процессе эксплуатации приводят к возникновению и росту усталостных трещин, вызывающих разрушение трубопровода.

Сложность, массовость, высокая стоимость ремонтных работ и жесткие требования, которые предъявляются к ремонту и реконструкции таких объектов

требуют решения сложных научно-технических задач, внедрения передовых достижений современной науки и техники, применения экономических, нетрудоемких, инновационных, смарт-технологий, а также робототехнических комплексов. Такие технологии должны обеспечивать возможность выполнения ремонта, реконструкции, замены дефектных участков трубопроводов без технологических потерь перемещаемой субстанции, а также остановки транспортировочных процессов [1, с. 35].

Основным методом, который не требует остановки работы трубопровода, является ремонт с помощью муфт с наполнением, от правильности монтажа которых зависит эффективность, безопасность эксплуатации, надежность и долговечность отремонтированного трубопровода высокого давления. Однако в настоящее время практически отсутствует единый подход к организации оперативного контроля качества монтажа муфт с наполнением на действующих магистральных трубопроводах, который бы обеспечивал достижение поставленных целей по усилению трубопровода, также практически отсутствуют научно обоснованные требования к оптимизации технологических параметров процесса монтажа данных муфт.

Указанные обстоятельства определяют выбор темы данной статьи, а также ее целевую направленность.

На сегодняшний день метод ремонта трубопроводов на основе использования муфт с внутренним наполнением позволяет ремонтировать практически все типы дефектов в широком диапазоне изменения их геометрических параметров: коррозии, вмятины, трещины, расслоения и их комбинации. Муфты могут устанавливаться как на прямых, так и на криволинейных участках трубопровода. С помощью композитно-муфтовой технологии могут ремонтироваться дефекты произвольной длины (для этого применяются муфты стандартной длины от 1 до 3 м), в том числе и очень длинные дефекты (до 20 м) - с помощью муфт составной конструкции, свариваемых из нескольких муфт стандартной длины [2, с. 60].

Как известно, при использовании муфт с внутренним наполнением необходимо обеспечивать полную герметичность подмуфтового пространства в течение всего времени формирования подмуфтового слоя. Используемые в настоящее время способы контроля качества установления муфт не обеспечивают надежный контроль качества их установки. При заполнении подмуфтового пространства самотвердеющим веществом в условиях отсутствия его герметичности возникают сложности создания необходимого давления. Отсутствие необходимого давления в подмуфтовом пространстве делает всю ремонтную конструкцию нерабочей.

Кроме того, существующие методы установления муфт допускают неравномерную адгезию самотвердеющего вещества к разным участкам внутренней поверхности муфты.

В данном контексте представляется, что для обеспечения равномерного распределения нагрузки между усиливающейся трубой и муфтой, самотвердеющее вещество должно поступать в подмуфтовое пространство под оптимальным давлением, которое можно определить с использованием следующего выражения:

$$Z_p = \frac{P}{k} + \Delta P$$

где  $\Delta P$  - снижение давления в результате усадки вещества подмуфтового слоя в процессе твердения;

$k$  - коэффициент, связывающий изменение давления в подмуфтовом пространстве с изменением давления внутри трубопровода (коэффициент связи).

Развернутое выражение для коэффициента  $k$ , который учитывает геометрические параметры ремонтируемой трубы и муфты, а также прочностные свойства материала подмуфтового слоя, имеет следующий вид:

$$k = 1 + \frac{4 \cdot \delta_T \cdot \frac{E_M}{E_{ПП}} \left( \delta_{ППУ} + \frac{P_{МУ}}{4 \cdot E_T} \left( \frac{D_T^2}{\delta_T} + \frac{(D_T + 2 \cdot (\delta_T + \delta_{ППУ})^2)}{\delta_M} \right) \right)}{\frac{1 - \mu^2}{1 - 3\mu^2} \cdot D_T^2} + \frac{D_M^2 \cdot \delta_T}{D_T^2 \cdot \delta_M}$$

где  $D_T$  - внутренний диаметр трубопровода;

$E_M \approx E_T$  - модуль упругости материала муфты и трубы;

$E_{ПП}, \mu_{ПП}$  - модуль упругости и коэффициент Пуассона материала подмуфтового слоя,

$\delta_T$  - толщина стенки трубы;

$\delta_M$  - толщина стенки бандажа;

$\delta_{ППУ}$  - установленная глубина подмуфтового пространства.

Одним из методов контроля герметичности подмуфтового пространства являются его гидравлические испытания, совмещенные с обработкой связанных поверхностей трубы и муфты [3, с. 1145].

Для усовершенствования данного метода представляется целесообразным после окончания полной сборки ремонтной конструкции, подмуфтовое пространство заполнить жидкостью, которая содержит адгезив. Давление жидкости повышают до расчетного давления, в общем случае, до уровня давления, с которым в дальнейшем будет прессоваться самотвердеющее вещество. После этого, в течение некоторого расчетного времени, по изменениям показаний манометров, установленных на различных участках ремонтной конструкции, оценивается герметичность муфты. В случае если муфта оказывается не герметичной, дефектные места определяют по выходу жидкости на поверхность. Далее проводится ремонт муфты, после чего повторяются гидравлические испытания. После того, как гидравлические испытания показали герметичность ремонтной конструкции, жидкость сливают, точно оценивая объем подмуфтового пространства. Это позволит оптимизировать расходы самотвердеющей массы и повысить эффективность ремонта трубопровода в целом.

### **СПИСОК ЛИТЕРАТУРЫ:**

Shaik, Nagoor Basha Remaining useful life prediction of crude oil pipeline by means of deterioration curves // Process safety progress. 2020. Volume 39. Supplement 1; pp 32-39.

Kim, Woo Sik Fatigue Life Evaluation for the Repair Methods of High Pressure Gas Pipeline // Proceedings of the ... International Conference on Ocean, Offshore, and Arctic Engineering. 38th Conference: Volume 4 (2019); pp 59-63.

Meng, Zhao et al. Application study of nano-copper based composite anti-friction coating for corrosion resistant couplings // Journal of petroleum science & engineering. 2017. Volume 157; pp 1143-1147.

**Gimranov D.F.**

Master's student of the Department of Transport of Hydrocarbon Resources  
Tyumen Industrial University  
(Russia, Tyumen)

**DEVELOPMENT OF RECOMMENDATIONS  
TO INCREASE THE EFFICIENCY OF PIPELINE REPAIR  
WITH THE USE OF COUPLINGS WITH INTERNAL FILLING**

*Abstract: the article provides recommendations for improving the efficiency of pipeline repair using internally filled couplings. Special attention is paid to ensure optimal pressure, with the help of a self-hardening substance, enter the under-coupling space. Also, proposals have been formulated to improve the method for monitoring the tightness of the under-coupling space.*

*Keywords: coupling, gas pipeline, repair, tightness, pressure, control.*

**УДК 628.515**

**Ладик Е.Ю.**

ФГБОУ ВО «Уфимский государственный нефтяной  
технический университет»  
(г. Уфа, Россия)

**Минлибаев М.Р.**

ФГБОУ ВО «Уфимский государственный нефтяной  
технический университет»  
(г. Уфа, Россия)

## **МОДЕЛИРОВАНИЕ СИСТЕМЫ УПРАВЛЕНИЯ ДЛЯ УСТАНОВКИ ПОДГОТОВКИ ГАЗА**

*Аннотация:* в статье рассматривается моделирование системы управления для установки подготовки газа.

*Ключевые слова:* система управления, подготовка газа, промышленность.

Задачи, встающие сегодня перед проектировщиком систем автоматического и автоматизированного управления, все чаще требуют при решении использования теории адаптивных систем.

Сформулировать в общих чертах задачу адаптивного управления относительно легко, но весьма непросто решать конкретные задачи управления объектами. Причина в том, что адаптивное управления требуется там, где отсутствует или существенно ограничена априорная информация о реальных законах изменения динамических свойств объекта и входных воздействиях на систему управления, которые будут иметь место при функционировании системы. Эту информацию необходимо извлекать в процессе нормального режима работы системы.

Типичными примерами таких объектов в химической промышленности служат дистилляционные колонны. Современные силовые авиационные установки представляют собой объекты с запаздыванием. Наличие запаздывания в математическом описании объекта управления встречается при автоматической стабилизации курса судна, при производстве цемента, стекла, серной кислоты, в задаче управления ядерным реактором, в энергетике и теплоэнергетике, в других технологических процессах, для которых характерна начальная неопределенность в значении параметров математической модели и текущем изменении характеристик объекта.

Существенное отличие адаптивных методов управления от классических заключается в том, что они обеспечивают выполнение требований конкретной цели управления не для одного полностью определенного объекта, а для нескольких произвольных объектов, принадлежащих некоторому известному множеству или классу. Отметим, что класс адаптивности определяет границы возможных изменений параметров управляемого объекта и действующих на объект возмущений, то есть по существу является заданием уровня априорной неопределенности в системе управления.

Указание объема начальной информации – необходимое условие в задаче построения адаптивных систем, так как уровень априорной неопределенности определяет тип адаптивной системы управления.



Рисунок 1 - Блок-схема самонастраивающейся системы

Адаптивные системы управления включают объект, регулятор и адаптор (рисунок 3). Объект «О» и регулятор «Р», вырабатывающий управляющее воздействие на объект, образуют основной контур. Регулятор содержит варьируемые параметры. Адаптор на основе обработки доступной ему информации вырабатывает управляющее воздействие, производящее подстройку варьируемых параметров регулятора. Регулятор совместно с адаптером образуют адаптивный регулятор.

Как видим, адаптивная система управления обладает иерархической структурой: она имеет два уровня. Основной контур образует первый (низший) уровень, а контур, содержащий адаптор и называемый контуром адаптации, - второй уровень. В общем случае возможны три и больше уровней.

В частности, если для синтеза адаптора в завершённом виде априорной информации недостаточно и, допустим, какие-либо его параметры должны уточняться в процессе функционирования системы, потребуется третий уровень - контур адаптации адаптора. Адаптор выполняет двоякую функцию: изучение объекта и настройку регулятора. По способу изучения объекта адаптивные системы делятся на поисковые и беспоисковые.

Адаптивная система управления называется поисковой, если в нее для изучения объекта подаются специальные (поисковые) сигналы, и беспоисковой, если в систему никаких поисковых сигналов для изучения объекта не подается. Среди поисковых систем широко распространены экстремальные системы. Отличительным признаком таких систем является наличие у статических характеристик их объектов управления явно выраженного экстремума. При этом положение экстремума под влиянием различных факторов может меняться. Целью управления в экстремальных системах управления является поддержание экстремума на их выходе. И для определения управляющих воздействий, обеспечивающих движение к экстремуму, к управляющему сигналу добавляется поисковый сигнал.

Однако можно отметить и недостатки адаптивных систем:



- в случае очень больших возмущающих воздействий параметры настройки могут сбиться и система на некоторое время может перейти в колебательный режим со значениями превышающими пределы регулируемой величины PV.

- встроенные алгоритмы адаптации производят идентификацию не всех типов объектов управления. Поэтому, прежде, чем проектировать систему управления, необходимо в технической документации (или получить консультацию у производителя оборудования) уточнить типы объектов, которые может идентифицировать та или иная система адаптивного регулирования.

- методы изменения управляющего выходного сигнала в процессе идентификации объекта могут иметь необратимые последствия для технологического процесса. Например, при самонастройке регулятор может полностью открыть или полностью закрыть клапан (регулирующий орган), или подача пробных гармонических (синусоидальных) сигналов может ввести процесс регулирования в автоколебательный режим.

Для проектирования оптимальной САУ необходима полная информация об ОУ, возмущающих и задающих воздействиях, начальном и конечном состояниях ОУ. Далее требуется выбрать критерий оптимальности. В качестве такого критерия можно использовать один из показателей качества системы.

Однако требования к отдельным показателям качества, как правило, противоречивы (например, повышение точности системы достигается уменьшением запаса устойчивости). Кроме того, оптимальная система должна иметь минимально возможную ошибку не только при отработке какого-то конкретного управляющего воздействия, но в течение всего времени работы системы. Следует также учитывать, что решение задачи оптимального управления зависит не только от структуры системы, но и от параметров составляющих ее элементов.

Достижение оптимального функционирования САУ во многом определяется тем, как осуществляется управление во времени, какова

программа, или алгоритм управления. В связи с этим для оценки оптимальности систем используют интегральные критерии, вычисляемые как сумма значений интересующего проектировщиков параметра качества системы за все время процесса управления.

В зависимости от принятого критерия оптимальности рассматривают следующие виды оптимальных систем.

1. Системы, оптимальные по быстродействию, которые обеспечивают минимальное время перевода ОУ из одного состояния в другое. В этом случае критерий оптимальности выглядит следующим образом:

$$Q = t_k - t_n = T, \quad (1)$$

где  $t_n$  и  $t_k$  - моменты начала и окончания процесса управления.

В таких системах длительность процесса управления минимальна. Простейший пример - система управления двигателем, обеспечивающая минимальное время разгона его до заданной частоты вращения с учетом всех имеющихся ограничений.

2. Системы, оптимальные по расходу ресурсов, которые гарантируют минимум критерия

$$Q = \int_{t_n}^{t_k} kU(t)dt \quad (2)$$

где  $k$  - коэффициент пропорциональности;  $U(t)$  - управляющее воздействие.

Такая система управления двигателем обеспечивает, например, минимальный расход топлива за все время управления.

3. Системы, оптимальные по потерям управления (или по точности), которые обеспечивают минимальные ошибки управления на основании критерия где  $e(f)$  - динамическая ошибка.

$$Q = \int_{t_n}^{t_k} \varepsilon^2(t)dt \quad (3)$$

В принципе задача проектирования оптимальной САУ может быть решена простейшим методом перебора всех возможных вариантов. Конечно, такой метод требует больших затрат времени, но современные ЭВМ позволяют в некоторых случаях им воспользоваться. Для решения задач оптимизации

разработаны специальные методы вариационного исчисления (метод максимума, метод динамического программирования и др.), позволяющие учесть все ограничения реальных систем.

В качестве примера рассмотрим, каким должно быть оптимальное по быстродействию управление электродвигателем постоянного тока, если подаваемое на него напряжение ограничено предельной величиной, а сам двигатель можно представить в виде апериодического звена 2-го порядка (рисунок 4 а).

Метод максимума позволяет рассчитать закон изменения  $i(t)$ , обеспечивающий минимальное время разгона двигателя до частоты вращения (рисунок 4 б). Процесс управления данным двигателем должен состоять из двух интервалов, в каждом из которых напряжение  $u(t)$  принимает свое предельное допустимое значение. Для обеспечения такого управления в состав системы должен быть включен релейный элемент.

Как и обычные системы, оптимальные системы бывают разомкнутыми, замкнутыми и комбинированными. Если оптимальное управление, переводящее ОУ из начального состояния в конечное и не зависящее или слабо зависящее от возмущающих воздействий, может быть задано как функция времени, то строится разомкнутая система программного управления (рисунок 5 а).

В программное устройство ПУ закладывается оптимальная программа П, рассчитанная на достижение экстремума принятого критерия оптимальности. По такой схеме осуществляется управление станками с числовым программным управлением и простейшими роботами, производится вывод ракет на орбиту и т.д.



Рисунок 4 - Пример управления, оптимального по быстродействию:

а - с общим управляющим устройством; б - с двухуровневым управляющим устройством

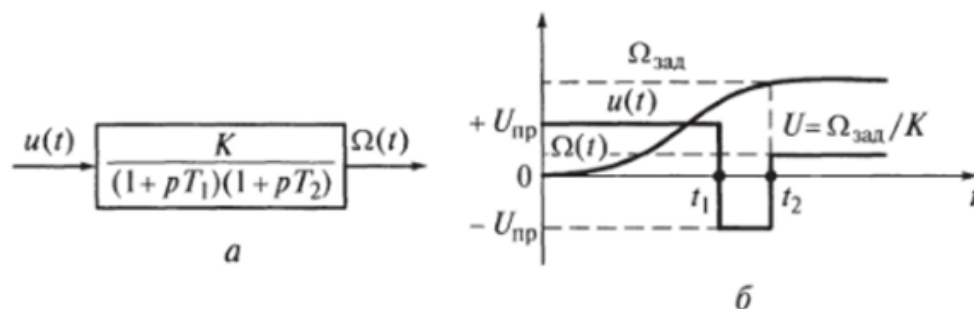

Рисунок 5 - Схемы оптимальных систем: а - разомкнутой; б - комбинированной

Наиболее совершенными, хотя и наиболее сложными, являются комбинированные оптимальные системы (рисунок 5 б). В таких системах разомкнутый контур осуществляет оптимальное управление по заданной программе, а замкнутый контур, оптимизированный по минимуму ошибки, отрабатывает отклонение выходных параметров. Используя канат измерения возмущений, система становится инвариантной относительно всего множества задающих и возмущающих воздействий.

Для того чтобы реализовать столь совершенную систему управления, необходимо точно и быстро измерять все возмущающие воздействия. Однако такая возможность имеется далеко не всегда. Гораздо чаще о возмущающих воздействиях известны только усредненные статистические данные. Во многих случаях, особенно в системах телеуправления, даже задающее воздействие поступает в систему вместе с помехами. А так как помеха представляет собой в общем случае случайный процесс, то удастся синтезировать только

статистически оптимальную систему. Такая система не будет оптимальной для каждой конкретной реализации процесса управления, но она будет в среднем наилучшей для всего множества его реализаций.

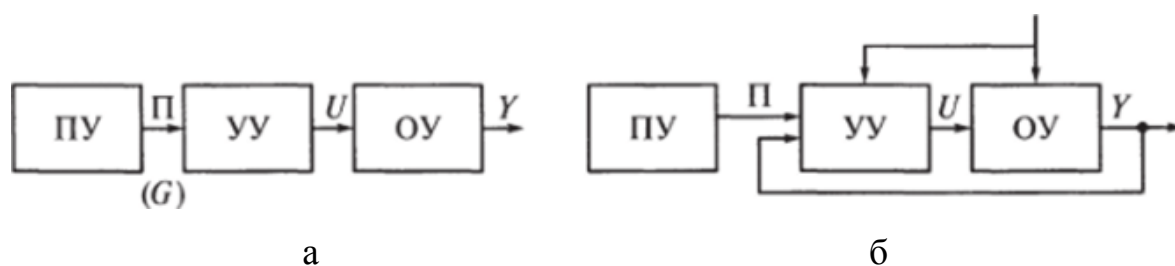
Для статистически оптимальных систем в качестве критериев оптимальности используют усредненные вероятностные оценки. Например, для следящей системы, оптимизированной по минимуму ошибки, в качестве статистического критерия оптимальности используют математическое ожидание квадрата отклонения выходного воздействия от заданного значения, т.е. дисперсию:

$$M \{ [y(t) - y_{\text{зад}}(t)]^2 \} = \min \quad (4)$$

Используются и другие вероятностные критерии. Например, в системе обнаружения целей, где важно только наличие или отсутствие цели, в качестве критерия оптимальности применяют вероятность ошибочного решения  $P_{\text{ош}}$ :

$$P_{\text{ош}} = P_{\text{п.ц}} + P_{\text{л.о}} = \min \quad (5)$$

где  $P_{\text{п.ц}}$  - вероятность пропуска цели;  $P_{\text{л.о}}$  - вероятность ложного обнаружения.

Во многих случаях рассчитанные оптимальные САУ оказываются практически не реализуемыми ввиду их сложности. Как правило, требуется получение точных значений производных высоких порядков от входных воздействий, что технически очень трудно осуществимо. Зачастую даже теоретический точный синтез оптимальной системы оказывается невозможен.

Однако методы оптимального проектирования позволяют строить квазиоптимальные системы, хотя и упрощенные в той или иной степени, но не всегда позволяющие достичь значений принятых критериев оптимальности, близких к экстремальным.

исходя из совокупности всех этих факторов, можем сделать вывод, что для нашего объекта автоматизации подойдет адаптивная система.

В связи с этим, на этапе проектирования системы управления (а не на этапе пуско-наладочных работ) необходимо уточнить следующие вопросы совместимости:

- Верно ли выбран метод самонастройки для данного процесса или объекта регулирования?

- Может ли быть настроен данным типом алгоритма самонастройки данный объект управления?

- Допустимы ли методы и диапазоны изменения управляющего выхода в процессе самонастройки?

В любом случае для установки адаптивных систем (некоторых производителей) требуется хотя бы грубое задание некоторых параметров:

- частоты опроса,
- максимального и минимального значения регулируемой величины,
- времени регулирования,
- заданного значения перерегулирования,
- допустимого значения изменения выходного сигнала,
- зоны нечувствительности и др.

### **СПИСОК ЛИТЕРАТУРЫ:**

Баширов М.Г., Прахов И.В., Хисматуллин А.С., Хуснутдинова И.Г. Совершенствование методов оценки технического состояния силовых трансформаторов // Промышленная энергетика. 2018. – № 7. – С. 2-10

Баширов М.Г., Хисматуллин А.С., Прахов И.В. Повышение надежности и безопасности эксплуатации силовых маслонаполненных трансформаторов // Безопасность в техносфере. 2018. – Т. 7. – № 2. – С. 15-21.

Самарский А.А., Михайлов А.П. Математическое моделирование: Идеи. Методы. Примеры. 2005

Хисматуллин А.С., Вахитов А.Х., Феоктистов А.А. Мониторинг и ремонт промышленных силовых трансформаторов по техническому состоянию // Современные наукоемкие технологии. 2016. – № 4-2. – С. 271-274.

Инструкция по эксплуатации установки систем установки «Газофакельное хозяйство» цеха № 56ИЭО 1856.0643–2011»: [Текст] инструкция: разработчик М.И. Сасин, изготовитель ООО «Газпром нефтехим Салават». – М., 2011. – 33 л.

Типы систем управления [Электронный ресурс]: – Режим доступа: <http://ingastech.ru/sistemy-upravleniya-fakelami-i-fakelnym-oborudovaniem.html> (дата обращения: 20.04.2019)

Технология и оборудование процессов переработки нефти и газа: учеб. пособие // С.А. Ахметов, Т.П. Сериков, И.Р. Кузеев, М.И. Баязитов. СПб.: Недра, 2006. 868 с. 1 Смольников, А.П. Теория автоматического управления// А.П. Смольников: - 2007

Голубятников, В.А В.В. Шувалов Автоматизация Технологических процессов в химической промышленности. – М: Химия, 1985.– 178 с.

Солодовников, В. В А. В. Плотников Основы теории и элементы САР. – М:

Машиностроение, 1985.– 421с.

Периодическое издание Нефть, газ и нефтехимия зав рубежом. – №3, 1987. – 103 – 104 с..

«Эффективные системы управления производством»

<https://www.cfin.ru/itm/kis/choose/Manufacturing.shtml> Режим доступа:(дата обращения 03.01.20.)

В. Я. Чаронов Автоматизация работы основного оборудования и проблемы энергосбережения на объектах нефтегазодобычи. – Альтемыевск: Татнефть, 1998.– 455с.

СТО 03.07-2012 Контроль технологического процесса

СТО 03.04-2012-ISO Управление готовой продукцией

Веревкин А.П., Матвеев Д.С., Галеев Т.Х., Андреев К.В., Ахмадов Э.А., Максименко А.А.

Задачи и методы разработки продвинутых систем обеспечения промышленной безопасности

// Территория Нефтегаз. 2016. № 4. С. 78 - 85.

СТО 03.04-2012-ISO Управление готовой продукцией

**УДК 628.514**

**Ладик Е.Ю.**

ФГБОУ ВО «Уфимский государственный нефтяной  
технический университет»  
(г. Уфа, Россия)

**Минлибаев М.Р.**

ФГБОУ ВО «Уфимский государственный нефтяной  
технический университет»  
(г. Уфа, Россия)

## **РАЗРАБОТКА МАТЕМАТИЧЕСКОЙ МОДЕЛИ ТЕМПЕРАТУРЫ ТОЧКИ РОСЫ В УСТАНОВКЕ ПОДГОТОВКИ ГАЗА**

*Аннотация:* в статье рассматривается разработка математической модели температуры точки росы в установке подготовки газа.

*Ключевые слова:* точка росы, подготовка газа, добывающая промышленность.

Промышленное производство – один из наиболее перспективных путей применения искусственных нейронных сетей. В этой области практически повсеместно используются средства автоматизации, что требует увеличения числа интеллектуальных систем управления. Производственные процессы включают в себя большое число разнообразных параметров, взаимосвязанных друг с другом, и, зачастую, не представляется возможным создание аналитической модели такого процесса. В связи с этим возникает необходимость в использовании альтернативных способов моделирования производственных процессов с применением искусственных нейронных сетей. Такие модели работают в реальном времени, имеют возможность дообучаться в процессе работы и имеют малые погрешности. Эти достоинства искусственных



нейронных сетей позволяют их использовать для широкого круга задач: прогнозирование, предупреждение аварийных ситуаций, управление технологическим процессом, мониторинг и визуализация диспетчерской информации. Аналитические модели построены на теоретических представлениях о принципах работы объекта и точно прогнозируют лишь относительно простые системы. В свою очередь, ИНС обучается на основе данных экспериментов и могут моделировать работу объекта с большим числом изменяющихся параметров.

Следовательно, температура точки росы - один из главных параметров на установке подготовки газа, которые следует контролировать. От температуры точки росы будет зависеть на сколько газ будет осушен. Поэтому необходимо поддерживать баланс. Температура газа на входе должна быть минус 20 °С в зимнее время и минус 14 °С в летнее если температура выше то использовать такой газ уже невозможно, а это, в свою очередь, несёт материальные убытки предприятию. Необходимо строго контролировать сырье во избежание производственного брака.

Учитывая данные обстоятельства, необходим постоянный мониторинг основных параметров процесса. Температуру предлагается контролировать при помощи микропроцессорной системы мониторинга, которая функционирует на основе интеллектуальных датчиков.

База технического обеспечения интеллектуальных датчиков температуры точки росы - THS88. В состав программного обеспечения интеллектуальных датчиков входят: модуль опроса датчиков, модуль расчета температуры материала, базы знаний и данных. Математическим обеспечением служит нейросевая модель косвенного измерения температуры. Определение температуры точки росы производится следующим образом. Измерения факторов, влияющих на процесс производства, проводят группами датчиков – общими и датчиками, установленными в абсорбере. Сама суть нейросетевых моделей обуславливает необходимость нормализации выборок данных. Имея

разный физический смысл, они могут существенно различаться по абсолютным значениям. Например, выборка содержит температуру, измеряемую в десятках градусов Цельсия, и электрическую ёмкость, измеряемую в миллиардных долях Фарада. Нормализация даёт возможность привести все используемые числовые значения переменных к одинаковой области их изменения, благодаря чему появляется возможность свести их вместе в одной нейросетевой модели [18]. Для проведения операции нормализации данных, необходимо точно знать границы изменения значений соответствующих переменных. Им будут соответствовать пределы интервала нормализации. Когда точно установить пределы изменения переменных невозможно, они задаются с учетом минимальных и максимальных значений в имеющейся выборке данных. С сигналами, поступающими с датчиков, проводят операцию нормализации, затем подают на входы заранее обученной нейросети. На выходе получают оценку текущей температуры точки росы газа. Общие датчики нужны для снятия показаний температуры окружающей среды; датчики, установленные на входе и на выходе из абсорбера, предназначены для определения: температуры газа. Используется способ бесконтактного контроля температуры в реальном режиме времени.

Преимущества метода: работа в реальном режиме времени и точное бесконтактное измерение температуры.

Входами сети являются нормализованные значения  $x_1$  – изначальная температура;  $x_2$  – температура окружающей среды;  $x_3$  – температура на выходе. Выходом является значение итоговой температуры на входе. Обучение нейронной сети организуют по образцовым мерам технологических параметров в адаптивном диапазоне абсорбера с фиксированной точностью. Нормализация данных производится по формуле:

$$x_q^H = x_q K_{\text{амп}}^H + K_{\text{оф}}^H, q = \overline{1, Q} \quad (1)$$

где  $q$  – номер входа нейронной сети;

$x_q^H$ ,  $x_q$  – нормированное и ненормированное значения  $q$ -го входа нейронной сети соответственно;

$K_{\text{амп}}^H$ ,  $K_{\text{оф}}^H$  – амплитудный и офсетный коэффициенты нормализации;

$Q$  – число входов нейронной сети для расчёта температуры в трубчатой печи.

Алгоритм оценки температуры состоит из следующих шагов.

- Опрос датчиков бетоносмесительной установки и вычисление значений входов нейронной сети.

- Проверка условия вхождения измеренных значений в адаптивные диапазоны значений, использовавшихся при обучении нейронной сети. В случае невыполнения условия, данные записываются в память, и отправляется сообщение пользователю.

- Нормализация полученных значений.

- Расчет температуры по аналитической модели.

- Денормализация значения температуры.

- Сохранение рассчитанного значения в память.

### СПИСОК ЛИТЕРАТУРЫ:

Баширов М.Г., Прахов И.В., Хисматуллин А.С., Хуснутдинова И.Г. Совершенствование методов оценки технического состояния силовых трансформаторов // Промышленная энергетика. 2018. – № 7. – С. 2-10

Баширов М.Г., Хисматуллин А.С., Прахов И.В. Повышение надежности и безопасности эксплуатации силовых маслонаполненных трансформаторов // Безопасность в техносфере. 2018. – Т. 7. – № 2. – С. 15-21.

Самарский А.А., Михайлов А.П. Математическое моделирование: Идеи. Методы. Примеры. 2005

Хисматуллин А.С., Вахитов А.Х., Феоктистов А.А. Мониторинг и ремонт промышленных силовых трансформаторов по техническому состоянию //

Современные наукоемкие технологии. 2016. – № 4-2. – С. 271-274.

Инструкция по эксплуатации установки систем установки «Газофакельное хозяйство» цеха № 56ИЭО 1856.0643–2011»: [Текст] инструкция: разработчик М.И. Сасин, изготовитель ООО «Газпром нефтехим Салават». – М., 2011. – 33 л.  
Типы систем управления [Электронный ресурс]: – Режим доступа: <http://ingastech.ru/sistemy-upravleniya-fakelami-i-fakelnym-oborudovaniem.html> (дата обращения: 20.04.2019)

Технология и оборудование процессов переработки нефти и газа: учеб. пособие // С.А. Ахметов, Т.П. Сериков, И.Р. Кузеев, М.И. Баязитов. СПб.: Недра, 2006. 868 с.

Веревкин А.П., Матвеев Д.С., Галеев Т.Х., Андреев К.В., Ахмадов Э.А., Максименко А.А. Задачи и методы разработки продвинутых систем обеспечения промышленной безопасности // Территория Нефтегаз. 2016. № 4. С. 78 - 85.

СТО 03.08-2012 Порядок проведения опытных пробегов технологических установок

СТО 03.04-2012-ISO Управление готовой продукцией

УДК 1

**Эрназаров А.А.**

ассистент кафедры “Инженерия транспортных средств”

Джизакский политехнический институт

(Республика Узбекистан)

**Хаккулов К.Б.**

магистрант специальности

“Наземные транспортные технологические комплексы”

Джизакский политехнический институт

(Республика Узбекистан)

## **БЕЗОПАСНОСТИ ДОРОЖНОГО ДВИЖЕНИЯ НА ДОРОГАХ РЕСПУБЛИКИ УЗБЕКИСТАН**

***Аннотация:** статья посвящена проблеме безопасности движения в Республике Узбекистан. Целью работы является снижение уровня аварийности на дорогах. Проведен сопоставительный анализ статистика ДТП за последние годы. Согласно полученным результатам приведены предложения по снижению аварийности на дорогах улучшению ситуации по данной проблеме.*

***Ключевые слова:** автомобильный транспорт, безопасность дорожного движения, дорожно-транспортное происшествие, дорожная инфраструктура, аварийность, имитационное моделирование.*

Состояние безопасности дорожного движения в последние двадцать лет имеет стойкую тенденцию к ухудшению, что вызвано следующими факторами: ростом числа транспортных средств; неразвитостью дорожной инфраструктуры, ее отставанием по сравнению с ростом числа транспортных средств; переадресацией грузопассажирских потоков с железнодорожного на автомобильный транспорт; постоянным реформированием органов,

осуществляющих надзор в области безопасности дорожного движения; снижением качества подготовки водителей и др.

Анализ существующих в Узбекистане проблем в сфере безопасности дорожного движения показал, что не решены принципиальные вопросы обеспечения безопасности дорожного движения и, как следствие, создавшаяся ситуация в условиях бурного роста автомобилизации страны постоянно ухудшается.

По республике за 2017 год в дорожно-транспортных происшествиях погибло 2473 человек, получили телесные повреждения 9637 чел. За 2018 год в дорожно-транспортных происшествиях погибло 2262 человек, 8458 получили телесные повреждения. [1]

На дорогах Узбекистана по информации УзТАГ ежегодно погибает 8,3 человека на 100 тыс. человек.[2]. Для сравнения в странах Евросоюза эта цифра составляет в среднем 5 человек на сто тысяч населения.[3]. (См рис 1)



Рис 1 Смертность в ДТП на 100 тыс. жителей в Европе

Показатель смертности в Узбекистане является критичным исходя из еще одного фактора. Количество легковых автомобилей на 1000 человек населения в Европейских странах (см. рис 2) в среднем в 5 раз выше чем в Узбекистане [4].





опыта, накапливание информации и знаний о влиянии различных факторов на безопасность дорожного движения, разработку технологий, методик, алгоритмов[7].

### СПИСОК ЛИТЕРАТУРЫ:

Амбарцумян В. В. и др. Системный анализ проблем обеспечения и безопасности дорожного движения: Учебное пособие. – Санкт-Петербург.: Изд-во СПбГАУ, 1999. 352 с.

Безопасность пешеходов. Руководство по безопасности дорожного движения для водителей и специалистов. Женева: Всемирная организация здравоохранения. 2013. 114 с.

Беляев В.М. Организация автомобильных перевозок и безопасность движения: учеб. пособие / В.М. Беляев. – М.: МАДИ, 2014. – 204 с.

Всемирный доклад о предупреждении дорожно-транспортного травматизма / М.: Издательство «Весь Мир», 2004. - 280 с.

Емельянов В.В., Ясиновский С.И. Имитационное моделирование систем: Учебное пособие. – М.: Издательство МГТУ им. Н.Э. Баумана, 2009. – 584с.

Эрназаров, А. А. (2019). НЕОБХОДИМОСТЬ ПРИМЕНЕНИЯ СИСТЕМ АВТОМАТИЗИРОВАННОГО ПРОЕКТИРОВАНИЯ ПРИ ОБУЧЕНИИ СТУДЕНТОВ ИНЖЕНЕРНЫХ СПЕЦИАЛЬНОСТЕЙ ВЫСШИХ УЧЕБНЫХ ЗАВЕДЕНИЙ. *Вестник науки*, 1(11), 20-26.

ШУКУРОВ, Р., ШУКУРОВ, Н., & ХУЖАНАЗАРОВ, Б. (2020). К ВОПРОСУ ПОВЫШЕНИЯ ИЗНОСОСТОЙКОСТИ РАБОЧИХ ОРГАНОВ ЗЕМЛЕРОЙНЫХ МАШИН. In *Образование, наука и технологии: актуальные вопросы, инновации и достижения* (pp. 241-245).

Умиров, И. И. Ё., & Ҳамрақулов, Ё. М. (2020). АВТОМОБИЛЛАРДАН ЧИҚАЁТГАН ГАЗСИМОН ЧИҚИНДИЛАРНИНГ АТМОСФЕРАГА АРАЛАШИШИ. *Academic research in educational sciences*, (1).

Бегматов, Б., Ҳаққулов, Б., & Ҳаққулов, К. (2020). ТРАНСПОРТ ВОСИТАЛАРИНИ СИНАШ УСУЛЛАРИ ТАҲЛИЛИ. *Academic research in educational sciences*, (3).

Нуруллаев, У. А., & Умиров, И. И. У. (2020). СОЗДАНИЕ ПРОГРАММНЫХ СРЕДСТВ АВТОМАТИЗИРОВАННОЙ ИНФОРМАЦИОННОЙ СИСТЕМЫ ТРАНСПОРТНЫХ ПРЕДПРИЯТИЙ. *Academic research in educational sciences*, (1).

Адилев О.К., Мамаев Г.И., Исраилов Ф. Безопасность движения на автомобильном транспорте Ecological education and ecological culture of the population // The III international scientific conference on February 25-26, 2015



---

**МЕДИЦИНСКИЕ НАУКИ (MEDICAL SCIENCE)**

**УДК 612.833.97**

**Ульянов И.В.**

студент 3 курса медико-профилактического дела

ФГБОУ ВО РязГМУ Минздрава России

(Россия, г. Рязань)

**ПРИМЕНЕНИЕ ПОСТИЗОМЕТРИЧЕСКОЙ  
И ПОСТРЕЦИПРОКНОЙ РЕЛАКСАЦИИ  
В РЕАБИЛИТАЦИИ ПАЦИЕНТОВ**

***Аннотация:** постизометрическая релаксация (ПИР) и постреципрокная релаксация (ПРР) – это методы, которые должны активно использоваться врачами и инструкторами-методистами в лечении пациентов с заболеваниями опорно-двигательного аппарата. В этой статье будут разобраны физиологические аспекты данных методов.*

***Ключевые слова:** постизометрическая релаксация, постреципрокная релаксация, ПИР, ПРР.*

ПИР и ПРР - это активные методы, использующиеся врачом-реабилитологом, инструктором-методистом, травматологом-ортопедом, физиотерапевтом и сочетающие в себе комплексную работу пациента и специалиста.

ПИР и ПРР - методики, которые направлены на устранение ограничения подвижности в определенном сегменте и уменьшения мышечного напряжения в каком-либо регионе. Физиологической основой ПИР является работа сухожильных органов Гольджи и экстрафузальных волокон. Сухожильные органы Гольджи располагаются в местах начала и прикрепления мышечного волокна, перпендикулярно ходу мышцы. Их основная функция – это восприятия избыточной нагрузки на мышцу, которая может привести к отрыву мышечного волокна, для предотвращения этого происходит активация органов Гольджи,

которые посылают нервные импульсы к тормозящему нейрону в спинной мозг, который тормозит работу мотонейрона, иннервирующей мышцу (экстрафузальные волокна).

В ПИР выделяют несколько фаз работы: фаза изометрического напряжения, которая длится 9-11 с и фаза абсолютного рефрактерного периода – 6-8 с (фаза расслабления, в этот период происходит растяжение мышечного волокна). [1]

Методика выполнения ПИР:

1. Гипертоническая мышца выводится в положение, в котором возникает легкая боль или в положение, где впервые отмечается сопротивление движению.

2. Врач просит пациента оказать субмаксимальное (10-20% от силы мышцы) сокращение гипертонической мышцы в течение 9-11 с, в это время специалист оказывает сопротивление в противоположном направлении. Пациент должен вдыхать во время этого усилия.

3. После изометрического сокращения пациента просят расслабиться и выдохнуть. После этого применяется мягкое растяжение, до возникновения нового ограничения. Начиная с нового барьера, процедура повторяется два или три раза. [3]

При выполнении ПИР и ПРР сокращение мышцы сочетается с постурально-глазодвигательными рефлексам, так как при вдохе и поднятии взора вверх или поворот глаз в сторону сопротивления увеличивается тонус указанной мышцы, а при выдохе и опускании взора вниз или в сторону расслабления происходит расслабления целевой мышцы. [2]

Метод ПРР основан на том, что мышца-агонист и мышца-антагонист находятся в реципрокном торможении, т.е. при сокращении мышц-сгибателей разгибатели находятся в состоянии расслабления, а мышцы-сгибатели – в состоянии расслабления при сокращении мышц-разгибателей. Противоположное расслабление групп мышц осуществляют в позиции,

---

противоположной движению, амплитуду которого, уменьшенную за счет тонического перенапряжения, мы хотим увеличить. Используют медленные ритмически повторяющиеся движения, прием можно осуществлять при легком сопротивлении в направлении, противоположном нормальному движению. Достигнув максимального напряжения, группа мышц выдерживается в течение 9-11 с, а затем проводится расслабление – 6-8с, во время которого увеличивается амплитуда сгибания до сопротивления (упора). Удерживается это положение и прием повторяется 3-6 раз. [1]

### **СПИСОК ЛИТЕРАТУРЫ:**

Ситель А. Б. Мануальная терапия (руководство для врачей) / А. Б. Ситель, М: Издательство БИНОМ, 2014. 468 с.

[Электронный ресурс]. URL: <http://poligrafist42.ru/upload/images/monografia.pdf> (дата обращения: 23.01.2021).

Muscle Energy Technique - Physiopedia [Электронный ресурс]. URL: [https://www.physio-pedia.com/Muscle\\_Energy\\_Technique](https://www.physio-pedia.com/Muscle_Energy_Technique) (дата обращения: 23.01.2021).

**УДК 616.98**

**Шаповалов Д.В.**

студент 6 курса лечебного факультета  
Медицинский университет «Реавиз»

**Героев А.В.**

студент 6 курса лечебного факультета  
Медицинский университет «Реавиз»  
(г. Москва, Россия)

**Иванчин А.Д.**

студент 5 курса лечебного факультета  
Медицинский университет «Реавиз»  
(г. Москва, Россия)

**Научный руководитель:**

**Ионов С.Н.**

профессор, д.б.н., к.м.н.  
Медицинский университет «Реавиз»  
(г. Москва, Россия)

**ЭПИДЕМИОЛОГИЧЕСКАЯ ОБСТАНОВКА  
ЗАБОЛЕВАЕМОСТИ БЕШЕНСТВОМ  
В МОСКОВСКОЙ ОБЛАСТИ**

*Аннотация: в данной статье представлена и разобрана эпидемическая ситуация по выявлению очагов бешенства в Московской области. Разобрана статистика по возрастному и половому распределению за 2009-2020 гг. Проведён анализ и сделаны выводы.*

**Ключевые слова:** бешенство, Московская область, неблагополучные районы, очаги, животные, анализ.

Материалы и методы. Был проведён анализ очагов заболеваемости бешенством у животных и людей. Изучение проявления эпидемического процесса проводилось на основании анализа данных статистического учета по России и Московской области и на основании официальной статистики, предоставленной информационно-аналитическим центром Россельхознадзора с 2009 по 2020 гг.

Актуальность. В последние годы большинство стран Западной Европы не регистрируют бешенство, в то время как Россия занимает лидирующую позицию, как по числу неблагополучных регионов (очагов), так и по заболеваемости животных. За последние 20 лет в Российской Федерации фиксируется самый высокий показатель смертности населения от заболевания бешенством среди развитых стран.

Вопреки проводимым мероприятиям, на территории России в последнее время снова появились природные очаги бешенства, увеличилась заболеваемость диких плотоядных, также болезнь затрагивает домашних животных, тем самым создавая опасность для населения.

Таким образом, современная система анализа и контроля эпизоотического процесса на территории Российской Федерации является актуальной и показывает все особенности течения этого заболевания, широту распространения, социальные риски и антропологические факторы. А также требует постоянной, скоординированной работы от медицинских и ветеринарных работников, направленной на совершенствование анализа и контроля современными средствами эпизоотического процесса бешенства, средств диагностики и профилактики данного заболевания.

Результаты по Российской Федерации. С 2009 по 2020 гг. в Российской Федерации отмечается ухудшение эпизоотической ситуации по бешенству

плотоядных животных: подъем заболеваемости домашних и диких плотоядных животных, а также активное распространение бешенства среди животных.

По данным информационно-аналитического центра Россельхознадзора в стране эпизоотическая ситуация по бешенству на 2016 год следующая: эндемичность природно-очаговая и городская;

- В первом квартале 2016 г. зарегистрировано 634 неблагоприятных по бешенству районов, в которых заболело и погибло 718 животных;
- Во втором квартале 2016 г. зафиксировано 490 очагов бешенства, заболело и погибло 551 животное,
- В третьем квартале 2016 г. выявлено 405 неблагополучных по бешенству районов, в которых заболело и погибло 436 животных, в из которых 53% дикие животные (232 гол.), 39% домашние плотоядные (171 гол.), 8% сельскохозяйственные животные (33 гол);
- Наибольшее число неблагополучных пунктов за 9 месяцев 2016 г. зарегистрировано в Московской области (229 н.п.);



Рисунок 1– очаги неблагополучных регионов РФ по бешенству за 2016 год

Результаты по Московской области. В Московской области за последние 7 лет исследуемого периода наблюдаются наиболее высокие показатели заболеваемости.

С ухудшением эпизоотической ситуации повышается обращаемость населения за антирабической помощью: за 2017 год в медицинские организации Московской области по поводу укусов животными обратилось 22 788 человек (в том числе 5269 детей). В данном году за антирабической вакциной обратилось 4670 человек.

По состоянию на июнь 2018 года на территории 27 муниципальных образований Московской области выявлено 72 случая бешенства животных, в том числе у 32 лис, 8 кошек, 27 собак и 5 енотовидных собак. На все случаи наложены ограничения (карантины). Наибольшее количество случаев регистрировалось в Луховицком, Наро-Фоминском, Рузском и Раменском районах. Ситуация с распространением бешенства остается достаточно напряженной.

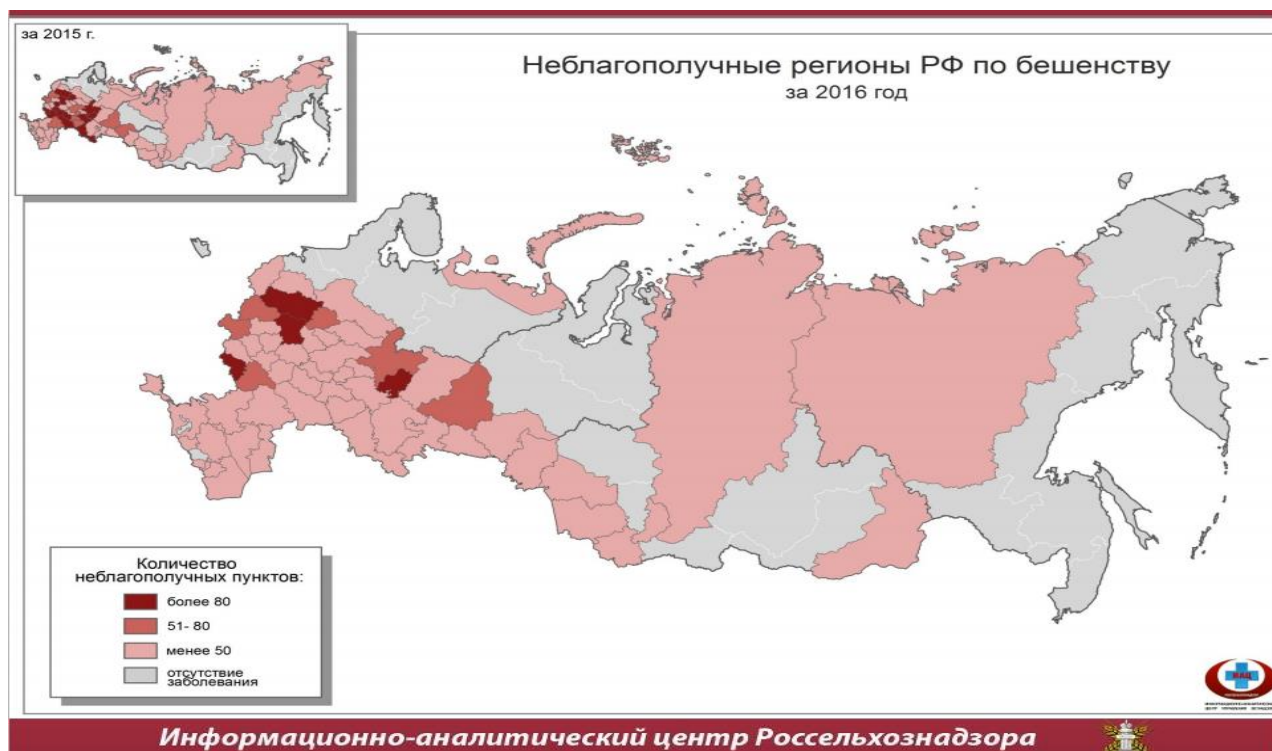
В первом квартале 2020 года выявлено 411 очагов бешенства, где заболело и пало 471 животное, в том числе 189 голов домашних плотоядных (40,13%), 222 – диких (47,13%), 32 – сельскохозяйственных животных (6,79%), 28 – олени (5,94%);

Наибольшее число неблагополучных районов наблюдалось в первом квартале 2020 г. Зарегистрировано в Московской области (36) как и в 2019, где отмечалось 104 зарегистрированных населенных пунктов.

Индекс обращаемости в медицинские организации Московской области из-за травм, нанесенных животными в 2020 г. составил 193,6 на 100 тысяч населения. Среди обращений по поводу укусов диких животных зарегистрировано 273 случая.

В очагах бешенства животных получили вакцину более 80 человек





Рисунок 2 – очаги неблагоприятных регионов РФ по бешенству за 2019 год

Выводы. Первичный анализ эпидемиологической ситуации, проведенный по Московской области за исследуемый период показал, что заболеваемость в Московской области имеет наиболее высокие показатели и занимает лидирующую позицию по неблагоприятным пунктам.

Для улучшения эпидемиологической ситуации Россельхознадзору необходимо усилить мониторинг и отлов диких животных для обследования на наличие вируса бешенства и вакцинации.

### СПИСОК ЛИТЕРАТУРЫ:

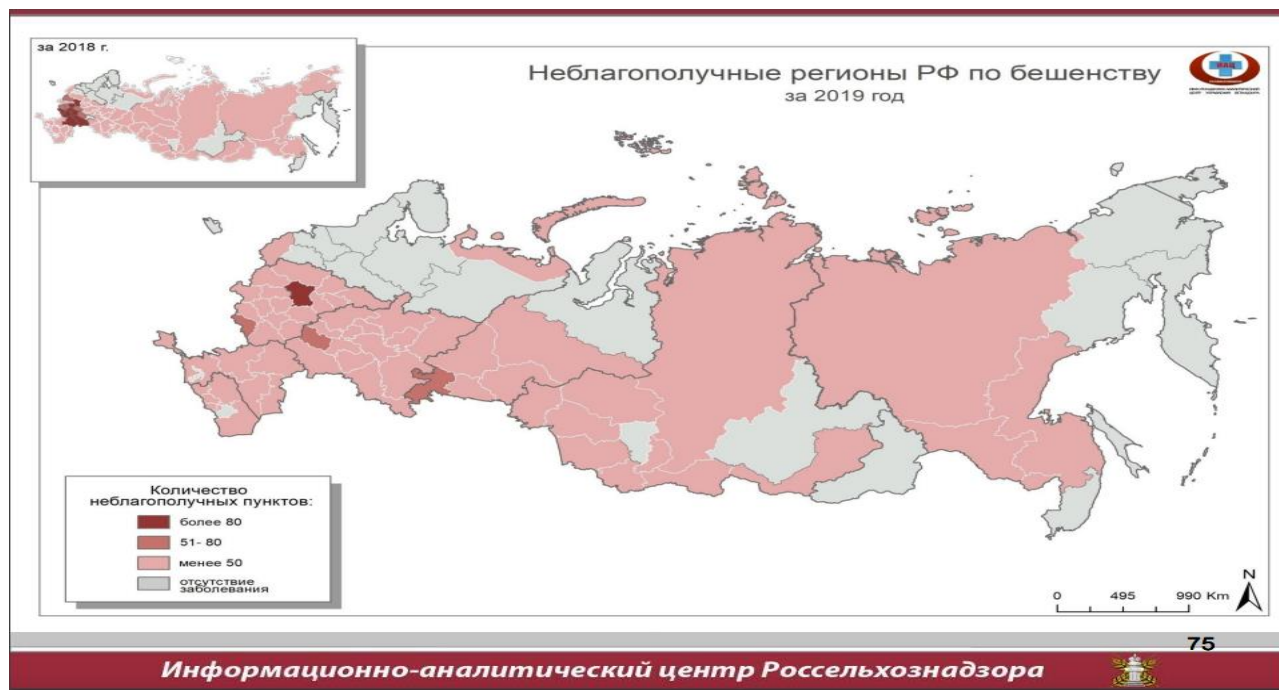
Информационно-аналитический центр управления ветнадзора РСХН (ФГБУ "ВНИИЗЖ") 2009-2020 год. (статистические материалы)

Крупальник В.Л. Эпизоотологическая ситуация и эффективность проводимых мероприятий против бешенства в России. 2016.



Макаров В.В.; Воробьев А.А. Актуальные проблемы бешенства: природная очаговость, методология исследований и контроля в центре России Журнал микробиологии, эпидемиологии и иммунобиологии, 2009; N 1. - С. 89-95

Общепонятное наставление о бешенстве. - М.: Типография Министерства Внутренних Дел, 2015. - 604 с

Пиневич А. В., Сироткин А. К., Гаврилова О. В., Потехин А. А. Вирусология : учебник. — СПб. : Издательство Санкт-Петербургского университета, 2012. — С. 400